

## **1. WSTĘP**

### **1.1. Przedmiot STWiORB**

Przedmiotem niniejszej szczegółowej specyfikacji technicznej (ST

WiORB są wymagania dotyczące wykonania i odbioru robót związanych z realizacją na drogach barier ochronnych stalowych. w związku z projektem z pn. „Rozbudowa wraz z przebudową drogi powiatowej nr 1179N Drulity – Dargowo – Marzewo”.

### **1.2. Zakres stosowania STWiORB**

Szczegółowa specyfikacja techniczna (STWiORB) jest stosowana jako dokument przetargowy i kontraktowy przy zlecaniu i realizacji robót na drogach.

- Ustawieniem barier ochronnych stalowych jednostronnych o masie 1 m 39 kg
- Ustawieniem barier ochronnych stalowych jednostronnych o masie 1 m 39 kg – zakończenia barier

### **1.3. Zakres robót objętych STWiORB**

Ustalenia zawarte w niniejszej specyfikacji dotyczą zasad prowadzenia robót związanych z wykonywaniem barier ochronnych, stalowych z prowadnicą z profilowanej taśmy stalowej typu A i B na słupkach stalowych, realizowanych na odcinkach dróg, z wyłączeniem barier na obiektach mostowych.

### **1.4. Określenia podstawowe**

Bariera ochronna metalowa – drogowa bariera ochronna, której podstawowym elementem jest prowadnica wykonana kształtowników stalowych, w tym z profilowanej taśmy stalowej o przekroju A lub B lub innych kształtowników stalowych czy też z lin stalowych.

Bariera stała – bariera ochronna, której posadowienie/zakotwienie słupka ma charakter stały – bez możliwości demontażu i ponownego montażu. Dotyczy to barier drogowych posadowionych w gruncie jak również barier mostowych zakotwionych do konstrukcji obiektu inżynierskiego

Bariera jednostronna - bariera ochronna, której prowadnica jest umieszczona po jednej stronie słupka lub w osi słupka (bariera linowa). Stosowana jest z zasady jako bariera skrajna na zewnętrznej krawędzi jezdni lub na jednej lub obu krawędziach pasa dzielącego.

Bariera skrajna - bariera ochronna umieszczona przy krawędzi jezdni, korony drogi lub obiektu mostowego, przeciwdziałająca niebezpiecznym następstwom zjechania pojazdu z drogi lub ograniczająca je.

Poziom powstrzymywania pojazdu – zdolność bariery ochronnej do powstrzymywania uderzającego w nią pojazdu, określona na podstawie poligonowych badań zderzeniowych zgodnych z normą zharmonizowaną PN-EN 1317-1 oraz PN-EN 1317-2.

Szerokość pracująca bariery - jest to odległość między boczną powierzchnią czołową bariery od strony ruchu pojazdu przed zderzeniem, a maksymalnym dynamicznym bocznym położeniem jakiegokolwiek większej części systemu. Szerokość pracująca jest miarą odkształcenia poprzecznego bariery.

Współczynnik intensywności zderzenia – jest to parametr odzwierciedlający oddziaływanie systemu powstrzymującego (bariery) na osoby znajdujące się w pojeździe. Określany jest przy użyciu wskaźników ASI (wskaźnik intensywności przyspieszenia) oraz THiV (teoretyczna prędkość głowy podczas zderzenia).

Pozostałe określenia podane w niniejszej STWiORB są zgodne z zamieszczonymi w STWiORB D-M.00.00.00. "Wymagania ogólne" pkt. 1.4.

## **1.5. Ogólne wymagania dotyczące robót**

Ogólne wymagania dotyczące robót podano w STWiORB D-M-00.00.00 „Wymagania ogólne” pkt 1.5.

## **2. MATERIAŁY**

### **2.1. Ogólne wymagania dotyczące materiałów**

Ogólne wymagania dotyczące materiałów, ich pozyskiwania i składowania, podano w STWiORB D-M-00.00.00 „Wymagania ogólne” pkt 2.

W przypadku drogowych barier stalowych jako materiały stosowane na budowie rozumiane są kompletne zestawy barier ochronnych z prowadnicą metalową z taśmy stalowej.

Sposób usytuowania bariery i osadzenia jej słupków w podłożu oraz jej podstawowe wymiary i wymiary

wszystkich jej elementów muszą być w całości zgodne z dokumentacją projektową producenta wykorzystaną w badaniach zderzeniowych zgodnych z normą PN-EN 1317-1,2 oraz z projektem organizacji ruchu.

### **2.2. Podstawowe wymagania dotyczące materiałów**

Drogowa bariera ochronna jako wyrób budowlany może być wykorzystywany w wykonywaniu robót budowlanych tylko wtedy jeżeli jest oznakowany znakiem CE lub/i znakiem budowlanym „B” oraz producent wydał Krajową Deklarację Zgodności na ten wyrób lub na partię wyrobu.

Dopuszczone jest stosowanie tylko i wyłącznie tych konstrukcji, typów i odmian drogowych barier ochronnych, które uzyskały pozytywne wyniki w poligonowych badaniach zderzeniowych, przeprowadzonych zgodnie z wymaganiami odpowiednich części PN-EN 1317.

Dla każdego typu i odmiany bariery ochronnej dostawca jest obowiązany przedstawić Krajową Deklarację Zgodności, certyfikat zgodności znaku B lub/i CE, dokumentację techniczną zgodną z dokumentacją konstrukcyjną bariery poddanej z wynikiem pozytywnym odpowiednim poligonowym badaniom zderzeniowym oraz właściwą dla niej instrukcję montażową. Jest on również zobowiązany do przedstawienia wszelkich danych wynikających z zapisów o certyfikacji wyrobów budowlanych i ich znakowania Dz.U. 198 poz. 2041 z 2004 r.

Przy wyborze bariery ochronnej przez Wykonawcę robót budowlanych powinien zwrócić uwagę, że najmniejsza zastosowana długość odcinka barier ochronnych na drodze nie może być mniejsza od długości odcinka barier wybranych przez wykonawcę, które muszą być poddane odpowiednim poligonowym badaniom zderzeniowym wg PN-EN 1317.

### **2.2.1 Szczegółowe wymagania dotyczące materiałów**

Kształt i wymiary wszystkich elementów bariery w tym prowadnicy i słupków, jak również sposób ich połączenie ze sobą oraz sposób osadzenia słupków w gruncie lub obiektach inżynierskich muszą być w pełni zgodne z analogicznymi elementami bariery poddanej z wynikiem pozytywnym poligonowym badaniom zderzeniowym zgodnym z wymaganiami PN-EN 1317.

### **2.2.2 Prowadnice bariery**

Kształt i wymiary metalowej prowadnicy bariery oraz sposób jej/ich połączenia z wysięgnikami, przekładkami lub wspornikami lub/i słupkami muszą być w pełni zgodne z analogicznymi elementami bariery poddanej z wynikiem pozytywnym poligonowym badaniom zderzeniowym zgodnym z wymaganiami PN-EN 1317 - zgodnie z dokumentacją konstrukcyjną, przedstawiona do certyfikacji wyrobu budowlanego.

Nie dopuszcza się stosowania prowadnic bariery spawanych poprzecznie niż jest to przedstawione w dokumentacji technicznej producenta.

### **2.2.3. Słupki bariery**

Kształt, przekrój i wymiary słupków bariery oraz sposób osadzenia słupków w gruncie (bezpośrednio lub np. w tulejach) muszą być w pełni zgodne z analogicznymi elementami bariery poddanej z wynikiem pozytywnym poligonowym badaniom zderzeniowym zgodnym z wymaganiami PN-EN 1317.

Rozstaw słupków (odległość między słupkami) musi być ściśle zgodny z rozwiązaniem konstrukcyjnym

danego typu i odmiany barier ochronnych, poddanych z wynikiem pozytywnym odpowiednim poligonowym badaniom zderzeniowym. Podobnie sposób posadowienia lub osadzenia słupków bariery (zakotwienie słupków - bezpośrednio w gruncie lub w tulejach – dla odcinków łatworozbieralnych) musi być ściśle zgodny z rozwiązaniem zastosowanym podczas odpowiednich poligonowych badań zderzeniowych zarówno na odcinkach prostych, jak i na łukach drogi (rozstaw słupków bariery odległość między słupkami) mierzony jest w linii prowadnicy, a dokładniej, w linii otworów do mocowania prowadnicy bariery do słupków.

Na łukach drogi odległość między słupkami bariery (rozstaw słupków) należy mierzyć nie wzdłuż linii słupków, a wzdłuż prowadnicy bariery.

#### **2.2.4 Wysięgniki, przekładki, wsporniki**

Konstrukcja, wymiary i materiał wysięgników, przekładek i wsporników, podobnie jak i innych zespołów i części składowych barier, muszą być identyczne jak zastosowane w danym typie i odmianie bariery podczas przeprowadzonych z wynikiem pozytywnym poligonowych badań zderzeniowych i zgodne z przedstawioną w postępowaniu przetargowym dokumentacją konstrukcyjną.

#### **2.2.5 Elementy złączne**

Rodzaj, wymiary i właściwości wytrzymałościowe elementów złącznych muszą być identyczne, jak zastosowane w danym typie i odmianie bariery podczas poligonowych badań zderzeniowych oraz zgodne z przedstawioną w postępowaniu przetargowym dokumentacją konstrukcyjną.

#### **2.2.6. Odcinki przejściowe bariery**

Odcinki bariery o różnej konstrukcji lub/i o różnej podatności powinny być połączone odpowiednimi odcinkami przejściowymi o długości 12 m. Dotyczy to w szczególności połączenia barier stalowych na dojazdach do obiektów mostowych z barierami na tych obiektach, jak również połączenia barier stalowych z barierami betonowymi.

Określenie długości, miejsc zastosowania oraz parametrów techniczno-kolizyjnych odcinków przejściowych zostało zawarte w dokumentacji projektu organizacji ruchu. Przy doborze odcinków przejściowych barier ochronnych należy nie tylko dobrać dla nich odpowiednie parametry wynikające z opisu parametrów techniczno-kolizyjnych, ale należy dobrać odpowiednie systemy gwarantujące połączenia dwóch różnych konstrukcji barier (np. bariery betonowej z barierą stalową).

Zastosowane odcinki przejściowe barier ochronnych Wykonawca każdorazowo przedstawia do akceptacji Inżynierowi.

#### **2.2.7 Odcinki początkowe i końcowe bariery**

Odcinki początkowe i końcowe barier dostarcza wykonawca bariery. Konstrukcja tych odcinków musi być zgodna, a ich długość nie może być mniejsza, niż w rozwiązaniach poddanych z wynikiem pozytywnym odpowiednim poligonowym badaniom zderzeniowym przeprowadzonych zgodnie z wymaganiami EN 1317 i analogicznie PN-EN 1317. Odcinki początkowe/końcowe stanowią integralną część odcinków początkowych barier ochronnych wynikającą z zastosowania w testach zderzeniowych.

Odcinki te muszą być odcinkami bariery nachylonymi do powierzchni korony drogi na odpowiedniej długości oraz zagłębionymi i zakotwionymi całą szerokością prowadnicy poniżej poziomu gruntu..

Czoło zakotwionej prowadnicy powinno kończyć się łącznikiem końcowym zaokrąglonym.

Długość odcinków początkowych/końcowych dla barier metalowych podano w pkt. 2.1.

Na odcinkach początkowych i końcowych bariery sposób osadzenia słupków oraz rozstaw słupków (odległość między słupkami) musi być ściśle zgodny z rozwiązaniem zastosowanym podczas poligonowych badań zderzeniowych.

### **2.3. Zabezpieczenie antykorozyjne**

Wszystkie elementy stalowe barier ochronnych, w tym prowadnice, słupki, wysięgniki lub przekładki, jak również wszystkie elementy łączące (śruby, nakrętki, klipy, podkładki itp.) muszą być zabezpieczone

przeciwkorozyjnym cynkowaniem ogniowym spełniającym wymagania PN-EN ISO 1461 w zakresie grubości warstwy powłoki cynkowej.

Żaden z elementów bariery, w tym prowadnice i słupki, nie może być przecinany, gięty, doginany lub spawany w sposób, powodujący naruszenie lub uszkodzenie ochronnej powłoki cynkowej.

Wyjątkowo, w przypadku wystąpienia takiego uszkodzenia przy równoczesnej niemożności zastąpienia

uszkodzonego elementu - elementem nowym, dopuszcza się lokalnie zabezpieczenie uszkodzonej powierzchni odpowiednimi chemicznymi powłokami przeciwkorozyjnymi.

## **2.4. Elementy odblaskowe**

Na barierze powinny być umieszczone elementy odblaskowe o barwie:

a) czerwonej – po prawej stronie jezdni

b) białej – po lewej stronie jezdni.

Elementy odblaskowe powinny być umieszczone zgodnie z załącznikiem do nru 220 poz 2181 z dnia 23 grudnia 2003 r, lecz nie rzadziej niż co 50 m na odcinkach prostych i łukach o promieni > 1500 m. Dodatkowo powinny być umieszczone na początku i końcu bariery.

Elementy odblaskowe należy montować w istniejących otworach w prowadnicy, uwzględniając zalecenia producenta.

## **2.5. Beton**

Mieszanka betonowa o klasy C16/20 powinna spełniać wymagania PN-EN 206-1.

## **3. Sprzęt**

Ogólne wymagania dotyczące sprzętu podano w STWiORB D-M.00.00.00. "Wymagania ogólne" pkt.3

Przy ustawianiu barier należy używać następującego sprzętu:

– odpowiednich narzędzi (wiertnic) do wykonywania otworów pod słupki oraz posadowienia tulei słupka na

długości odcinka podstawowego bariery rozbieralnej oraz do wykonania otworów dla posadowienia prefabrykatów betonowych mocujących tuleję słupka lub wykonania otworu pod fundament wykonywany na mokro,

– wibratorów do zagęszczania gruntu,

– narzędzi do montażu segmentów prowadnic nierozbieralnych barier,

– betoniarka do produkcji betonu,

– wibratory wgłębne do zagęszczania betonu,

– sprzęt ręczny do wykonania otworów pod fundamenty słupków.

Elementy konstrukcji rozbieralnej powinny być zmontowane bez użycia jakichkolwiek narzędzi czy innych specjalistycznych urządzeń

## **4. Transport**

Ogólne wymagania dot. transportu podano w ST D-M.00.00.00. "Wymagania ogólne" pkt. 4.

Transport elementów drogowych barier ochronnych stalowych może odbywać się dowolnymi środkami transportu. Transportowane elementy konstrukcyjne barier nie powinny stwarzać zagrożenia dla innych użytkowników dróg – powinny być tak zabezpieczone podczas transportu by nie miały możliwości przemieszczenia się na skrzyni ładunkowej.

Przy rozładunku i załadunku elementów barier należy zapewnić zabezpieczenie przeciwkorozyjnej warstwy cynku przed uszkodzeniami mechanicznymi. Zaczepy lub podnośniki do przenoszenia elementów cynkowanych powinny być wyłożone gumą lub innym materiałem zabezpieczającym przenoszone elementy przed uszkodzeniem.

Wykonanie załadunku i wyładunku sposobem ręcznym zaleca się ograniczać wyłącznie dla transportu wewnętrznego budowy i tylko dla niewielkich ilości elementów.

## **5. Wykonanie Robót**

Ogólne zasady wykonywania Robót podano w STWiORB D-M.00.00.00. "Wymagania ogólne" pkt.5.

### **5.1. Roboty przygotowawcze**

Przed przystąpieniem do robót należy: wyznaczyć trasę bariery wyznaczyć lokalizację barier dla odcinków podstawowych i odcinków rozbieralnych, jeżeli występują - zgodnie z dokumentacją projektową.

- wyznaczyć położenie słupków, uwzględniając fakt, iż odległości między słupkami wyznacza się wg położenia otworów do zamocowania prowadnicy bariery do słupków oraz uwzględnić lokalizację barier na wiadukcie i konieczność stosowania odcinków przejściowych łączących różne typy barier,
  - określić miejsca posadowienia zakotwień systemów stulepek/tuleja dla odcinków podstawowych i odcinków bariery rozbieralnej,
  - określić wysokość słupków dla uzyskania odpowiedniej wysokości prowadnicy bariery
- przeprowadzić kontrolę wykonania powyższych prac.

## **5.2. Ogólne wymagania dotyczące montażu barier ochronnych metalowych**

*UWAGA:*

*Wbijanie słupków barier w sąsiedztwie podziemnej infrastruktury kolejowej (kabli) musi być prowadzone ze szczególną ostrożnością po wcześniejszym zweryfikowaniu trasy kabli.*

Montaż barier ochronnych stalowych na drodze i obiektach drogowych musi być dokonywany ściśle według odpowiedniej instrukcji montażowej, dostarczonej przez producenta lub dostawcę barier.

Instrukcja montażu musi być dostarczona przez dostawcę barier przed rozpoczęciem prac związanych z ich zabudową na drodze i zatwierdzona przez Inżyniera.

Jeżeli wykonawca zabudowy barier nie jest dostawcą - dostawcy barier przysługuje niezależne prawo sprawdzenia prawidłowości montażu barier zgodnie z dostarczoną instrukcją.

Sposób montażu barier proponuje Wykonawca i przedstawi do akceptacji Inżynierowi.

Zastosowany sposób montażu elementów bariery musi zapewnić równą i płynną linię prowadnicy bariery w planie i profilu. Dopuszczalną odchyłką linii bariery w planie i profilu określa producent bariery.

Przy montażu barier niedopuszczalne jest wykonywanie jakichkolwiek spawów, otworów lub cięć naruszających powłokę cynkową poszczególnych elementów bariery.

Podczas montażu należy zwracać uwagę na poprawne wykonanie, zgodne Dokumentacją Projektową i zaleceniami producenta bariery:

- odcinków początkowych i końcowych bariery,
  - przejeżdż i przejazdów w barierze – zabezpieczonych odpowiednimi odcinkami barier rozbieralnych,
  - odcinków przejściowych pomiędzy odcinkami barier różnego typu lub/i odmiany,
- oraz ustalenie zgodnego z projektem położenia prowadnicy bariery ochronnej, w tym jej wysokości i odległości od krawędzi pasa ruchu.

## **5.3. Montaż drogowych barier ochronnych stalowych**

Sposób montażu drogowych barier ochronnych stalowych oraz przewidywany w tym celu sprzęt techniczny powinien zaproponować Wykonawca i przedstawić do akceptacji Inżynierowi Budowy.

Przy montażu bariery należy zachować wykazane w dokumentacji konstrukcyjnej dopuszczalne odchyłki kształtu i odchyłki ustawienia. Należy w szczególności zastosować środki, umożliwiające uzyskanie równej i płynnej linii prowadnicy bariery w planie i poziomie – tworząc jednolity jej ciąg.

Odcinki początkowe i końcowe muszą być odcinkami barier nachylonymi do powierzchni korony drogi na zaprojektowanej długości oraz zagłębionymi i zakotwionymi poniżej poziomu gruntu. Zaprojektowane odcinki początkowe i końcowe barier należy wykonać w odgięciu w planie, wartość skosu w planie to 1:20.

Przy montażu barier niedopuszczalne jest wykonywanie jakichkolwiek otworów, cięć lub spawów naruszających powłokę cynkową poszczególnych elementów bariery

## **5.4. Montaż elementów odblaskowych**

Na barierze ochronnej stalowej - podobnie jak w przypadku innych rodzajów i konstrukcji drogowych barier ochronnych - umieszcza się elementy odblaskowe o barwie:

- a) czerwone – po prawej stronie jezdni,
- b) białe – po lewej stronie jezdni.

Odległości między poszczególnymi elementami odblaskowymi na odcinkach prostych i na łukach muszą być jednoznacznie zgodne ze wskazanymi w pkt-cie 2.5.

### **5.8. Tolerancje montażu barier**

Dopuszczalne odchyłki wysokości barier ochronnych w zależności od ich usytuowania wynoszą: + 3cm i - 1cm.

## **6. Kontrola jakości Robót**

Ogólne zasady kontroli jakości Robót podano w STWiORB D-M.00.00.00. "Wymagania ogólne" pkt. 6.

## **6.1. Badania przez rozpoczęciem robót**

Przed przystąpieniem do robót Wykonawca powinien:

- uzyskać wymagane dokumenty, dopuszczające wyroby budowlane do obrotu i powszechnego stosowania (certyfikaty zgodności, deklaracje zgodności, ew. badania materiałów wykonane przez dostawców itp.),
- sprawdzić cechy zewnętrzne gotowych materiałów.

Wszystkie dokumenty oraz wyniki badań Wykonawca przedstawia Inżynierowi do akceptacji.

## **6.2. Kontrola w czasie wykonywania Robót**

W czasie wykonywania Robót sprawdzane jest w szczególności:

- a) zgodność wykonania montażu bariery ochronnej z dokumentacją projektową oraz STWiORB. Sprawdzeniu podlegają w szczególności: usytuowanie słupków, ich wymiary, prawidłowość i głębokość osadzenia w gruncie lub kotwach betonowych oraz wysokość prowadnicy bariery nad poziomem pobocza lub/i przyległej nawierzchni jezdni,
- b) zachowanie dopuszczalnych odchyłek wymiarów zgodnie z wskazaniami, ustalonymi w projekcie organizacji ruchu,
- c) głębokość i poprawność posadowienia słupków
- d) prawidłowość wyznaczania odległości między słupkami (rozstawu słupków), zwłaszcza na łukach drogi oraz przy połączeniach z innymi odcinkami bariery - np. barierami ostonowymi lub/i barierami na obiektach mostowych,
- e) prawidłowość posadowienia oraz prawidłowość wymiarową i prawidłowość montażu odcinków początkowych i końcowych bariery
- f) poprawność połączenia liniowych odcinków prowadnicy bariery z odcinkami początkowymi i końcowymi.

## **7. Obmiar Robót**

Ogólne zasady obmiaru Robót podano w STWiORB D-M.00.00.00. "Wymagania ogólne" pkt. 7.

### **7.1. Jednostka obmiarowa**

Jednostką obmiarową jest 1 m (metr) bariery ochronnej stalowej określonego typu i odmiany.

## **8. Odbiór Robót**

Ogólne zasady odbioru Robót podano w STWiORB D-M.00.00.00. "Wymagania ogólne" pkt. 8.

Roboty uznaje się za wykonane zgodnie z Dokumentacją Projektową i STWiORB jeżeli wszystkie badania i pomiary wg pkt. 6 niniejszej STWiORB dały pozytywne wyniki.

## **9. Podstawa płatności**

Ogólne ustalenia dotyczące podstawy płatności podano w STWiORB D-M.00.00.00. "Wymagania ogólne" pkt. 9.

### **9.1. Cena jednostkowa**

Ryczałtowa cena jednostkowa wykonania 1 m bariery ochronnej stalowej obejmuje:

- składniki ceny jednostkowej określone w D-M.00.00.00, pkt. 9.1.
- prace pomiarowe i przygotowawcze,
- zamówienie zgodnie z projektem organizacji ruchu, zakup i dostarczenie pełnego asortymentu
- zaplanowanie oraz rozmieszczenie odcinków głównych oraz odcinków rozbieżnych barier ochronnych wg projektu technicznego oraz projektu organizacji ruchu ,
- zakotwienie słupków w gruncie przy użyciu sprzętu specjalistycznego (wiertnic), bądź innych metod gwarantujących nie naruszenie konstrukcji bariery i jej elementów ani ich słupka ani zabezpieczenia przeciwozwojnego – przy jednoczesnym zachowaniu stabilności osadzenia słupków.
- zagęszczenie gruntu wokół słupków i kotew mocujących
- montaż elementów wyposażenia drogowych barier ochronnych, w tym odcinków podstawowych, odcinków przejściowych oraz odcinków początkowych i końcowych (przekładek, obejm, podkładek itp.),
- zagłębienie i zakotwienie w gruncie końców odcinków początkowych i końcowych,
- przeprowadzenie pomiarów ostatecznych prawidłowości montażu bariery, w tym wysokości położenia

przewodnicy bariery

- uporządkowanie terenu.

- w przypadku montażu wadliwego, w szczególności w przypadku braku pełnej zgodności z projektem budowlanym i/lub projektem organizacji ruchu - demontaż, a następnie ponowny (prawidłowy) montaż barier ochronnych na danym odcinku.

- inne roboty tymczasowe, które są potrzebne do wykonania robót podstawowych, ale nie są przekazywane Zamawiającemu i są usuwane po wykonaniu robót podstawowych oraz prace towarzyszące, które są niezbędne do wykonania robót podstawowych, niezaliczane do robót tymczasowych.

## 10. Przepisy związane

### 10.1. Normy

PN-EN 197-1 Cement. Skład, wymagania i kryteria zgodności dotyczące cementów powszechnego użytku

PN-EN 206-1 Beton. Część 1: Wymagania, właściwości, produkcja i zgodność

PN-EN 12676 Drogowe systemy przeciwoślńieniowe

PN-EN 12767 Bierne bezpieczeństwo konstrukcji wsporczych dla urządzeń drogowych. Wymagania i metody badań

PN-EN 1317-1 Systemy ograniczające drogę. Część 1: Terminologia i ogólne kryteria metod badań

PN-EN 1317-2 Systemy ograniczające drogę. Część 2: Klasy działania, kryteria przyjęcia badań zderzeniowych i metody badań barier ochronnych

PN-EN 1317-3 Systemy ograniczające drogę. Część 3: Klasy działania, kryteria przyjęcia badań zderzeniowych i metody badań poduszek zderzeniowych

PN-EN 1317-5 Systemy ograniczające drogę. Część 5: Kryterium trwałości i ocena zgodności dla systemów ograniczających drogę

PN-EN 13369 Wspólne wymagania dla prefabrykatów z betonu.

PN-ISO 6935-1 Stal do zbrojenia betonu. Pręty gładkie

PN-ISO 6935-2 Stal do zbrojenia betonu. Pręty żebrowane

PN-EN ISO 1461 Powłoki cynkowe nanoszone na żeliwo i stal metodą zanurzeniową -- Wymagania i metody badań.

PN-EN ISO 14713-2 Powłoki cynkowe - Wytyczne i zalecenia dotyczące ochrony przed korozją konstrukcji ze stopów żelaza - Część 2: Cynkowanie zanurzeniowe

### 10.2. Inne dokumenty

Rozporządzenie Ministra Infrastruktury z dnia 12 kwietnia 2010 r zmieniające rozporządzenie w sprawie szczegółowych warunków technicznych dla znaków i sygnałów drogowych oraz urządzeń bezpieczeństwa ruchu drogowego i warunków ich umieszczania na drogach (Dz. Ustaw Nr 65 z 2010 r, poz. 411 z późn. zmianami)

Rozporządzenie Ministra Transportu i Gospodarki Morskiej z dnia 2 marca 1999 r w sprawie warunków technicznych, jakim powinny odpowiadać drogi publiczne i ich usytuowanie (Dz. U. Nr 43 z 1999 r, poz.430, z późn. zmianami)

Rozporządzenie Ministra Transportu i Gospodarki Morskiej z dnia 30 maja 2000 r w sprawie warunków technicznych, jakim powinny odpowiadać drogowe obiekty inżynierskie i ich usytuowanie (Dz. U. Nr 63 z 2000 r, poz. 73, z późn zmianami)

Rozporządzenie Ministra Infrastruktury z dnia 1 kwietnia 2010 r zmieniające rozporządzenie w sprawie

warunków technicznych, jakim powinny odpowiadać drogi publiczne i ich usytuowanie (Dz. U. Nr 65 poz. 407),

Rozporządzenie Ministra Infrastruktury z dnia 1 kwietnia 2010 r zmieniające rozporządzenie w sprawie

warunków technicznych, jakim powinny odpowiadać drogowe obiekty inżynierskie i ich usytuowanie (Dz.U. Nr 65 poz. 408),

Rozporządzenie Ministra Infrastruktury z dnia 12 kwietnia 2010 r zmieniające rozporządzenie w sprawie

szczególonych warunków technicznych dla znaków i sygnałów drogowych oraz urządzeń bezpieczeństwa ruchu drogowego i ich usytuowania (Dz.U. Nr 65 poz. 411).

Wytyczne stosowania drogowych barier ochronnych na drogach krajowych stanowiące załącznik do Zarządzenia Nr 31 Generalnego Dyrektora Dróg Krajowych i Autostrad z dnia 23.04.2010 r.

11. załączniki

PRZYKŁADOWE ROZWIĄZANIA STOSOWANE PRZY WYKONYWANIU BARIER OCHRONNYCH STALOWYCH

Załącznik 11.1 Podstawowe rodzaje, typy i odmiany barier ochronnych, według [32]

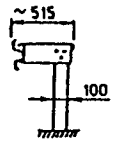
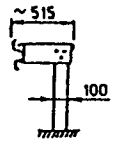
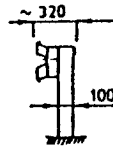
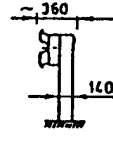
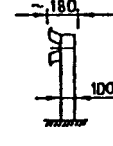
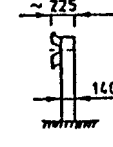
Typ	Oznaczenie bariery z prowadnicą		Odległość słupków	Rodzaj bariery		Zalecane zastosowanie
	A	B				
SKRAJNE	SP-11	SP-01	2,0 m	wysięgnikowa		na autostradach i drogach ekspresowych
			1,33 m			
			1,0 m			
SKRAJNE	SP-19	SP-09	4,0 m	przekładkowa		na drogach krajowych i wojewódzkich innych niż autostrady
			2,0 m			
			1,33 m			
			1,0 m			
SKRAJNE	SP-16	SP-06	4,0 m	przekładkowa		na drogach krajowych i wojewódzkich gdy zachodzi konieczność wzmocnienia bariery
			2,0 m			
			1,33 m			
			1,0 m			
BARIERY	SP-15	SP-05	4,0 m	bezprzekładkowa		na drogach ogólnodostępnych
			2,0 m			
			1,33 m			
			1,0 m			
BARIERY	SP-14	SP-04	4,0 m	bezprzekładkowa		na drogach ogólnodostępnych gdy zachodzi konieczność
			2,0 m			

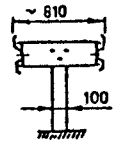
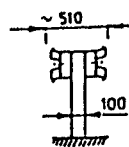
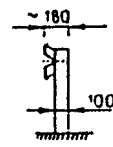

			1,33 m 1,0 m			wzmocnienia bariery
DZIELĄCE	SP-17	SP-07	4,0 m	wysięgnikowa dwustronna		na autostradach i drogach ekspresowych
			2,0 m			
1,33 m						
1,0 m						
BARIERY	SP-20	SP-10	2,0 m	przekładkowa dwustronna		na drogach krajowych i wojewódzkich innych niż autostrady
			1,33 m			
			1,0 m			
BARIERA SKRAJNA UPROSZCZONA	SP-21	SP-22	4,0 m	wyjątkowo bezprzekładkowa		na drogach o V < 60 km/h i małym zagrożeniu wypadkowym
			# 2,5 mm			

Załącznik 11.2 Bariery ochronne stalowe skrajne z prowadnicą z profilowanej taśmy stalowej stosowane na odcinkach dróg, według [32]

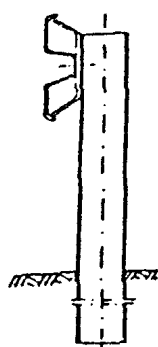

a) bezprzekładkowa

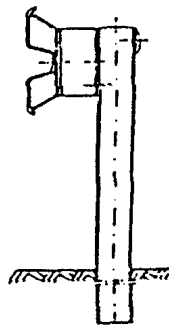

b) przekładkowa

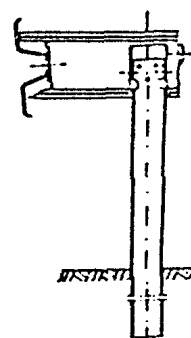

c) wysięgnikowa

Załącznik 11.3. Zasady określania wysokości prowadnicy bariery nad poziomem terenu, wg [32]

a) bariera na drodze zamiejsciej, b) bariera przy krawężniku ulicy, gdy prowadnica bariery znajduje się w płaszczyźnie krawędzi jezdni, c) bariera przy krawężniku ulicy, gdy prowadnica bariery jest odsunięta od płaszczyzny krawędzi jezdni

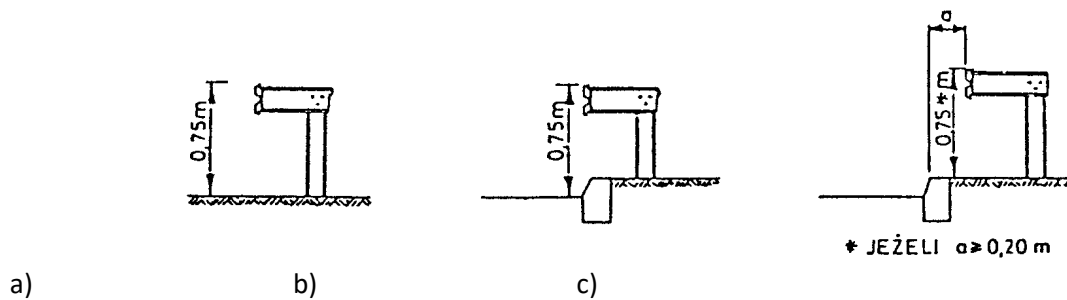

Załącznik 11.4. Profilowana taśma stalowa typu A i B, wg L. Mikołajków: Drogowe bariery

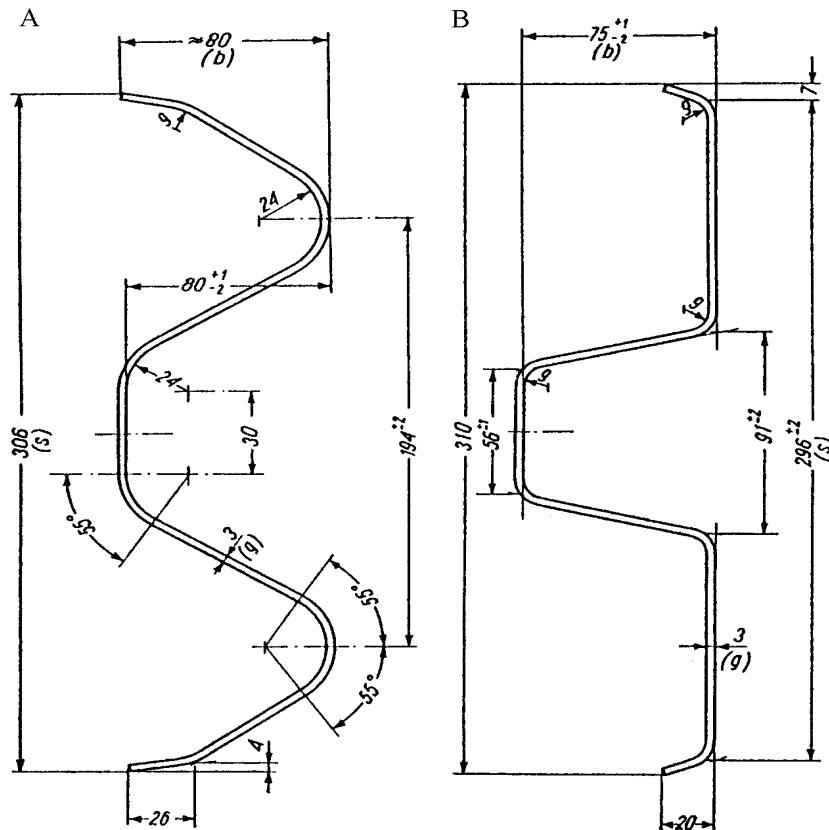

ochronne, WKiŁ, 1983

Omówienie różnic taśm stalowych typu A i B

Profil taśmy typu A ma zaokrąglone krawędzie przetłoczeń taśmy, profil B ma spłaszczony krawędzie przetłoczeń.

Między obu rodzajami prowadnic nie występują wyraźne różnice w ich zachowaniu podczas kolizji - chociaż niektóre źródła stwierdzają, że profil B jest nieco korzystniejszy od profilu A.

Różnice technologiczne: Dla prowadnic o profilu B jest konieczne odpowiednie ukształtowanie jednego z końców taśmy, tak aby końce odcinków taśmy przylegały płasko do siebie.

Przetłoczenia takie nie są konieczne w profilu A, który wykazuje większą sprężystość w przekroju poprzecznym.

Masa prowadnic przy grubości taśmy 3,0 mm wynosi dla profilu A około 12 kg/m, a dla profilu B około 11 kg/m.

Przy profilu B potrzebna jest mniejsza liczba śrub łączących odcinki taśmy niż przy profilu A.

Załącznik 11.5. Dodatkowe urządzenia zabezpieczające użytkowników pojazdów jednośladowych na łukach drogi, wg [32]

1 - dodatkowa prowadnica bariery

2 - osłony słupków bariery

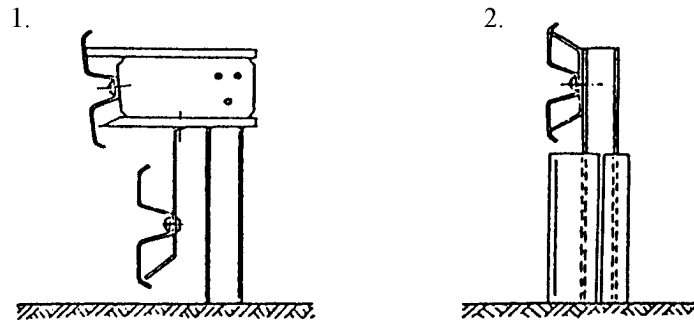

Załącznik 11.6. Sposoby lokalizowania barier w przekroju poprzecznym drogi, wg [32]

Na drogach z krawężnikiem wystającym

Na drogach bez utwardzonych poboczy \*)

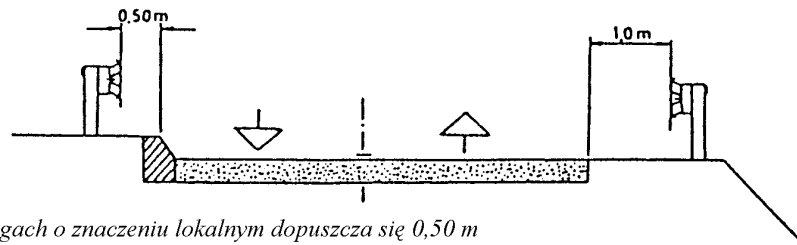

\*) na drogach o znaczeniu lokalnym dopuszcza się 0,50 m

Na drogach z pasami awaryjnymi (utwardzonymi)

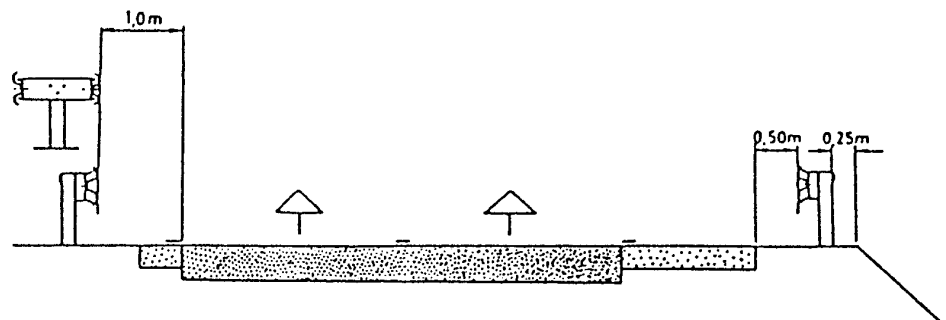

Załącznik 11.7. Zasady stosowania barier ochronnych stalowych na odcinkach dróg (wyciąg z WSDBO [32])

1. Dopuszczone do stosowania konstrukcje barier

Stosowane mogą być tylko takie konstrukcje (typy i odmiany) drogowych barier ochronnych, które uprzednio były sprawdzone przy zastosowaniu odpowiednich metod doświadczalnych, określonych w punkcie 1.4 WSDBO.

Typ bariery i sposób osadzenia jej słupków należy ustalać w zależności od możliwości poprzecznego odkształcenia bariery podczas kolizji. Zaleca się stosowanie barier podatnych (typu I). Pozostałe typy barier stosuje się w przypadkach, gdy warunki terenowe uniemożliwiają odpowiednie odkształcenie bariery.

## 2. Wysokość barier ochronnych stalowych

Wysokość stalowych barier ochronnych, mierzona od powierzchni, na której podczas kolizji znajduje się koło pojazdu samochodowego, do górnej krawędzi prowadnicy bariery, wynosi 0,75 m (zgodnie z zasadami podanymi w załączniku 11.3).

## 3. Dodatkowe urządzenia na słupkach barier

W przypadkach, gdy na drodze występuje znaczący ruch motocykli lub innych pojazdów jednośladowych, odbywający się z dużą prędkością - zaleca się zastosowanie dodatkowych urządzeń, zabezpieczających ich użytkowników przy przewróceniu się pojazdu przed bezpośrednim uderzeniem w słupki bariery ochronnej. Zalecane jest stosowanie np. dodatkowej, niżej umieszczonej prowadnicy bariery lub elastycznych osłon słupków bariery itp., zwłaszcza na wyjazdowych drogach łącznikowych o małych promieniach łuków na autostradach i drogach ekspresowych oraz na innych podobnych odcinkach dróg ogólnodostępnych (patrz załącznik 11.5).

## 4. Lokalizacja barier wzdłuż drogi

Lokalizacja barier wzdłuż drogi jest ustalana w dokumentacji projektowej na podstawie kryteriów określonych w WSDBO pkt 2.2.

## 5. Podatność barier

Jeśli producent nie podaje inaczej, to zalicza się do barier:

- a) podatnych (typu I) - wszystkie typy i odmiany barier wysięgnikowych oraz odmiany barier pozostałych ze słupkami I, IPE, [ i  $\Sigma$  100 mm oraz rozstawem słupków 4,0 m i 2,0 m,
- b) o ograniczonej podatności (typu II) - bariery pozostałych typów i odmian ze słupkami 100 mm i 140 mm z rozstawem co 1,33 m i 1,0 m,
- c) sztywnych (typu III) - bariery o specjalnej konstrukcji (np. stalowe bariery rurowe) z wzmocnionymi i odpowiednio osadzonymi słupkami.

## 6. Zasady stosowania barier ochronnych stalowych

W barierach stalowych stosowane są prowadnice typu A lub B (zał. 11.4). Dopuszczone jest stosowanie prowadnic o innych przekrojach, pod warunkiem uprzedniego sprawdzenia konstrukcji, zgodnie z ustaleniem punktu 1.4 WSDBO.

Należy stosować profilowaną taśmę stalową o czynnej długości 4,0 m (długości przed montażem 4,3 m). Odcinki taśmy o czynnej długości 2,0 m, 1,33 m i 1,0 m należy stosować tylko wyjątkowo, np. gdy całkowita długość odcinka bariery nie jest podzielona przez 4 m. Analogiczne długości należy przyjmować dla pasa profilowego.

W barierach bezprzekładkowych pas profilowy można stosować, gdy za barierą występuje ruch pieszy.

Barierę stalową ze słupkami 140 mm, poza obiektami mSSTowymi, należy stosować tylko w przypadkach, gdy za barierą występują obiekty lub przeszkody, wymagające szczególnego zabezpieczenia (słupy wysokiego napięcia, podpory wiaduktów itp.). Poza przypadkami wyjątkowymi - barier tych nie należy stosować na nasypach dróg.

Barierę stalową na słupkach co 1,0 m stosuje się tylko wyjątkowo - gdy występuje konieczność szczególnego wzmocnienia bariery.

#### 7. Lokalizacja barier w przekroju poprzecznym drogi

Najmniejsze odległości prowadnicy bariery wynoszą (zał. 11.6):

- a) od krawędzi pasa awaryjnego (utwardzonego pobocza) - 0,5 m,
- b) od krawędzi pasa ruchu, gdy brak utwardzonego pobocza - 1,0 m,
- c) od krawężnika o wysokości co najmniej 0,14 m - 0,5 m

(warunku tego nie stosuje się, gdy spełniony jest warunek b).

#### 8. Inne ustalenia

Lokalizację oraz długość i sposób konstruowania odcinków przejściowych, początkowych i końcowych ustala dokumentacja projektowa na podstawie ustaleń określonych w WSDBO.

Załącznik 11.8. Wymiary najczęściej stosowanych słupków stalowych w barierach ochronnych stalowych (wg katalogów producentów barier)

Lp.	Przekrój poprzeczny wg normy	Wymiary przekroju poprzecznego, mm			Przekrój cm <sup>2</sup>	Dopuszczalna odchyłka, mm		
		wysokość	szerokość	grubość		wys.	szer.	grub.
1	Dwuteowy	100	50	4,5	10,6	± 2	±	± 0,5
	PN-H-93407 [14]	120	58	5,1	14,2	± 2	1,5	± 0,5
		140	66	5,7	18,3	± 2	± 1,5	± 0,5
2	Dwuteowy, równoległościenny, IPE PN-H-93419 [15]	100	55	4,1	10,3	± 2	± 2	± 0,5
		120	64	4,4	13,2	± 2	± 2	± 0,5
		140	73	4,7	16,4	+3,-2	+3,-2	±0,75
3	Ceowy (walcowany)	100	50	6,0	13,5	± 2	± 2	+0,4 -1,0
	PN-H-93403 [13]	120	55	7,0	17,0	± 2	± 2	jw.

		140	60	7,0	20,4	± 2	± 2	jw.
4	Ceowy (gięty na zimno) PN-H-93460-03 [16]	100 120 140	50, 60 50,60,80 50,60,80	od 4 do 6 od 4 do 6 od 4 do 6	od7,33 do 11,67 od8,13 do 15,27 od9,73 do 16,47	± 2 ± 2 ± 2	± 2,5 ± 2,5 ± 2,5	- - -
5	Ceownik półzamknięty prostokątny PN-H-93461-18 [19]	120	40	3,0	6,33	± 1,5	± 1	-
6	Zetownik PN-H-93460-07 [17]	100 120	60, 80 60, 80	od 4 do 6 od 4 do 6	od8,13 do 14,07 od8,93 do 15,27	± 2,5 ± 2,5	± 3 ± 3	- -
7	Sigma(brak normy)	100	55	4,0	9,0	+2, -1	+2, -1	± 0,18

Załącznik 11.9. Najczęściej stosowane przekładki w barierach ochronnych stalowych (wg katalogów producentów barier)

Przekrój poprzeczny	Wysokość, mm	Szerokość (stopki), mm	Norma
Ceownik	100	50	PN-H-93403 [13]
Ceownik	120	55	PN-H-93403 [13]
Dwuteownik	120	64	PN-H-93419 [15]
Prostokątny	100	60	BN-73/0658-01 [26]