

Nazwa i adres jednostki projektowej

**Projektowanie i Nadzorowanie  
„OLMOST”  
mgr inż. Krystyna Sterczewska**

10-818 Olsztyn, ul. Kłosa 195

tel. 604-524-723

NIP: 739-155-23-96

Nazwa elementu projektu

## **SPECYFIKACJE TECHNICZNE WYKONANIA I ODBIORU ROBÓT BUDOWLANYCH**

Nazwa zamierzenia budowlanego:

**Przebudowa mostu drogowego na DP 1122N przez  
rzekę Tinę w miejscowości Różany**

Adres i kategoria obiektu budowlanego:

**Droga powiatowa nr 1122N, km 7+386  
Obiekt budowlany – kategoria XXVIII**

Identyfikatory działek inwestycyjnych:

**280403\_2.0014.65; 280404\_2.0018.1; 280404\_2.0018.3**

Nazwa i adres Inwestora

**Powiat Elbląski  
ul. Saperów 14A  
82-300 Elbląg**

### **ZESPÓŁ AUTORSKI**

<i>Stanowisko:</i>	<i>Imię i nazwisko:</i>	<i>Specjalność i nr uprawnień</i>	<i>Podpis:</i>
Projektant:	<b>mgr inż. Henryk Sterczewski</b>	Specjalność konstrukcyjno – inżynierska w zakresie mostów Nr 551/94/OL	
Autor STWiORB	<b>mgr inż. Henryk Sterczewski</b>		
<i>Data opracowania:</i>		<i>Nr tomu:</i>	<i>Nr egzemplarza:</i>
<b>Styczeń 2022 r.</b>			

# SPIS TREŚCI

Nr strony

D-M-00.00.00. WYMAGANIA OGÓLNE.....	1
<b>D-01.00.00. ROBOTY PRZYGOTOWAWCZE</b>	
D-01.01.01a Odtworzenie trasy i punktów wysokościowych oraz sporządzenie inwentaryzacji powykonawczej.....	29
D-01.02.01. Usunięcie krzewów.....	37
D-01.02.04. Rozbiórki elementów dróg i ogrodzeń.....	41
<b>D-04.00.00. PODBUDOWY</b>	
D-04.04.00. Podbudowy z kruszyw. Wymagania ogólne.....	45
D-04.04.02. Podbudowa zasadnicza z mieszanki kruszywa niezwiązanego.....	57
<b>D-05.00.00. NAWIERZCHNIE</b>	
D-05.03.05b Nawierzchnia z betonu asfaltowego. Warstwa wiążąca z AC16W.....	61
D-05.03.05a Nawierzchnia z betonu asfaltowego. Warstwa ścieralna z AC11S.....	85
D-05.03.07a Nawierzchnia z asfaltu lanego – warstwa ścieralna na moście.....	111
<b>D-06.00.00. ROBOTY WYKOŃCZENIOWE</b>	
D-06.01.01. Umocnienie skarp.....	129
<b>M-12.00.00. ZBROJENIE</b>	
M-12.01.02. Zbrojenie betonu stalą klasy A IIIIN.....	133
<b>M-13.00.00. BETON</b>	
M-13.01.00. Beton konstrukcyjny .....	141
<b>M-14.00.00. KONSTRUKCJE STALOWE</b>	
M-14.02.01e Renowacja powłoki antykorozyjnej konstrukcji stalowej.....	177
<b>M-18.00.00. URZĄDZENIA DYLATACYJNE</b>	
M-18.01.06. Dylatacja mechaniczno-asfaltowa.....	201
<b>M-19.00.00. ELEMENTY ZABEZPIECZAJĄCE</b>	
M-19.01.04 Balustrady stalowe.....	211
<b>M-20.00.00. INNE ROBOTY MOSTOWE</b>	
M-20.01.08. Zabezpieczenie antykorozyjne powierzchni betonowych.....	215
M-20.01.14. Znaki wysokościowe.....	241
M-20.20.15a Naprawa powierzchni betonowych zaprawami typu PCC.....	247
M-20.20.15d Iniekcja rys w elementach betonowych.....	287
M-20.20.15h Iniekcja kurtynowa.....	319
M-20.20.21. Wiercenie otworów i osadzenie kotew.....	325

---

## **D-M-00.00.00. WYMAGANIA OGÓLNE**

### **1. WSTĘP**

#### **1.1. Przedmiot ST**

Przedmiotem niniejszej specyfikacji technicznej (ST) są wymagania ogólne dotyczące wykonania i odbioru robót przy przebudowie mostu drogowego przez rzekę Tinę koło miejscowości Różany.

#### **1.2. Zakres stosowania ST**

Specyfikacja techniczna (ST) jest stosowana jako dokument przetargowy i kontraktowy przy zleceniu i realizacji robót wymienionych w p. 1.1.

#### **1.3. Zakres robót objętych ST**

Ustalenia zawarte w niniejszej specyfikacji obejmują wymagania ogólne, wspólne dla robót wymienionych w p. 1.1. objętych niniejszymi specyfikacjami technicznymi, dla poszczególnych asortymentów robót drogowych i mostowych.

#### **A. Dział ogólny**

D-M-00.00.00. Wymagania ogólne

#### **B. Specyfikacje Techniczne**

##### **D-01.00.00. Roboty przygotowawcze**

D-01.01.01. Odtworzenie trasy i punktów wysokościowych

D-01.02.01. Usunięcie krzewów

D-01.02.04. Rozbiórki elementów dróg i ogrodzeń

##### **D-04.00.00. Podbudowy**

D-04.04.00. Podbudowy z kruszyw. Wymagania ogólne

D-04.04.02b Podbudowy zasadnicza z mieszanki kruszywa niezwiązanego

##### **D-05.00.00. Nawierzchnie**

D-05.03.05b Nawierzchnia z betonu asfaltowego. Warstwa wiążąca z AC16W wg WT-1 i WT-2

D-05.03.05a Nawierzchnia z betonu asfaltowego. Warstwa ścieralna z AC11S wg WT-1 i WT-2

D-05.03.07a Nawierzchnia z asfaltu lanego wg WT-1 i WT-2 z 2014 r.

##### **D-06.00.00. Roboty wykończeniowe**

D-06.01.01. Umocnienie skarp

##### **M-12.00.00. Zbrojenie**

M-12.01.02. Zbrojenie betonu stalą klasy A IIIN

##### **M-13.00.00. Beton**

M-13.01.00. Beton konstrukcyjny C30/37 (B35)

##### **M-14.00.00. Konstrukcje stalowe**

M-14.02.01. Renowacja powłoki antykorozyjnej konstrukcji stalowej

##### **M-18.00.00. Urządzenia dylatacyjne**

M-18.01.06. Dylatacja mechaniczno-asfaltowa

**M-19.00.00. Elementy zabezpieczające**

M-19.01.04. Balustrady stalowe

**M-20.00.00. Inne roboty mostowe**

M-20.01.08. Zabezpieczenie antykorozyjne powierzchni betonowych

**M-20.01.14. Znaki wysokościowe**

M-20.20.15a Naprawa powierzchni betonowych zaprawami typu PCC

M-20.20.15h Iniekcja kurtynowa za przyczółkam

M-20.20.15d Iniekcja rys

M-20.20.21. Wiercenie otworów i osadzenie kotew

**1.4. Określenia podstawowe**

Użyte w ST wymienione poniżej określenia należy rozumieć następująco:

**1.4.1. Budowla drogowa** - obiekt budowlany, niebędący budynkiem, stanowiący całość techniczno-użytkową (droga) albo jego część stanowiącą odrębny element konstrukcyjny lub technologiczny (obiekt mostowy, korpus ziemny, węzeł).

**1.4.2. Cena jednostkowa** – cena jednostki obmiarowej w kosztorysie ofertowym

**1.4.3. Długość mostu** - odległość między zewnętrznymi krawędziami pomostu. W przypadku mostów łukowych z nadsypką - odległość w świetle podstaw sklepienia mierzona w osi jezdni drogowej powiększona o podwójną grubość tego sklepienia.

**1.4.4. Dokumentacja projektowa** – wszelkie obliczenia, opisy i dane techniczne oraz rysunki dostarczane Wykonawcy przez Zamawiającego, jak również wszelkie obliczenia techniczne, rysunki, próbki, wzory, modele, instrukcje obsługi dostarczone przez Wykonawcę, a zatwierdzone przez Inżyniera

**1.4.5. Droga** – budowla, wraz z drogowymi obiektami inżynierskimi, urządzeniami oraz instalacjami, stanowiąca całość techniczno-użytkową, przeznaczona do prowadzenia ruchu drogowego, zlokalizowana w pasie drogowym.

**1.4.6. Droga tymczasowa (montażowa)** - droga specjalnie przygotowana, przeznaczona do ruchu pojazdów obsługujących zadanie budowlane na czas jego wykonania, oraz/lub ruch publiczny przez czas wykonywania zadania budowlanego, przewidziana do usunięcia po jego zakończeniu.

**Objazd tymczasowy** - droga specjalnie przygotowana i odpowiednio utrzymana do przeprowadzenia ruchu publicznego na okres budowy; odpowiednio oznakowana trasa wyznaczona na czas Robót po istniejących drogach publicznych.

**1.4.7. Dziennik budowy** – zeszyt z ponumerowanymi stronami, opatrzony pieczęcią organu wydającego, wydany zgodnie z obowiązującymi przepisami, stanowiący urzędowy dokument przebiegu robót budowlanych, służący do notowania zdarzeń i okoliczności zachodzących w toku wykonywania robót, rejestrowania dokonywanych odbiorów robót, przekazywania poleceń i innej korespondencji technicznej pomiędzy Inżynierem, Wykonawcą i Projektantem,

**1.4.8. Inżynier** (Inżynier Kontraktu, Kierownik Projektu, Inżynier Projektu, Rezydent) – osoba wymieniona w danych kontraktowych (wyznaczona przez Zamawiającego, o której wyznaczeniu poinformowany jest Wykonawca) odpowiedzialna za nadzorowanie robót i administrowanie kontraktem.

**1.4.9. Inspektor nadzoru** – (przedstawiciel Inżyniera) – osoba pisemnie wyznaczona przez Inżyniera, działająca w jego imieniu w zakresie określonym w art. 25 i 26 ustawy Prawo Budowlane.

**1.4.10. Jezdnia** - część korony drogi przeznaczona do ruchu pojazdów.

**1.4.11. Kierownik budowy** - osoba wyznaczona przez Wykonawcę, upoważniona do kierowania robotami

i do występowania w jego imieniu w sprawach realizacji kontraktu.

**1.4.12. Korona drogi** - jezdnia z poboczami lub chodnikami, zatokami, pasami awaryjnego postoju, a przy drogach dwujezdniowych – również z pasem dzielącym jezdnie.

**1.4.13. Konstrukcja nawierzchni** - układ warstw nawierzchni wraz ze sposobem ich połączenia.

**1.4.14. Konstrukcja nośna (przęsło lub przęsła obiektu mostowego)** - część obiektu oparta na podporach mostowych, tworząca ustrój niosący dla przeniesienia ruchu kołowego, pieszego.

**1.4.15. Korpus drogowy** - nasyp lub część wykopu, która jest ograniczona koroną drogi i skarpami rowów.

**1.4.16. Koryto** - element uformowany w korpusie drogowym w celu ułożenia w nim konstrukcji nawierzchni.

**1.4.17. Kosztorys ofertowy** - wyceniony kosztorys ślepy.

**1.4.18. Kosztorys ślepy** - wykaz robót z podaniem ich ilości (przedmiar) w kolejności technologicznej ich wykonania.

**1.4.19. Rejestr obmiarów** - akceptowany przez Inżyniera zeszyt z ponumerowanymi stronami, służący do wpisywania przez Wykonawcę obmiaru dokonywanych robót w formie wyliczeń, szkiców i ew. dodatkowych załączników. Wpisy w rejestrze obmiarów podlegają potwierdzeniu przez Inżyniera.

**1.4.20. Laboratorium** - drogowe lub inne laboratorium badawcze, zaakceptowane przez Zamawiającego, i/lub Inżyniera, niezbędne do przeprowadzenia wszystkich badań i prób związanych z oceną jakości materiałów oraz robót.

**1.4.21. Materiały (wyroby budowlane)** - wszelkie tworzywa niezbędne do wykonywania robót, zgodne z dokumentacją projektową i specyfikacjami technicznymi, zaakceptowane przez Inżyniera.

**1.4.22. Most** - obiekt zbudowany nad przeszkodą wodną dla zapewnienia komunikacji drogowej i ruchu pieszego.

**1.4.23. Nawierzchnia** - warstwa lub zespół warstw służący do przyjmowania i rozkładania obciążeń od ruchu na podłoże gruntowe i zapewniających dogodny warunki dla ruchu.

a) **Warstwa ścieralna** – górna warstwa nawierzchni poddana bezpośrednio oddziaływaniu ruchu i czynników atmosferycznych.

b) **Warstwa wiążąca** - warstwa znajdująca się między warstwą ścieralną a podbudową, zapewniająca lepsze rozłożenie naprężeń w nawierzchni i przekazywanie ich na podbudowę.

c) **Warstwa wyrównawcza** - warstwa służąca do wyrównania nierówności podbudowy lub profilu istniejącego nawierzchni.

d) **Podbudowa** - dolna część nawierzchni służąca do przenoszenia obciążeń od ruchu na podłoże. Podbudowa może składać się z podbudowy zasadniczej i podbudowy pomocniczej.

e) **Podbudowa zasadnicza** – górna część podbudowy spełniająca funkcje nośne w konstrukcji nawierzchni. Może ona składać się z jednej lub dwóch warstw.

f) **Podbudowa pomocnicza** – dolna część podbudowy spełniająca, obok funkcji nośnych, funkcje zabezpieczenia nawierzchni przed działaniem wody, mrozu i przenikaniem cząstek podłoża. Może zawierać warstwę mrozoochronną, odsączającą lub odcinającą.

g) **Warstwa mrozoochronna** - warstwa, której głównym zadaniem jest ochrona nawierzchni przed skutkami działania mrozu.

h) **Warstwa odcinająca** - warstwa stosowana w celu uniemożliwienia przenikania cząstek drobnego gruntu do warstwy nawierzchni leżącej powyżej.

i) **Warstwa odsączająca** - warstwa służąca do odprowadzenia wody przedostającej się do nawierzchni.

**1.4.24. Niweleta** - wysokościowe i geometryczne rozwinięcie na płaszczyźnie pionowego przekroju w osi drogi lub obiektu mostowego.

- 
- 1.4.25. Obiekt mostowy** - most, wiadukt, estakada, kładka dla pieszych lub rowerzystów.
- 1.4.26. Objazd tymczasowy** - droga specjalnie przygotowana i odpowiednio utrzymana do przeprowadzenia ruchu publicznego na okres budowy.
- 1.4.27. Odpowiednia (bliska) zgodność** - zgodność wykonywanych robót z dopuszczonymi tolerancjami, a jeżeli przedział tolerancji nie został określony - z przeciętnymi tolerancjami, przyjmowanymi zwyczajowo dla danego rodzaju robót budowlanych.
- 1.4.28. Pas drogowy** - wydzielony liniami granicznymi grunt wraz z przestrzenią nad i pod jego powierzchnią, w którym są zlokalizowane droga oraz obiekty budowlane i urządzenia techniczne związane z prowadzeniem, zabezpieczeniem i obsługą ruchu, a także urządzenia związane z potrzebami zarządzania drogą. Pas drogowy może również obejmować teren przewidziany do rozbudowy drogi i budowy urządzeń chroniących ludzi i środowisko przed uciążliwościami powodowanymi przez ruch na drodze.
- 1.4.29. Pobocze** - część korony drogi przeznaczona do chwilowego zatrzymania się pojazdów, umieszczenia urządzeń bezpieczeństwa ruchu i wykorzystywana do ruchu pieszych, służąca jednocześnie do bocznego oparcia konstrukcji nawierzchni.
- 1.4.30. Podłoże** - grunt rodzimy lub nasypowy, leżący pod nawierzchnią do głębokości przemarzania.
- 1.4.31. Podłoże ulepszone** - wierzchnia warstwa podłoża, leżąca bezpośrednio pod nawierzchnią, ulepszona w celu umożliwienia przejścia ruchu budowlanego i właściwego wykonania nawierzchni.
- 1.4.32. Polecenie Inżyniera** - wszelkie polecenia przekazywane Wykonawcy przez Inżyniera, w formie pisemnej, dotyczące sposobu realizacji robót lub innych spraw związanych z prowadzeniem budowy.
- 1.4.33. Projektant** - uprawniona osoba prawna lub fizyczna będąca autorem dokumentacji projektowej.
- 1.4.34. Przedsięwzięcie budowlane** - kompleksowa realizacja nowego połączenia drogowego lub całkowita modernizacja (zmiana parametrów geometrycznych trasy w planie i przekroju podłużnym) istniejącego połączenia.
- 1.4.35. Przeszkoda naturalna** - element środowiska naturalnego, stanowiący utrudnienie w realizacji zadania budowlanego, na przykład dolina bagna, rzeka itp.
- 1.4.36. Przeszkoda sztuczna** - dzieło ludzkie, stanowiące utrudnienie w realizacji zadania budowlanego, na przykład droga, kolej, rurociąg itp.
- 1.4.37. Przetargowa dokumentacja projektowa** – część dokumentacji projektowej, która wskazuje lokalizację, charakterystykę i wymiary obiektu będącego przedmiotem robót.
- 1.4.38. Przyczółek** - skrajna podpora obiektu mostowego. Może składać się z pełnej ściany, słupów lub innych form konstrukcyjnych np. skrzyń, komór.
- 1.4.39. PZJ – Program Zapewnienia Jakości** - do obowiązków wykonawcy należy opracowanie i przedstawienie do aprobaty nadzoru programu zapewnienia jakości (PZJ), w którym przedstawia się zamierzony sposób wykonania robót, możliwości techniczne, kadrowe i organizacyjne gwarantujące wykonanie robót zgodnie z projektem, ST oraz poleceniami i ustaleniami przekazanymi przez nadzór.
- 1.4.40. Rekultywacja** - roboty mające na celu uporządkowanie i przywrócenie pierwotnych funkcji terenom naruszonym w czasie realizacji zadania budowlanego.
- 1.4.41. Rozpiętość teoretyczna** - odległość między punktami podparcia (łożyskami) przęsła mostowego.
- 1.4.42. Szerokość całkowita obiektu (mostu/ wiaduktu)** - odległość między zewnętrznymi krawędziami konstrukcji obiektu, mierzona w linii prostopadłej do osi podłużnej, obejmuje całkowitą szerokość konstrukcyjną ustroju niosącego.

**1.4.43. Szerokość użytkowa obiektu** - szerokość jezdni (nawierzchni) przeznaczona dla poszczególnych rodzajów ruchu oraz szerokość chodników mierzona w świetle poręczy mostowych z wyłączeniem konstrukcji przy jezdni dołem oddzielającej ruch kołowy od ruchu pieszego.

**1.4.44. Zadanie budowlane** -część przedsięwzięcia budowlanego, stanowiąca odrębną całość konstrukcyjną lub technologiczną, zdolną do samodzielnego spełnienia przewidywanych funkcji techniczno-użytkowych. Zadanie może polegać na wykonywaniu robót związanych z budową, modernizacją, utrzymaniem oraz ochroną budowli drogowej lub jej elementu.

**1.4.45. Teren budowy** – teren udostępniony przez Zamawiającego dla wykonania na nim robót oraz inne miejsca wymienione w kontrakcie, jako tworzące część terenu budowy

## 1.5. Ogólne wymagania dotyczące robót

Wykonawca jest odpowiedzialny za jakość wykonanych Robót, bezpieczeństwo wszelkich czynności na Terenie Budowy, metody użyte przy budowie oraz za ich zgodność z dokumentacją projektową, ST i poleceniami Inżyniera. Wykonawca musi realizować Roboty uwzględniając wszystkie uwarunkowania przedstawione w Decyzjach wydanych na etapie uzyskiwania zgody na realizację przedsięwzięcia. Wykonawca Robót jest zobowiązany do współpracy i koordynacji wykonywania Robót z innymi Wykonawcami zatrudnionymi przez Zamawiającego.

### 1.5.1. Przekazanie terenu budowy

Zamawiający w terminie określonym w dokumentach kontraktowych przekaze Wykonawcy teren budowy wraz ze wszystkimi wymaganymi uzgodnieniami prawnymi i administracyjnymi, lokalizację i współrzędne punktów głównych trasy oraz reperów, dziennik budowy oraz jeden egzemplarz dokumentacji projektowej i jeden komplet ST.

Na Wykonawcy spoczywa odpowiedzialność za ochronę przekazanych mu punktów pomiarowych do chwili odbioru robót. Uszkodzone lub zniszczone znaki geodezyjne Wykonawca odtworzy i utrwali na własny koszt. W przypadku konieczności przeniesienia znaków geodezyjnych Wykonawca wykona niezbędną dokumentację na własny koszt.

### 1.5.2. Dokumentacja projektowa

Dokumentacja projektowa będzie zawierać rysunki, obliczenia i dokumenty, zgodne z wykazem podanym w szczegółowych warunkach umowy, uwzględniającym podział na Dokumentację Projektową:

- Zamawiającego; wg wykazu pozycji, które stanowią przetargową dokumentację projektową oraz projektową dokumentację wykonawczą (techniczną) i zostaną przekazane Wykonawcy,
- Wykonawcy; wykaz zawierający spis dokumentacji projektowej, którą Wykonawca opracuje w ramach ceny kontraktowej wraz z robotami wynikającymi z n/w projektów (jeżeli wystąpią takie roboty):
  1. Geodezyjną dokumentację powykonawczą oraz inne dodatkowe projekty (jeśli będą wykonywane). Zgodnie z przepisami dotyczącymi sieci poligonizacji państwowej i osnowy realizacyjnej należy wykonać geodezyjną inwentaryzację powykonawczą sieci uzbrojenia terenu i obiektów, nanieść zmiany na mapę zasadniczą w skali 1:500 uzyskując potwierdzenie właściwego Ośrodka Dokumentacji Geodezyjnej i Kartograficznej – 4 egzemplarze,
  2. Porównanie mapy z projektu wykonawczego z terenem oraz z aktualną mapą opracowaną przez Wykonawcę (sieci, sytuacyjno-wysokościowo itp.).
  3. Dokumentację z wywiadu branżowego dla wszystkich występujących sieci uzbrojenia terenu,
  4. Aktualizację i przedłużenie warunków, uzgodnień i decyzji uzyskanych na etapie projektowania w zakresie niezbędnym do realizacji kontraktu, wraz z wykonaniem wszelkich opracowań towarzyszących (projektów, pomiarów itp.), niezbędnych do powyższej aktualizacji.
  5. Dokumentację usunięcia kolizji niezinventaryzowanych obiektów budowlanych wraz z niezbędnymi uzgodnieniami i decyzjami uprawniającymi do ich przebudowy,
  6. Projekty technologii i organizacji robót - 4 egzemplarze,
  7. Plan dowozu materiałów budowlanych po istniejącej sieci dróg oraz ewentualnych dróg technologicznych – 4 egzemplarze,
  8. Zatwierdzony projekt organizacji ruchu na czas budowy – 4 egzemplarze,
  9. Projekt objazdów i dojazdów tymczasowych jeżeli będą wymagane – 4 egzemplarze,

10. Projekt inwentaryzacji elementów przed ich rozbiórką w celu ich odtworzenia.
  11. Program gospodarki odpadami niebezpiecznymi i uzyskanie jego zatwierdzenia jeżeli takie zostaną stwierdzone na etapie realizacji robót – 4 egzemplarze
  12. Sporządzenie informacji o wytwarzanych odpadach i złożenie do właściwego organu – jeżeli takie odpady będą wytwarzane – 4 egzemplarze
  13. Plan bezpieczeństwa i ochrony zdrowia
  14. Projekt pomostów roboczych, podpór tymczasowych i innych konstrukcji pomocniczych
  15. Projekt rozbiórek dla zakresu inwestycji w oparciu o dokumentację i inwentaryzację własną.
  16. Projektu powykonawczego, w przypadku zmian i naniesienie na kopii zatwierdzonego projektu budowlanego – 4 egz.
  17. W przypadku gdy wykonawca wystąpi o zmianę zapisów w ST, należy ją przedstawić do zatwierdzenia projektantowi, w układzie jakim ma być wprowadzona do użytku, zaznaczając kolorem czerwonym na starej specyfikacji proponowane zmiany.
  18. Projekty szczegółowe tablic drogowych dla docelowej organizacji ruchu,
  19. Projekty fundamentów i konstrukcji wsporczych dla tablic drogowych według docelowej organizacji ruchu,
  20. Projekty zabezpieczenia skarp wykopów;
  21. Projekt urządzeń do mycia kół samochodowych;
  22. Wykonanie zabezpieczeń opisanych w decyzjach, uzgodnieniach itp.,
  23. Harmonogram robót z uwzględnieniem wymagań określonych w decyzjach i uzgodnieniach zawartych w dokumentacji projektowych i uzyskanych podczas robót budowlanych przez wykonawcę robót.
  24. Projekt i odtworzenie drenaży i innych sieci w tym uszkodzonych przez wykonawcę robót lub odkrytych podczas prac, a nie zinwentaryzowanych.
  25. Wykonawca wykona szkice połączeń drenaży odkrytych podczas robót i uzgodni z zarządcą lub właścicielem drenaży ich połączenie oraz uzyska protokół odbioru wraz z wykonaniem pomiarów geodezyjnych.
  26. Wykonawca jest zobowiązany do ujęcia kosztów związanych z demontażem uzbrojenia na czas robót i jego ponownym montażem po zakończeniu wykonywania prac. Jeżeli właściciel sieci zażąda opracowania dokumentacji zabezpieczenia/demontażu sieci na czas robót wykonawca jest zobowiązany do jej opracowania i uzgodnienia.
  27. W ramach ceny kontraktowej Inwestor, Zamawiający lub Projektant może polecić wykonanie dodatkowych pomiarów, wytyczenie obiektów lub inne prace geodezyjne w ilości do 10% wszystkich prac geodezyjnych objętych kontraktem. Wykonawca na podstawie wykonanych pomiarów sporządzi odpowiednie szkice na podstawie, których będzie można rozwiązać wskazany problem.
  28. Uzyskanie zgód właścicieli działek w celu realizacji inwestycji wraz z odszkodowaniem za ich użytkowanie na czas robót.
  29. Inne opracowania, które okażą się niezbędne do prawidłowej realizacji i zakończenia inwestycji.
- Wszelkie uwagi dotyczące przekazanej dokumentacji projektowej muszą być zgłoszone w ciągu 14 dni kalendarzowych od przekazania placu budowy. Uwagi Wykonawcy winny być precyzyjne i szczegółowo uzasadnione.

Przed złożeniem oferty cenowej na wykonanie robót budowlanych Wykonawca, w ramach ceny kontraktowej, ma obowiązek szczegółowego zapoznania się z planem PZT oraz danymi w ośrodku geodezji

Koszty związane z zapewnieniem prawidłowego odwodnienia korpusu drogowego należy ująć w cenie ofertowej.

### **1.5.3. Zgodność robót z dokumentacją projektową i ST**

1.5.3.1 Dokumentacja projektowa, ST oraz wszystkie dodatkowe dokumenty przekazane Wykonawcy przez Inżyniera stanowią integralną część umowy (kontraktu), a wymagania określone w chociaż jednym z tych dokumentów są obowiązujące dla Wykonawcy.

1.5.3.2 Wykonawca winien na etapie przygotowania oferty zapoznać się z dokumentacją i ująć wszystkie wynikające z niej wymagania i roboty w cenie kontraktowej poszczególnych pozycji kosztorysowych.

1.5.3.3 Wykonawca nie może wykorzystywać błędów lub niejasności w dokumentach kontraktowych, a o ich stwierdzeniu powinien natychmiast powiadomić Inżyniera, który podejmuje decyzję o wprowadzeniu odpowiednich zmian i poprawek.



1.5.3.4 W przypadku rozbieżności wymiary podane na piśmie są ważniejsze od wymiarów określonych na podstawie odczytu z rysunku.

1.5.3.5. Wszystkie wykonane roboty i dostarczone materiały będą zgodne z dokumentacją projektową i specyfikacjami.

Uwzględniając postanowienia ustawy Prawo zamówień publicznych zapisane w art. 30 ust. 4 i 5 dopuszcza się rozwiązania równoważne do opisanych w projektach budowlanych i wykonawczych oraz w specyfikacjach technicznych jeżeli spełniają podane poniżej warunki:

- stanowią nieistotne odstępstwo od zatwierdzonego projektu budowlanego i są dopuszczalne postanowieniami art. 36a ust.5 ustawy Prawo budowlane,
- zostały uzgodnione przez Projektanta według postanowień art. 20 ust. 1 ustawy Prawo budowlane,
- Wykonawca wykazał, że spełniają one wymagania określone w projektach budowlanych i wykonawczych oraz w specyfikacjach technicznych.

1.5.3.6 Parametry określone w dokumentacji projektowej i w specyfikacji stanowią wartości docelowe, od których dopuszczalne są odchylenia w ramach dopuszczalnego przedziału tolerancji.

1.5.3.7 Cechy materiałów i elementów budowli muszą wykazywać zgodność z wymaganiami, natomiast rozrzuty tych cech nie mogą przekraczać dopuszczalnego przedziału tolerancji.

1.5.3.8 W przypadku, gdy materiały lub roboty nie będą w pełni zgodne z dokumentacją projektową lub ST i będzie to miało wpływ na niezadawalającą jakość elementu budowli, to takie materiały zostaną zastąpione innymi, natomiast elementy budowli rozebrane i wykonane ponownie na koszt Wykonawcy.

1.5.3.9 W przypadku, gdy zostaną stwierdzone różnice między dokumentacją projektową (pod względem mapy, przebiegu istniejącej infrastruktury podziemnej, lokalizacji obiektów itp) a stanem faktycznym w terenie obowiązkiem Wykonawcy będzie:

- Wykonanie dokumentacji geodezyjno-pomiarowej, która będzie w sposób czytelny identyfikować występujące różnice.
- Wykonanie dokumentacji fotograficznej wraz z opisem charakteru występujących niezgodności i ich ewentualnych przyczyn.

Powyższą dokumentację Wykonawca sporządzi, w ramach ceny kontraktowej, w terminie do 7 dni od wykrycia rozbieżności w dwóch egzemplarzach i przekaże po jednym egz. Projektantowi i Inżynierowi. Do w/w dokumentacji Wykonawca załączy propozycję rozwiązań zamiennych uwzględniającą czynniki ekonomiczne oraz terminy określone w kontrakcie. Na żądanie Inżyniera lub Projektanta Wykonawca dokona wszelkich uzupełnień w zakresie m.in. brakujących pomiarów, inwentaryzacji itp.

1.5.3.10 W przypadku wystąpienia różnic pomiędzy poszczególnymi częściami dokumentacji (opis techniczny, rysunki, ST) należy zastosować rozwiązanie najbardziej korzystne pod względem jakości, trwałości obiektu budowlanego w uzgodnieniu z Inżynierem i Projektantem.

1.5.3.11 Wszystkie połączenia warstw konstrukcyjnych i nasypów, należy wykonywać zgodnie ze sztuką budowlaną, ze szczególnym uwzględnieniem schodkowania na łączeniu warstw bitumicznych, podbudów i nasypów.

#### **1.5.4. Zabezpieczenie terenu budowy**

Wykonawca jest zobowiązany do utrzymania ruchu publicznego oraz utrzymania istniejących obiektów (jezdnie, ścieżki rowerowe, ciągi piesze, znaki drogowe, bariery ochronne, urządzenia odwodnienia itp.) na terenie budowy, w okresie trwania realizacji kontraktu, aż do zakończenia i odbioru ostatecznego robót.

Przed przystąpieniem do robót Wykonawca uzgodni z odpowiednim zarządem drogi i organem zarządzającym ruchem, projekt organizacji ruchu i zabezpieczenia robót w okresie trwania budowy. W zależności od potrzeb i postępu robót projekt organizacji ruchu powinien być na bieżąco aktualizowany przez Wykonawcę. Każda zmiana, w stosunku do zatwierdzonego projektu organizacji ruchu, wymaga każdorazowo ponownego zatwierdzenia projektu.

W czasie wykonywania robót Wykonawca dostarczy, zainstaluje i będzie obsługiwał wszystkie tymczasowe urządzenia zabezpieczające takie jak: zapory, światła ostrzegawcze, sygnały, itp., zapewniając w ten sposób bezpieczeństwo pojazdów i pieszych.

Wykonawca zapewni stałe warunki widoczności w dzień i w nocy tych zapór i znaków, dla których jest to nieodzowne ze względów bezpieczeństwa.

Wszystkie znaki, zapory i inne urządzenia zabezpieczające będą akceptowane przez Inżyniera.

Fakt przystąpienia do robót Wykonawca obwieści publicznie przed ich rozpoczęciem w sposób uzgodniony z Inżynierem oraz przez umieszczenie, w miejscach i ilościach określonych przez Inżyniera tablic informacyjnych, których treść będzie zatwierdzona przez Inżyniera. Tablice informacyjne będą utrzymywane przez Wykonawcę w dobrym stanie przez cały okres realizacji robót.

Koszt zabezpieczenia terenu budowy nie podlega odrębnej zapłacie i przyjmuje się, że jest włączony w cenę kontraktową.

Wykonawca jest zobowiązany do zabezpieczenia terenu budowy w okresie trwania realizacji kontraktu aż do zakończenia i odbioru końcowego robót. Pod pojęciem zabezpieczenia terenu budowy (oraz w jego kosztach), należy uwzględnić również przygotowanie pomieszczenia odpowiadającego przepisom BHP w celu możliwości dokonywania kontroli procesu budowlanego.

W ramach zabezpieczenia terenu budowy Wykonawca zobowiązany jest do wykonania na czas robót budowlanych tymczasowych ogrodzeń, bram i furtek w miejsce tych, które podlegają rozbiórce, przestawieniu lub regulacji.

Dojazdy do posesji zlokalizowanych w pobliżu placu budowy winny być utrzymywane przez Wykonawcę na jego koszt przez cały czas budowy.

W miejscach przylegających do dróg otwartych dla ruchu, Wykonawca ogrodzi lub wyraźnie oznakuje Teren Budowy, w sposób uzgodniony z Inżynierem. Wjazdy i wyjazdy z Terenu Budowy przeznaczone dla pojazdów i maszyn pracujących przy realizacji Robót, Wykonawca odpowiednio oznakuje w sposób uzgodniony z Inżynierem.

Wykonawca w pobliżu tych miejsc przygotowuje i będzie utrzymywać na własny koszt stanowiska zapewniające skuteczne czyszczenie opon samochodów wyjeżdżających z terenu budowy na drogi publiczne. Wykonawca musi wydać publiczne zawiadomienie o zmianach w organizacji ruchu.

Wykonawca dostarczy, zainstaluje i będzie utrzymywać tymczasowe urządzenia zabezpieczające w tym: ogrodzenia, poręcze, oświetlenie, sygnały i znaki ostrzegawcze, dozorców, wszelkie inne środki niezbędne do ochrony Robót, wygody społeczności i innych.

#### **1.5.5. Pomiary i badania**

Wykonawca jest zobowiązany do zabezpieczenia terenu pomiarów i badań (inwentaryzacji) w okresie ich trwania aż do zakończenia. Wykonawca uzyska odpowiednie zgody właścicieli i zarządców nieruchomości, na terenie, których wykonywane będą prace pomiarowe.

Wykonawca dostarczy, zainstaluje i będzie utrzymywać tymczasowe urządzenia zabezpieczające, w tym: ogrodzenia, poręcze, oświetlenie, sygnały i znaki ostrzegawcze oraz wszelkie inne środki niezbędne do ochrony prac pomiarowych, nieruchomości i wygody społeczności.

Koszt zgody właścicieli i zarządców nieruchomości oraz koszty zabezpieczenia terenu pomiarów nie podlega odrębnej zapłacie i przyjmuje się, że jest włączony w cenę umowną.

#### **1.5.6. Zabezpieczenie terenu budowy**

Wykonawca jest zobowiązany do utrzymania ruchu publicznego oraz utrzymania istniejących obiektów (jezdnie, ścieżki rowerowe, ciągi piesze, znaki drogowe, bariery ochronne, urządzenia odwodnienia itp.) na terenie budowy, w okresie trwania realizacji kontraktu, aż do zakończenia i odbioru ostatecznego robót.

Przed przystąpieniem do robót Wykonawca uzgodni z odpowiednim zarządem drogi i organem zarządzającym ruchem, projekt organizacji ruchu i zabezpieczenia robót w okresie trwania budowy. W zależności od potrzeb i postępu robót projekt organizacji ruchu powinien być na bieżąco aktualizowany przez Wykonawcę. Każda zmiana, w stosunku do zatwierdzonego projektu organizacji ruchu, wymaga każdorazowo ponownego zatwierdzenia projektu.

W czasie wykonywania robót Wykonawca dostarczy, zainstaluje i będzie obsługiwał wszystkie tymczasowe urządzenia zabezpieczające takie jak: zapory, światła ostrzegawcze, sygnały, itp., zapewniając w ten sposób bezpieczeństwo pojazdów i pieszych.

Wykonawca zapewni stałe warunki widoczności w dzień i w nocy tych zapór i znaków, dla których jest to nieodzowne ze względów bezpieczeństwa.

Wszystkie znaki, zapory i inne urządzenia zabezpieczające będą akceptowane przez Inżyniera.

Fakt przystąpienia do robót Wykonawca obwieści publicznie przed ich rozpoczęciem w sposób uzgodniony z Inżynierem oraz przez umieszczenie, w miejscach i ilościach określonych przez Inżyniera tablic informacyjnych, których treść będzie zatwierdzona przez Inżyniera. Tablice informacyjne będą utrzymywane przez Wykonawcę w dobrym stanie przez cały okres realizacji robót.

Koszt zabezpieczenia terenu budowy nie podlega odrębnej zapłacie i przyjmuje się, że jest włączony w cenę kontraktową.

Wykonawca jest zobowiązany do zabezpieczenia terenu budowy w okresie trwania realizacji kontraktu aż do zakończenia i odbioru końcowego robót. Pod pojęciem zabezpieczenia terenu budowy (oraz w jego kosztach), należy uwzględnić również przygotowanie pomieszczenia odpowiadającego przepisom BHP w celu możliwości dokonywania kontroli procesu budowlanego.

W ramach zabezpieczenia terenu budowy Wykonawca zobowiązany jest do wykonania na czas robót budowlanych tymczasowych ogrodzeń, bram i furtek w miejsce tych, które podlegają rozbiórce, przestawieniu lub regulacji.

Dojazdy do posesji zlokalizowanych w pobliżu placu budowy winny być utrzymywane przez Wykonawcę na jego koszt przez cały czas budowy.

W miejscach przylegających do dróg otwartych dla ruchu, Wykonawca ogrodzi lub wyraźnie oznakuje Teren Budowy, w sposób uzgodniony z Inżynierem. Wjazdy i wyjazdy z Terenu Budowy przeznaczone dla pojazdów i maszyn pracujących przy realizacji Robót, Wykonawca odpowiednio oznakuje w sposób uzgodniony z Inżynierem.

Wykonawca w pobliżu tych miejsc przygotowuje i będzie utrzymywać na własny koszt stanowiska zapewniające skuteczne czyszczenie opon samochodów wyjeżdżających z terenu budowy na drogi publiczne. Wykonawca musi wydać publiczne zawiadomienie o zmianach w organizacji ruchu.

Wykonawca dostarczy, zainstaluje i będzie utrzymywać tymczasowe urządzenia zabezpieczające w tym: ogrodzenia, poręcze, oświetlenie, sygnały i znaki ostrzegawcze, dozorców, wszelkie inne środki niezbędne do ochrony Robót, wygody społeczności i innych.

#### **1.5.7. Ochrona środowiska w czasie wykonywania robót**

W związku z wykonywaniem inwestycji niezbędne jest przygotowanie placu budowy oraz zaplecza tej budowy. Inwestycję rozpoczyna się od rozbiórki elementów istniejących, niewykorzystywanych w dalszych etapach realizacji Robót rozbiórkowych. Działania powyższe wraz z fazą realizacji inwestycji generują odpady, które muszą być usunięte z rejonu inwestycji, posegregowane i właściwie dla określonych grup i rodzajów składowane oraz unieszkodliwione.

Wykonawca Robót w trakcie podjętych działań powodujących lub mogących powodować powstawanie odpadów, powinien takie działania planować, projektować i prowadzić, tak, aby:

- zapobiegać powstawaniu odpadów lub ograniczać ilość odpadów i ich negatywne oddziaływanie na środowisko przy wytwarzaniu produktów, podczas i po zakończeniu ich użytkowania,
- zapewniać zgodny z zasadami ochrony środowiska odzysk, jeżeli nie udało się zapobiec powstawaniu odpadów,
- zapewniać zgodne z zasadami ochrony środowiska unieszkodliwianie odpadów, których powstaniu nie udało się zapobiec lub których nie udało się poddać odzyskowi.

W przypadku, gdy już powstaną odpady należy z nimi postępować w sposób zgodny z zasadami gospodarowania odpadami, wymaganiami ochrony środowiska oraz planami gospodarki odpadami. W pierwszej kolejności należy poddać je odzyskowi, a jeżeli z przyczyn technologicznych jest on niemożliwy lub nie jest uzasadniony z przyczyn ekologicznych lub ekonomicznych, to odpady te należy unieszkodliwiać w sposób zgodny z wymaganiami ochrony środowiska oraz planami gospodarki odpadami. Odpady, których nie udało się poddać odzyskowi, powinny być tak unieszkodliwiane, aby składowane były wyłącznie te odpady, których unieszkodliwienie w inny sposób było niemożliwe z przyczyn technologicznych lub nieuzasadnione z przyczyn ekologicznych lub ekonomicznych. Zabronione jest postępowanie z odpadami w sposób sprzeczny z przepisami ustawy oraz przepisami o ochronie środowiska Odpady powinny być w pierwszej kolejności poddawane odzyskowi lub unieszkodliwiane w miejscu ich powstawania.

Odpady, które nie mogą być poddane odzyskowi lub unieszkodliwiane w miejscu ich powstawania, powinny być, uwzględniając najlepszą dostępną technikę lub technologię, o której mowa w art. 143 ustawy z dnia 27 kwietnia 2001 r. - Prawo ochrony środowiska, przekazywane do najbliższej położonych miejsc, w których mogą być poddane odzyskowi lub unieszkodliwione. Odpady należy zbierać w sposób selektywny. Zabronione jest mieszanie odpadów niebezpiecznych różnych rodzajów oraz mieszania odpadów niebezpiecznych z odpadami innymi niż niebezpieczne. Dopuszczalne jest mieszanie odpadów niebezpiecznych różnych rodzajów oraz mieszanie odpadów niebezpiecznych z odpadami innymi niż niebezpieczne, w celu poprawy bezpieczeństwa procesów odzysku lub unieszkodliwiania odpadów powstałych po zmieszaniu, jeżeli w wyniku prowadzenia tych procesów nie nastąpi wzrost zagrożenia dla życia i zdrowia ludzi lub środowiska.

W przypadku, gdy odpady niebezpieczne uległy zmieszaniu z innymi odpadami, substancjami lub przedmiotami, to powinny być one rozdzielone, jeżeli zostaną spełnione łącznie następujące warunki:

- w procesie odzysku lub unieszkodliwiania odpadów powstałych po rozdzieleniu nastąpi ograniczenie zagrożenia dla życia i zdrowia ludzi lub środowiska,
- jest to technicznie możliwe i ekonomicznie uzasadnione.

Transport odpadów niebezpiecznych z miejsc ich powstawania do miejsc odzysku lub unieszkodliwiania odpadów należy prowadzić z zachowaniem przepisów obowiązujących przy transporcie towarów niebezpiecznych. Unieszkodliwianiu poddane zostaną te odpady, z których uprzednio wysegregowano odpady nadające się do odzysku.

Odzysk lub unieszkodliwianie odpadów może odbywać się tylko w miejscu wyznaczonym w trybie przepisów o zagospodarowaniu przestrzennym w instalacjach lub urządzeniach, które spełniają określone wymagania.

Instalacje oraz urządzenia do odzysku lub unieszkodliwiania odpadów mogą być eksploatowane tylko wówczas, gdy:

- nie zostaną przekroczone standardy emisyjne, określone na podstawie odrębnych przepisów,
- pozostałości powstające w wyniku działalności związanej z odzyskiem lub unieszkodliwianiem będą poddawane odzyskowi lub unieszkodliwiane z zachowaniem wymagań określonych w ustawie.

Spalanie odpadów wymaga wydania zgody w formie decyzji. W okresie budowy wszystkie odpady muszą być gromadzone w pojemnikach lub w wydzielonym miejscu z łatwym dostępem dla specjalistycznych służb komunalnych i wywozowych, z którymi wykonawcy prac będą mieli zawarte stosowne umowy. Odbiornicy odpadów muszą legitymować się właściwymi zezwoleniami organów administracyjnych na prowadzenie działalności w zakresie gospodarki odpadami.

Hałas emitowany podczas budowy nie podlega normom określającym dopuszczalny poziom hałasu w środowisku, nie mniej jednak Wykonawca zobowiązany jest zminimalizować negatywny wpływ hałasu na środowisko. Ograniczenia emisji hałasu polegać będzie głównie na właściwej organizacji budowy, tj.:

- ogrodzenie Terenu Budowy głównie podpór obiektów za pomocą przegród z materiałów zabezpieczających przed przenikaniem hałasu z placu budowy
- zastosowanie sprzętu wysokiej jakości, charakteryzującego się stosunkowo niskim poziomem emitowanego hałasu,
- wyłączenia maszyn i urządzeń podczas przerw w pracy (unikanie pracy urządzeń na tzw. biegu jałowym),
- zakazie wykonywania prac hałaśliwych w porze nocnej tj. pomiędzy godzinami 22.00÷6.00

Należy ograniczyć do niezbędnego minimum wycinkę drzew i krzewów, natomiast drzewa znajdujące się w obrębie prowadzenia robót, nieprzeznaczone do wycinki, zabezpieczyć przed uszkodzeniami mechanicznymi.

Warstwę gleby (gleby urodzajnej, humusu) zdjętą z pasa robót należy odpowiednio przechowywać tak, aby składowany materiał ponownie wykorzystać do rekultywacji terenu. Konieczne obniżenie poziomu wód podziemnych związane z wykonywaniem wykopów nie może zakłócać stosunków wodnych.

### 1.5.8. Ochrona przeciwpożarowa

Wykonawca będzie przestrzegać przepisów ochrony przeciwpożarowej.

Wykonawca będzie utrzymywać, wymagany na podstawie odpowiednich przepisów sprawny sprzęt przeciwpożarowy, na terenie baz produkcyjnych, w pomieszczeniach biurowych, mieszkalnych, magazynach oraz w maszynach i pojazdach.

Materiały łatwopalne będą składowane w sposób zgodny z odpowiednimi przepisami i zabezpieczone przed dostępem osób trzecich.

Wykonawca będzie odpowiedzialny za wszelkie straty spowodowane pożarem wywołanym jako rezultat realizacji robót albo przez personel Wykonawcy.

Wykonawca ma obowiązek znać i stosować w czasie prowadzenia robót wszelkie przepisy dotyczące ochrony środowiska naturalnego.

W okresie trwania budowy i wykańczania robót Wykonawca będzie:

- a) utrzymywać teren budowy i wykopy w stanie bez wody stojącej,
- b) podejmować wszelkie uzasadnione kroki mające na celu stosowanie się do przepisów i norm dotyczących ochrony środowiska na terenie i wokół terenu budowy oraz będzie unikać uszkodzeń lub uciążliwości dla osób lub dóbr publicznych i innych, a wynikających z nadmiernego hałasu, wibracji, zanieczyszczenia lub innych przyczyn powstałych w następstwie jego sposobu działania.

Stosując się do tych wymagań będzie miał szczególny wzgląd na:

- 1) lokalizację baz, warsztatów, magazynów, składowisk, ukopów i dróg dojazdowych,
- 2) środki ostrożności i zabezpieczenia przed:
  - a) zanieczyszczeniem zbiorników i cieków wodnych pyłami lub substancjami toksycznymi,
  - b) zanieczyszczeniem powietrza pyłami i gazami,
  - c) możliwością powstania pożaru.

### 1.5.9. Materiały szkodliwe dla otoczenia

Wykonawca jest wytwórcą odpadów w rozumieniu ustawy z dnia 14 grudnia 2012 r. o odpadach (Dz. U. 2013, poz. 21, z późniejszymi zmianami). Materiały odpadowe winny spełniać wymagania ustawy z dnia 14 grudnia 2012 r. o odpadach (tekst jednolity Dz. U. nr 2013 poz. 21 z późniejszymi zmianami).

Materiały, które w sposób trwały są szkodliwe dla otoczenia, nie będą dopuszczone do użycia.

Nie dopuszcza się użycia materiałów wywołujących szkodliwe promieniowanie o stężeniu większym od dopuszczalnego, określonego odpowiednimi przepisami.

Wszelkie materiały odpadowe użyte do robót będą miały aprobatę techniczną wydaną przez uprawnioną jednostkę, jednoznacznie określającą brak szkodliwego oddziaływania tych materiałów na środowisko. Materiały, które są szkodliwe dla otoczenia tylko w czasie robót, a po zakończeniu robót ich szkodliwość zanika (np. materiały pyłaste) mogą być użyte pod warunkiem przestrzegania wymagań technologicznych w budowaniu. Jeżeli wymagają tego odpowiednie przepisy Wykonawca powinien otrzymać zgodę na użycie tych materiałów od właściwych organów administracji państwowej.

Jeżeli Wykonawca użył materiałów szkodliwych dla otoczenia zgodnie ze specyfikacjami, a ich użycie spowodowało jakiegokolwiek zagrożenie środowiska, to konsekwencje tego poniesie Zamawiający.

Uznaje się, że wszelkie koszty związane z wypełnieniem przepisów i wymagań nie podlegają odrębnej zapłacie i są uwzględnione w Cenie Kontraktowej.

### 1.5.9. Ochrona własności publicznej i prywatnej

Wykonawca odpowiada za ochronę instalacji napowietrznych, na powierzchni ziemi i za urządzenia podziemne, takie jak rurociągi, kable itp. oraz uzyska od odpowiednich władz będących właścicielami tych urządzeń potwierdzenie informacji dostarczonych mu przez Zamawiającego w ramach planu ich lokalizacji. Wykonawca zapewni właściwe oznaczenie i zabezpieczenie przed uszkodzeniem tych instalacji i urządzeń w czasie trwania budowy.

Wykonawca zobowiązany jest umieścić w swoim harmonogramie rezerwę czasową dla wszelkiego rodzaju robót, które mają być wykonane w zakresie przełożenia instalacji i urządzeń podziemnych na terenie budowy i powiadomić Inżyniera/Kierownika projektu i władze lokalne o zamiarze rozpoczęcia robót. O fakcie przypadkowego uszkodzenia tych instalacji Wykonawca bezzwłocznie powiadomi Inżyniera/Kierownika projektu i zainteresowane władze oraz będzie z nimi współpracował dostarczając wszelkiej pomocy potrzebnej przy dokonywaniu napraw. Wykonawca będzie odpowiadać za wszelkie spowodowane przez jego działania uszkodzenia instalacji na powierzchni ziemi i urządzeń podziemnych wykazanych w dokumentach dostarczonych mu przez Zamawiającego. W przypadku uszkodzeń układów drenarskich Wykonawca jest zobowiązany do ich naprawy.

Jeżeli teren budowy przylega do terenów z zabudową mieszkaniową, Wykonawca będzie realizować roboty w sposób powodujący minimalne niedogodności dla mieszkańców. Wykonawca odpowiada za wszelkie uszkodzenia zabudowy mieszkaniowej w sąsiedztwie budowy, spowodowane jego działalnością.

Inżynier/Kierownik projektu będzie na bieżąco informowany o wszystkich umowach zawartych pomiędzy Wykonawcą a właścicielami nieruchomości i dotyczących korzystania z własności i dróg wewnętrznych. Jednakże, ani Inżynier/Kierownik projektu ani Zamawiający nie będzie ingerował w takie porozumienia, o ile nie będą one sprzeczne z postanowieniami zawartymi w warunkach umowy.

### 1.5.10. Ochrona własności publicznej i prywatnej

Wykonawca odpowiada za ochronę instalacji na powierzchni ziemi i za urządzenia podziemne, takie jak rurociągi, kable itp. oraz uzyska od odpowiednich władz będących właścicielami tych urządzeń potwierdzenie informacji dostarczonych mu przez Zamawiającego w ramach planu ich lokalizacji. Wykonawca zapewni właściwe oznaczenie i zabezpieczenie przed uszkodzeniem tych instalacji i urządzeń w czasie trwania budowy.

Wykonawca zobowiązany jest umieścić w swoim harmonogramie rezerwę czasową dla wszelkiego rodzaju robót, które mają być wykonane w zakresie przełożenia instalacji i urządzeń podziemnych na terenie

budowy i powiadomić Inżyniera i władze lokalne o zamiarze rozpoczęcia robót. O fakcie przypadkowego uszkodzenia tych instalacji Wykonawca bezzwłocznie powiadomi Inżyniera i zainteresowane władze oraz będzie z nimi współpracował dostarczając wszelkiej pomocy potrzebnej przy dokonywaniu napraw. Wykonawca będzie odpowiadać za wszelkie spowodowane przez jego działania uszkodzenia instalacji na powierzchni ziemi i urządzeń podziemnych wykazanych w dokumentach dostarczonych mu przez Zamawiającego.

Za każde niezgodnione wejście w teren odpowiedzialność ponosi Wykonawca. Wykonawca winien powiadomić na 7 dni przed wejściem w teren właściciela nieruchomości, na którym będą prowadzone prace związane z czasowym zajęciem terenu.

Jeżeli teren budowy przylega do terenów z zabudową mieszkaniową, Wykonawca będzie realizować roboty w sposób powodujący minimalne niedogodności dla mieszkańców. Wykonawca odpowiada za wszelkie uszkodzenia zabudowy mieszkaniowej w sąsiedztwie budowy, spowodowane jego działalnością.

W celu uniknięcia niesłuszných roszczeń odszkodowawczych ze strony właścicieli istniejących nieruchomości, Wykonawca przed rozpoczęciem robót budowlanych sporządzi inwentaryzację stanu istniejącej zabudowy zlokalizowanej w bezpośrednim sąsiedztwie pasa drogowego, dokumentując stan techniczny tych obiektów. Nieodłączną częścią tej dokumentacji będą zdjęcia, skatalogowane w sposób nie budzący wątpliwości co do momentu ich wykonania oraz obiektu, który dokumentują.

Inżynier będzie na bieżąco informowany o wszystkich umowach zawartych pomiędzy Wykonawcą a właścicielami nieruchomości i dotyczących korzystania z własności i dróg wewnętrznych. Jednakże, ani Inżynier ani Zamawiający nie będzie ingerował w takie porozumienia, o ile nie będą one sprzeczne z postanowieniami zawartymi w warunkach umowy.

Przed rozpoczęciem robót budowlanych Wykonawca sporządzi dokumentację stanu technicznego istniejących dróg lokalnych, znajdujących się w najbliższym otoczeniu inwestycji oraz w dalszej odległości, wykorzystywanych do ciężkiego transportu Wykonawcy. Dane inwentaryzacyjne zawarte w dokumentacji Wykonawca potwierdzi u zarządcy drogi za zgodne ze stanem faktycznym w danym dniu i zgłosi ten fakt do lokalnych władz samorządowych. Nieodłączną częścią tej dokumentacji będą zdjęcia, skatalogowane w sposób nie budzący wątpliwości, co do momentu ich wykonania oraz obiektu, który dokumentują. Wykonawca będzie mógł transportować materiały i wyposażenie na i z terenu budowy wyłącznie po drogach, których stan został zinwentaryzowany w w/w sposób i potwierdzony u Zarządcy drogi. W przypadku ewentualnych roszczeń odszkodowawczych za zniszczenie dróg przez transport budowy Wykonawca jest zobowiązany do ich naprawy na własny koszt.

#### **1.5.10. Ograniczenie obciążeń osi pojazdów**

Wykonawca będzie stosować się do ustawowych ograniczeń nacisków osi na drogach publicznych przy transporcie materiałów i wyposażenia na i z terenu robót. Wykonawca uzyska wszelkie niezbędne zezwolenia i uzgodnienia od właściwych władz co do przewozu nietypowych wagowo ładunków (ponadnormatywnych) i o każdym takim przewozie będzie powiadamiał Inżyniera. Inżynier może polecić, aby pojazdy nie spełniające tych warunków zostały usunięte z Terenu Budowy. Pojazdy powodujące nadmierne obciążenie osiowe nie będą dopuszczone na świeżo ukończony fragment budowy w obrębie terenu budowy i Wykonawca będzie odpowiadał za naprawę wszelkich robót w ten sposób uszkodzonych, zgodnie z poleceniami Inżyniera. Inżynier może polecić, aby pojazdy niespełniające tych warunków zostały usunięte z Terenu Budowy.

#### **1.5.11. Bezpieczeństwo i higiena pracy**

Podczas realizacji robót Wykonawca będzie przestrzegać przepisów dotyczących bezpieczeństwa i higieny pracy oraz opracuje Plan Bezpieczeństwa i Ochrony Zdrowia („Plan BiOZ”) wynikający z art. 21a Prawa Budowlanego w szczególnym zakresie zgodnym z Rozporządzeniem Ministra Infrastruktury z dn. 27 sierpnia 2002 r. Dz. U. nr 151 i uzgodni go z Inżynierem.

W szczególności Wykonawca ma obowiązek zadbać, aby personel nie wykonywał pracy w warunkach niebezpiecznych, szkodliwych dla zdrowia oraz nie spełniających odpowiednich wymagań sanitarnych.

Wykonawca zapewni i będzie utrzymywał wszelkie urządzenia zabezpieczające, socjalne oraz sprzęt i odpowiednią odzież dla ochrony życia i zdrowia osób zatrudnionych na budowie oraz dla zapewnienia bezpieczeństwa publicznego.

Uznaje się, że wszelkie koszty związane z wypełnieniem wymagań określonych powyżej nie podlegają odrębnej zapłacie i są uwzględnione w cenie kontraktowej.

### **1.5.12. Ochrona i utrzymanie robót**

Wykonawca będzie odpowiadał za ochronę robót i za wszelkie materiały i urządzenia używane do robót od daty rozpoczęcia do daty wydania potwierdzenia zakończenia robót przez Inżyniera.

Wykonawca będzie utrzymywać roboty do czasu odbioru końcowego. Utrzymanie powinno być prowadzone w taki sposób, aby budowla drogowa lub jej elementy były w zadowalającym stanie przez cały czas, do momentu odbioru końcowego.

Jeśli Wykonawca w jakimkolwiek czasie zaniedba utrzymanie, to na polecenie Inżyniera powinien rozpocząć roboty utrzymaniowe nie później niż w 24 godziny po otrzymaniu tego polecenia.

Jeżeli, na skutek zaniedbań Wykonawcy, dojdzie do uszkodzenia jakiegokolwiek części budowli drogowej lub jej elementów, to Wykonawca na polecenie Inżyniera dokona naprawy takiego uszkodzenia doprowadzając budowlę drogową lub jej element do zgodności z wymaganiami kontraktu. Wykonawca poniesie wszelkie koszty związane z takimi naprawami.

### **1.5.13. Stosowanie się do prawa i innych przepisów**

Wykonawca zobowiązany jest znać wszystkie zarządzenia wydane przez władze centralne i miejscowe oraz inne przepisy, regulaminy i wytyczne, które są w jakikolwiek sposób związane z wykonywanymi robotami i będzie w pełni odpowiedzialny za przestrzeganie tych postanowień podczas prowadzenia robót.

Wykonawca będzie przestrzegać praw patentowych i będzie w pełni odpowiedzialny za wypełnienie wszelkich wymagań prawnych odnośnie znaków firmowych, nazw lub innych chronionych praw w odniesieniu do sprzętu, materiałów lub urządzeń użytych lub związanych z wykonywaniem robót i w sposób ciągły będzie informować Inżyniera o swoich działaniach, przedstawiając kopie zezwoleń i inne odnośne dokumenty. Wszelkie straty, koszty postępowania, obciążenia i wydatki wynikłe z lub związane z naruszeniem jakichkolwiek praw patentowych pokryje Wykonawca, z wyjątkiem przypadków, kiedy takie naruszenie wyniknie z wykonania projektu lub specyfikacji dostarczonej przez Inżyniera.

### **1.5.14. Równoważność norm i zbiorów przepisów prawnych**

Gdziekolwiek w dokumentach kontraktowych powołane są konkretne normy i przepisy, które spełniać mają materiały, sprzęt i inne towary oraz wykonane i zbadane roboty, będą obowiązywać postanowienia najnowszego wydania lub poprawionego wydania powołanych norm i przepisów o ile w warunkach kontraktu nie postanowiono inaczej. W przypadku gdy powołane normy i przepisy są państwowe lub odnoszą się do konkretnego kraju lub regionu, mogą być również stosowane inne odpowiednie normy zapewniające równy lub wyższy poziom wykonania niż powołane normy lub przepisy, pod warunkiem ich sprawdzenia i pisemnego zatwierdzenia przez Inżyniera. Różnice pomiędzy powołanymi normami a ich proponowanymi zamiennikami muszą być dokładnie opisane przez Wykonawcę i przedłożone Inżynierowi do zatwierdzenia.

### **1.5.15. Rozpoznanie saperskie**

Wykonawca zobowiązany jest do przeprowadzenia odpowiedniego rozpoznania saperskiego na terenie inwestycji, na głębokości niezbędnej do przeprowadzenia w sposób bezpieczny robót budowlanych, a także przeprowadzenia szkolenia w zakresie postępowania podczas odkrycia niewybuchu. W przypadku napotkania przedmiotów wybuchowych i niebezpiecznych należy powiadomić najbliższy posterunek Policji, Straży Miejskiej lub Urząd Gminy/Miasta właściwy dla danego rejonu, wskazując miejsce znaleziska do czasu przyjazdu patrolu rozminowania.

- Kategorycznie zabrania się podnoszenia, przenoszenia znalezionej przedmiotu ze względu na możliwość jego detonacji.
- Nie należy prowadzić prac w miejscu znalezienia niewybuchu ze względu na możliwość wystąpienia w tym miejscu innych przedmiotów wybuchowych i niebezpiecznych.
- Termin realizacji zgłoszeń przez patrol rozminowania wynosi 24 h dla zgłoszeń pilnych oraz 72 h dla zgłoszeń zwykłych.

### **1.5.16. Wykopaliska**

Wszelkie wykopaliska, monety, przedmioty wartościowe, budowle oraz inne pozostałości o znaczeniu geologicznym lub archeologicznym odkryte na terenie budowy będą uważane za własność Zamawiającego.

Wykonawca zobowiązany jest powiadomić Inżyniera i postępować zgodnie z jego poleceniami. Jeżeli w wyniku tych poleceń Wykonawca poniesie koszty i/lub wystąpią opóźnienia w robotach, Inżynier

uzgodnieniu z Zamawiającym i Wykonawcą ustali wydłużenie czasu wykonania robót i/lub wysokość kwoty, o którą należy zwiększyć cenę kontraktową.

## 2. MATERIAŁY

Jakakolwiek nazwa handlowa użyta w Specyfikacjach Technicznych lub Dokumentacji Technicznej oznaczać będzie definicję standardu, a nie specyficzny produkt do zastosowania w projekcie.

### 2.1. Źródła uzyskania materiałów

Co najmniej na trzy tygodnie przed zaplanowanym wykorzystaniem jakichkolwiek materiałów przeznaczonych do robót Wykonawca przedstawi Inżynierowi do zatwierdzenia szczegółowe informacje dotyczące proponowanego źródła wytwarzania, zamawiania lub wydobywania tych materiałów jak również odpowiednie świadectwa badań laboratoryjnych oraz próbki materiałów.

Zatwierdzenie partii materiałów z danego źródła nie oznacza automatycznie, że wszelkie materiały z danego źródła uzyskają zatwierdzenie.

Wykonawca zobowiązany jest do prowadzenia badań w celu wykazania, że materiały uzyskane z dopuszczonego źródła w sposób ciągły spełniają wymagania ST w czasie realizacji robót.

### 2.2. Pozyskiwanie materiałów miejscowych

Wykonawca odpowiada za uzyskanie pozwoleń od właścicieli i odnośnych władz na pozyskanie materiałów ze źródeł miejscowych włączając w to źródła wskazane przez Zamawiającego i jest zobowiązany dostarczyć Inżynierowi wymagane dokumenty przed rozpoczęciem eksploatacji źródła.

Wykonawca przedstawi Inżynierowi do zatwierdzenia dokumentację zawierającą raporty z badań terenowych i laboratoryjnych oraz proponowaną przez siebie metodę wydobywania i selekcji, uwzględniając aktualne decyzje o eksploatacji, organów administracji państwowej i samorządowej.

Wykonawca ponosi odpowiedzialność za spełnienie wymagań ilościowych i jakościowych materiałów pochodzących ze źródeł miejscowych.

Wykonawca ponosi wszystkie koszty, z tytułu wydobywania materiałów, dzierżawy i inne jakie okażą się potrzebne w związku z dostarczeniem materiałów do robót.

Humus i nadkład czasowo zdjęte z terenu wykopów, dokopów i miejsc pozyskania materiałów miejscowych będą formowane w hałdy i wykorzystane przy zasypce i rekultywacji terenu po ukończeniu robót.

Wszystkie odpowiednie materiały pozyskane z wykopów na terenie budowy lub z innych miejsc wskazanych w dokumentach umowy będą wykorzystane do robót lub odwiezione na odkład odpowiednio do wymagań umowy lub wskazań Inżyniera.

Wykonawca nie będzie prowadzić żadnych wykopów w obrębie terenu budowy poza tymi, które zostały wyszczególnione w dokumentach umowy, chyba, że uzyska na to pisemną zgodę Inżyniera.

Eksploatacja źródeł materiałów będzie zgodna z wszelkimi regulacjami prawnymi obowiązującymi na danym obszarze.

### 2.3. Stosowanie wyrobów budowlanych

Należy stosować materiały dopuszczone do obrotu i stosowania w budownictwie, które są oznaczone znakiem CE lub B, dla których Wykonawca przedstawi deklarację właściwości użytkowych wyrobu. Jako Specyfikację Techniczną wyrobu należy stosować Normę zharmonizowaną, Aprobata Techniczną IBDiM lub europejską Aprobata Techniczną. Aprobata Techniczną IBDiM lub europejską Aprobata Techniczną można stosować w okresie ich ważności, natomiast po upływie okresu ważności Aprobaty Technicznej obowiązująca jest krajowa lub europejska Ocena Techniczna. Na podstawie wyżej wymienionych dokumentów należy sprawdzić zgodność zgłaszanych materiałów.

Zgodnie z Ustawą z dnia 16 kwietnia 2004 r. o wyrobach budowlanych (Dz.U. nr 92 poz. 881 z 2004 r.) wyrób budowlany nadaje się do stosowania, jeżeli jest:

1) oznakowany CE, co oznacza, że dokonano oceny jego zgodności z normą zharmonizowaną lub europejską aprobatą techniczną bądź krajową specyfikacją techniczną państwa członkowskiego Unii Europejskiej lub Europejskiego Obszaru Gospodarczego, uznaną przez Komisję Europejską za zgodną z wymaganiami podstawowymi; albo



2) umieszczony w określonym przez Komisję Europejską wykazie wyrobów mających niewielkie znaczenie dla zdrowia i bezpieczeństwa, dla których producent wydał deklarację zgodności z uznanymi regułami sztuki budowlanej; albo

3) oznakowany znakiem budowlanym.

Oznakowanie CE wyrobu budowlanego wprowadzonego do obrotu na podstawie niniejszej ustawy, do którego mają zastosowanie przepisy wydane na podstawie ustawy z dnia 30 sierpnia 2002r. o systemie oceny zgodności (Dz. U. nr 166, poz. 1360; z 2003r.; Dz. U. nr 80 poz. 718; Nr 130 poz. 1188; Nr 170 poz. 1652 i Nr 229 poz. 2275 oraz z 2004 r. Nr 70 poz. 631) przewidujące takie oznakowanie, wskazuje, że wyrób budowlany spełnia wymagania zasadnicze, określone w tych przepisach.

Oznakowanie wyrobu budowlanego znakiem budowlanym jest dopuszczalne z zastrzeżeniem ust. 2÷4, jeżeli producent, mający siedzibę na terytorium Rzeczypospolitej Polskiej, dokonał oceny zgodności i wydał, na swoją wyłączną odpowiedzialność, krajową deklarację zgodności z Polską Normą wyrobu lub aprobatą techniczną. Ocena zgodności obejmuje właściwości użytkowe wyrobu budowlanego, odpowiednio do jego przeznaczenia, mające wpływ na spełnienie przez obiekt wymagań podstawowych.

Aprobata technicznej udziela się dla wyrobu budowlanego, dla którego nie ustanowiono Polskiej Normy, albo wyrobu budowlanego, którego właściwości użytkowe, odnoszące się do wymagań podstawowych, różnią się istotnie od właściwości określonej w Polskiej Normie wyrobu, objętego mandatem udzielonym przez Komisję europejską na opracowanie norm zharmonizowanych lub wytycznych do europejskich aprobat technicznych.

Dopuszczone do jednostkowego zastosowania w obiekcie budowlanym są wyroby budowlane wykonane wg indywidualnej dokumentacji technicznej, sporządzonej przez projektanta obiektu lub z nim uzgodnionej, dla których producent wydał oświadczenie, że zapewniono zgodność wyrobu budowlanego z tą dokumentacją oraz z przepisami.

Wyrób budowlany, który posiada oznakowanie CE lub znak budowlany, albo posiada deklarację zgodności, nie może być modyfikowany bez utraty ważności dokumentów dopuszczających do wbudowania. W przypadku zastosowania modyfikacji należy uzyskać aprobatę techniczną dla takiego wyrobu.

Oznakowanie CE lub znakiem budowlanym wyrobu nie oznacza, że może on być wbudowany w dany obiekt. Warunkiem wbudowania wyrobu jest spełnienie przez obiekt warunków technicznych.

## 2.4. Inspekcja wytwórni materiałów

Wytwórnice materiałów mogą być okresowo kontrolowane przez Inżyniera w celu sprawdzenia zgodności stosowanych metod produkcji z wymaganiami. Próbki materiałów mogą być pobierane w celu sprawdzenia ich właściwości. Wyniki tych kontroli będą stanowić podstawę do akceptacji określonej partii materiałów pod względem jakości.

W przypadku, gdy Inżynier będzie przeprowadzał inspekcję wytwórni, muszą być spełnione następujące warunki:

- a) Inżynier będzie miał zapewnioną współpracę i pomoc Wykonawcy oraz producenta materiałów w czasie przeprowadzania inspekcji,
- b) Inżynier będzie miał wolny dostęp, w dowolnym czasie, do tych części wytwórni, gdzie odbywa się produkcja materiałów przeznaczonych do realizacji robót,
- c) Jeżeli produkcja odbywa się w miejscu nie należącym do Wykonawcy, Wykonawca uzyska dla Inżyniera zezwolenie dla przeprowadzenia inspekcji i badań w tych miejscach.

## 2.5. Materiały pochodzące z rozbiórek

**2.5.1.** Materiały pochodzące z rozbiórek, nadające się do przetworzenia na pełnowartościowy materiał do budowy dróg, jak np. destrukta asfaltowy z frezowania nawierzchni, podbudowa z rozbiernych odcinków dróg, kostka brukowa itp., Wykonawca może wykorzystywać, jako materiał do celów budowlanych w ramach realizowanego zadania.

**2.5.2.** Materiały budowlane pochodzące z rozbiórek nieposiadające pełnowartościowych właściwości materiałowych i nienadające się do wykorzystania/do wbudowania, Wykonawca po uzyskaniu wymaganych zezwoleń wywiezie poza teren budowy na zwalę. Teren zwalę Wykonawca zabezpieczy staraniem własnym, przy czym lokalizacja terenu zwalę musi uzyskać pozytywną opinię odpowiednich miejscowo władz samorządowych i Inżyniera. Elementy oznakowania tj. bariery stalowe, słupki do znaków oraz tarcze znaków

nadające się do ponownego użycia są własnością Zamawiającego i należy odwieźć je w miejsce wskazane przez Inżyniera.

Koszt związany z rozbiórką, transportem, zwałką (utylizacją) w/w materiałów Wykonawca powinien zawrzeć w cenie kontraktowej, w odpowiednich pozycjach kosztorysowych.

Elementy pochodzące z rozbiórek sieci uzbrojenia terenu Wykonawca zdemontuje i przetransportuje w miejsce właściciela sieci uzbrojenia terenu. W przypadku stwierdzenia przez właściciela sieci uzbrojenia terenu, że elementy pochodzące z rozbiórek nie odpowiadają wymaganiom, stosuje się ustalenia punktu 2.6. Koszt transportu w miejsca wskazane przez Inżyniera nie podlega osobnej zapłacie i jest zawarty w cenie kontraktowej.

## **2.6. Materiały nieodpowiadające wymaganiom**

Materiały nieodpowiadające wymaganiom zostaną przez Wykonawcę wywiezione z terenu budowy i złożone w miejscu wskazanym przez Inżyniera. Jeśli Inżynier zezwoli Wykonawcy na użycie tych materiałów do innych robót, niż te dla których zostały zakupione, to koszt tych materiałów zostanie odpowiednio przewartościowany (skorygowany) przez Inżyniera.

Każdy rodzaj robót, w którym znajdują się nie zbadane i nie zaakceptowane materiały, Wykonawca wykonuje na własne ryzyko, licząc się z jego nieprzyjęciem, usunięciem i niezapłaceniem

## **2.7. Wariantowe stosowanie materiałów**

Jeśli dokumentacja projektowa lub ST przewidują możliwość wariantowego zastosowania rodzaju materiału w wykonywanych robotach, Wykonawca powiadomi Inżyniera o swoim zamiarze co najmniej 3 tygodnie przed użyciem tego materiału, albo w okresie dłuższym, jeśli będzie to potrzebne z uwagi na wykonanie badań wymaganych przez Inżyniera. Wybrany i zaakceptowany rodzaj materiału nie może być później zmieniany bez zgody Inżyniera.

## **2.8. Przechowywanie i składowanie materiałów**

Wykonawca zapewni, aby tymczasowo składowane materiały, do czasu gdy będą one użyte do robót, były zabezpieczone przed zanieczyszczeniami, zachowały swoją jakość i właściwości i były dostępne do kontroli przez Inżyniera.

Miejsca czasowego składowania materiałów będą zlokalizowane w obrębie terenu budowy w miejscach uzgodnionych z Inżynierem lub poza terenem budowy w miejscach zorganizowanych przez Wykonawcę i zaakceptowanych przez Inżyniera.

## **3. SPRZĘT**

Wykonawca jest zobowiązany do używania jedynie takiego sprzętu, który nie spowoduje niekorzystnego wpływu na jakość wykonywanych robót. Sprzęt używany do robót powinien być zgodny z ofertą Wykonawcy i powinien odpowiadać pod względem typów i ilości wskazaniom zawartym w ST, PZJ lub projekcie organizacji robót, zaakceptowanym przez Inżyniera; w przypadku braku ustaleń w wymienionych wyżej dokumentach, sprzęt powinien być uzgodniony i zaakceptowany przez Inżyniera.

Liczba i wydajność sprzętu powinny gwarantować przeprowadzenie robót, zgodnie z zasadami określonymi w dokumentacji projektowej, ST i wskazaniach Inżyniera.

Sprzęt będący własnością Wykonawcy lub wynajęty do wykonania robót ma być utrzymywany w dobrym stanie i gotowości do pracy. Powinien być zgodny z normami ochrony środowiska i przepisami dotyczącymi jego użytkowania.

Wykonawca dostarczy Inżynierowi kopie dokumentów potwierdzających dopuszczenie sprzętu do użytkowania i badań okresowych, tam gdzie jest to wymagane przepisami.

Wykonawca będzie konserwować sprzęt jak również naprawiać lub wymieniać sprzęt niesprawny.

Jeżeli dokumentacja projektowa lub ST przewidują możliwość wariantowego użycia sprzętu przy wykonywanych robotach, Wykonawca powiadomi Inżyniera o swoim zamiarze wyboru i uzyska jego akceptację przed użyciem sprzętu. Wybrany sprzęt, po akceptacji Inżyniera, nie może być później zmieniany bez jego zgody.

Jakikolwiek sprzęt, maszyny, urządzenia i narzędzia nie gwarantujące zachowania warunków umowy, zostaną przez Inżyniera zdyskwalifikowane i niedopuszczone do robót.

#### 4. TRANSPORT

Wykonawca jest zobowiązany do stosowania jedynie takich środków transportu, które nie wpłyną niekorzystnie na jakość wykonywanych robót i właściwości przewożonych materiałów.

Liczba środków transportu powinna zapewniać prowadzenie robót zgodnie z zasadami określonymi w dokumentacji projektowej, ST i wskazaniach Inżyniera, w terminie przewidzianym umową.

Przy ruchu na drogach publicznych pojazdy będą spełniać wymagania dotyczące przepisów ruchu drogowego w odniesieniu do dopuszczalnych nacisków na oś i innych parametrów technicznych. Środki transportu nie spełniające tych warunków mogą być dopuszczone przez Inżyniera, pod warunkiem przywrócenia stanu pierwotnego użytkowanych odcinków dróg na koszt Wykonawcy.

Wykonawca będzie usuwać na bieżąco, na własny koszt, wszelkie zanieczyszczenia, uszkodzenia spowodowane jego pojazdami na drogach publicznych oraz dojazdach do terenu budowy.

#### 5. WYKONANIE ROBÓT

Wykonawca jest odpowiedzialny za prowadzenie robót zgodnie z warunkami umowy oraz za jakość zastosowanych materiałów i wykonywanych robót, za ich zgodność z dokumentacją projektową, wymaganiami ST, PZJ, projektem organizacji robót opracowanym przez Wykonawcę oraz poleceniami Inżyniera.

Na 14 dni przed rozpoczęciem robót związanych z wykonaniem zjazdów Wykonawca wytyczy krawędzie zjazdów w terenie, o czym niezwłocznie poinformuje Projektanta i Inżyniera. Wykonawca wytyczy w terenie krawędzie zjazdów sytuacyjnie i wysokościowo wraz ze stabilizacją palikami drewnianymi, gwoździami stalowymi itp. Jednorazowo Wykonawca wytyczy zjazdy na odcinku drogi o długości nie mniejszej niż 1km (w przypadku inwestycji obejmujących mniejszy zakres Wykonawca wytyczy zjazdy na całym odcinku). Wytyczenia zjazdów należy dokonać przed rozpoczęciem innych robót tj. budowa chodników, uzbrojenia, przepusty, kształtowanie rowów itd.

Wykonawca ponosi odpowiedzialność za dokładne wytyczenie w planie i wyznaczenie wysokości wszystkich elementów robót zgodnie z wymiarami i rzędnymi określonymi w dokumentacji projektowej lub przekazanymi na piśmie przez Inżyniera.

Wykonawca założy, w razie konieczności, osnowę realizacyjną, w oparciu o którą będzie prowadził roboty. Koszt wykonania osnowy realizacyjnej zostanie uwzględniony w cenach jednostkowych poszczególnych robót i nie podlega dodatkowej zapłacie.

Prace geodezyjne muszą być wykonane zgodnie z zasadami określonymi w:

- Przepisach Prawa Budowlanego (art., art.: 41, 43 i 57)
- Przepisach Rozporządzenia Ministra Gospodarki Przestrzennej i Budownictwa z dnia 21 lutego 1995 w sprawie rodzaju i zakresu opracowań geodezyjno-kartograficznych oraz czynności geodezyjnych obowiązujących w budownictwie,
- Instrukcjach i wytycznych,
- Ogólnych specyfikacjach technicznych i specyfikacjach technicznych wykonania i odbioru robót budowlanych.

Błędy popełnione przez Wykonawcę w wytyczeniu i wyznaczaniu robót zostaną, usunięte przez Wykonawcę na własny koszt.

Sprawdzenie wytyczenia robót lub wyznaczenia wysokości przez Inżyniera nie zwalnia Wykonawcy od odpowiedzialności za ich dokładność.

Decyzje Inżyniera dotyczące akceptacji lub odrzucenia materiałów i elementów robót będą oparte na wymaganiach sformułowanych w dokumentach umowy, dokumentacji projektowej i w ST, a także w normach i wytycznych. Przy podejmowaniu decyzji Inżynier uwzględni wyniki badań materiałów i robót, rozrzuty normalnie występujące przy produkcji i przy badaniach materiałów, doświadczenia z przeszłości, wyniki badań naukowych oraz inne czynniki wpływające na rozważaną kwestię.

Polecenia Inżyniera będą wykonywane nie później niż w czasie przez niego wyznaczonym, po ich otrzymaniu przez Wykonawcę, pod groźbą zatrzymania robót. Skutki finansowe z tego tytułu ponosi Wykonawca.

Każdorazowo, przed przystąpieniem do robót ziemnych, należy wykonać przekopy próbne dla identyfikacji uzbrojenia podziemnego.

Prace budowlane w sąsiedztwie terenów objętych ochroną przed hałasem należy prowadzić wyłącznie w porze dziennej (6:00-22:00)

Nie należy powodować zmiany lub ograniczenia wielkości przepływów w ciekach powierzchniowych i wodach podziemnych oraz nie powodować zmiany kierunków i prędkości przepływów wód.

Wykonawca po zrealizowaniu robót budowlanych sprawdzi stałą organizację ruchu pod względem oznakowania pionowego i poziomego. Jeśli znajdzie taką potrzebę należy projekt organizacji zaktualizować, przedstawić do zaopiniowania Projektantowi, uzyskać wymagane uzgodnienia i zatwierdzenie organu zarządzającego ruchem. Wykonawca również po wybudowaniu drogi, a przed montażem barier drogowych i innych elementów zagospodarowania terenu, sprawdzi trójkąty widoczności i wprowadzi zmiany do stałej organizacji ruchu jeżeli będą wymagane.

Jeżeli opracowana przez Projektanta tymczasowa organizacja ruchu będzie trudna do zastosowania ze względu na warunki miejscowe to do wykonawcy robót należy jej aktualizacja wraz z przedstawieniem do zaopiniowania Projektantowi, uzyskaniem wymaganych uzgodnień i zatwierdzeniem organu zarządzającego ruchem.

Wykonawca jest odpowiedzialny za takie zorganizowanie robót na placu budowy aby nie powodować utrudnień i zakłóceń w ruchu publicznym.

Dla obiektów inżynierskich objętych projektem oraz w przypadku zaistnienia w trakcie wykonywania robót ziemnych wątpliwości dotyczących stanu i rodzaju gruntu w podłożu do Wykonawcy należy wykonanie uszczegóławiającej dokumentacji geologiczno-inżynierskiej lub geotechnicznej w uzgodnieniu z Inżynierem i Projektantem. Wykonawca ma obowiązek zgłoszenia Inżynierowi zaistniałych uzasadnionych wątpliwości dotyczących podłoża gruntowego wraz z ich szczegółowym uzasadnieniem i w/w dokumentacją w terminie 7 dni od ich powzięcia.

## 6. KONTROLA JAKOŚCI ROBÓT

### 6.1. Program zapewnienia jakości (PZJ)

Wykonawca jest zobowiązany opracować i przedstawić do akceptacji Inżyniera program zapewnienia jakości. W programie zapewnienia jakości Wykonawca powinien określić zamierzony sposób wykonywania robót, możliwości techniczne, kadrowe i plan organizacji robót gwarantujący wykonanie robót zgodnie z dokumentacją projektową, ST, harmonogramem robót oraz odpowiednimi przepisami prawa a także poleceniami i ustaleniami przekazanymi przez Inżyniera.

Program zapewnienia jakości powinien zawierać:

a) część ogólną opisującą:

- organizację wykonania robót, w tym terminy i sposób prowadzenia robót,
- organizację ruchu na budowie wraz z oznakowaniem robót,
- sposób zapewnienia bhp,
- wykaz zespołów roboczych, ich kwalifikacje i przygotowanie praktyczne,
- wykaz osób odpowiedzialnych za jakość i terminowość wykonania poszczególnych elementów robót,
- system (sposób i procedurę) proponowanej kontroli i sterowania jakością wykonywanych robót,
- wyposażenie w sprzęt i urządzenia do pomiarów i kontroli (opis laboratorium własnego lub laboratorium, któremu Wykonawca zamierza zlecić prowadzenie badań),
- sposób oraz formę gromadzenia wyników badań laboratoryjnych, zapis pomiarów, nastaw mechanizmów sterujących, a także wyciąganych wniosków i zastosowanych korekt w procesie technologicznym, proponowany sposób i formę przekazywania tych informacji Inżynierowi;

b) część szczegółową opisującą dla każdego asortymentu robót:

- wykaz maszyn i urządzeń stosowanych na budowie z ich parametrami technicznymi oraz wyposażeniem w mechanizmy do sterowania i urządzenia pomiarowo-kontrolne,
- rodzaje i ilość środków transportu oraz urządzeń do magazynowania i załadunku materiałów, spoiw, lepiszczy, kruszyw itp.,
- sposób zabezpieczenia i ochrony ładunków przed utratą ich właściwości w czasie transportu, sposób i procedurę pomiarów i badań (rodzaj i częstotliwość, pobieranie próbek, legalizacja i sprawdzanie urządzeń, itp.) prowadzonych podczas dostaw materiałów, wytwarzania mieszanek i wykonywania poszczególnych elementów robót,
- sposób postępowania z materiałami i robotami nieodpowiadającymi wymaganiom.

## 6.2. Zasady kontroli jakości robót

Celem kontroli robót będzie takie sterowanie ich przygotowaniem i wykonaniem, aby osiągnąć założoną jakość robót. Wykonawca jest odpowiedzialny za pełną kontrolę robót i jakości materiałów. Wykonawca zapewni odpowiedni system kontroli, włączając personel, laboratorium, sprzęt, zaopatrzenie i wszystkie urządzenia niezbędne do pobierania próbek i badań materiałów oraz robót.

Przed zatwierdzeniem systemu kontroli Inżynier może zażądać od Wykonawcy przeprowadzenia badań w celu zademonstrowania, że poziom ich wykonywania jest zadowalający. Wykonawca będzie przeprowadzać pomiary i badania materiałów oraz robót z częstotliwością zapewniającą stwierdzenie, że roboty wykonano zgodnie z wymaganiami zawartymi w dokumentacji projektowej i ST

Minimalne wymagania co do zakresu badań i ich częstotliwość są określone w ST, normach i wytycznych. W przypadku, gdy nie zostały one tam określone, Inżynier ustali jaki zakres kontroli jest konieczny, aby zapewnić wykonanie robót zgodnie z umową.

Wykonawca dostarczy Inżynierowi świadectwa, że wszystkie stosowane urządzenia i sprzęt badawczy posiadają ważną legalizację, zostały prawidłowo wykalibrowane i odpowiadają wymaganiom norm określających procedury badań.

Inżynier będzie mieć nieograniczony dostęp do pomieszczeń laboratoryjnych, w celu ich inspekcji.

Inżynier będzie przekazywać Wykonawcy pisemne informacje o jakichkolwiek niedociągnięciach dotyczących urządzeń laboratoryjnych, sprzętu, zaopatrzenia laboratorium, pracy personelu lub metod badawczych. Jeżeli niedociągnięcia te będą tak poważne, że mogą wpłynąć ujemnie na wyniki badań, Inżynier natychmiast wstrzyma użycie do robót badanych materiałów i dopuści je do użycia dopiero wtedy, gdy niedociągnięcia w pracy laboratorium Wykonawcy zostaną usunięte i stwierdzona zostanie odpowiednia jakość tych materiałów. Wszystkie koszty związane z organizowaniem i prowadzeniem badań materiałów ponosi Wykonawca.

## 6.3. Pobieranie próbek

Próbki będą pobierane losowo. Zaleca się stosowanie statystycznych metod pobierania próbek, opartych na zasadzie, że wszystkie jednostkowe elementy produkcji mogą być z jednakowym prawdopodobieństwem wytypowane do badań.

Inżynier będzie mieć zapewnioną możliwość udziału w pobieraniu próbek. Ponadto Inżynier może pobierać próbki i badać materiały niezależnie od Wykonawcy, korzystając w tym celu z niezależnego od Wykonawcy zaplecza.

Pojemniki do pobierania próbek będą dostarczone przez Wykonawcę i zatwierdzone przez Inżyniera. Próbki dostarczone przez Wykonawcę do badań wykonywanych przez Inżyniera będą odpowiednio opisane i oznakowane, w sposób zaakceptowany przez Inżyniera.

Koszty pobierania próbek przez Wykonawcę oraz koszty prowadzenia badań przez Wykonawcę są zawarte w cenie kontraktowej w ramach poszczególnych pozycji kosztorysu.

Na zlecenie Inżyniera Wykonawca będzie przeprowadzać dodatkowe badania tych materiałów, które budzą wątpliwości co do jakości, o ile kwestionowane materiały nie zostaną przez Wykonawcę usunięte lub ulepszone z własnej woli. Koszty tych dodatkowych badań pokrywa Wykonawca tylko w przypadku stwierdzenia usterek; w przeciwnym przypadku koszty te pokrywa Zamawiający.

## 6.4. Badania i pomiary

Wszystkie badania i pomiary będą przeprowadzone zgodnie z wymaganiami norm. W przypadku, gdy normy nie obejmują jakiegokolwiek badania wymaganego w ST, stosować można wytyczne krajowe, albo inne procedury, zaakceptowane przez Inżyniera.

Przed przystąpieniem do pomiarów lub badań, Wykonawca powiadomi Inżyniera o rodzaju, miejscu i terminie pomiaru lub badania. Po wykonaniu pomiaru lub badania, Wykonawca przedstawi na piśmie ich wyniki do akceptacji Inżyniera.

## 6.5. Raporty z badań

Wykonawca będzie przekazywać Inżynierowi kopie raportów z wynikami badań jak najszybciej, nie później jednak niż w terminie określonym w programie zapewnienia jakości.

Wyniki badań (kopie) będą przekazywane Inżynierowi na formularzach według dostarczonego przez niego wzoru lub innych, przez niego zaakrobowanych.

## 6.6. Badania prowadzone przez Inżyniera

Inżynier jest uprawniony do dokonywania kontroli, pobierania próbek i badania materiałów w miejscu ich wytwarzania/pozyskiwania, a Wykonawca i producent materiałów powinien udzielić mu niezbędnej pomocy.

Inżynier dokonując weryfikacji systemu kontroli robót prowadzonego przez Wykonawcę, poprzez między innymi swoje badania, będzie oceniać zgodność materiałów i robót z wymaganiami ST na podstawie wyników własnych badań kontrolnych jak i wyników badań dostarczonych przez Wykonawcę.

Inżynier powinien pobierać próbki materiałów i prowadzić badania niezależnie od Wykonawcy, na swój koszt. Jeżeli wyniki tych badań wykażą, że raporty Wykonawcy są niewiarygodne, to Inżynier oprze się wyłącznie na własnych badaniach przy ocenie zgodności materiałów i robót z dokumentacją projektową i ST. Może również zlecić, sam lub poprzez Wykonawcę, przeprowadzenie powtórnych lub dodatkowych badań niezależnemu laboratorium. W takim przypadku całkowite koszty powtórnych lub dodatkowych badań i pobierania próbek poniesione zostaną przez Wykonawcę.

Badania rozjemcze powinny być wykonywane w laboratorium posiadającym akredytację w zakresie kwestionowanych badań łącznie z pobieraniem prób. Laboratorium rozjemcze powinno być zaakceptowane przez Zamawiającego.

Całkowite koszty powtórnych (rozjemczych) lub dodatkowych badań i pobierania próbek poniesione zostaną przez Wykonawcę.

Odbiór robót może zostać przeprowadzony na ryzyko Wykonawcy na podstawie jego badań, w sytuacji długiego okresu oczekiwania na wyniki badań kontrolnych. Czas oczekiwania na wyniki badań kontrolnych nie będzie powodować żadnych roszczeń ze strony Wykonawcy.

Wykonawca zobowiązany jest zapewnić laboratorium Zamawiającego na swój koszt pojazd ciężarowy stanowiący przeciwwagę do oznaczania modułu odkształcenia i badania nośności przez obciążenie płytą statyczną (badanie aparatem VSS) w miejscu i terminie wyznaczonym przez Inżyniera.

W przypadku konieczności przeprowadzenia pomiarów geodezyjnych do badań prowadzonych na zlecenie Inżyniera przez laboratorium Zamawiającego, Wykonawca zapewni na swój koszt obsługę geodezyjną.

Wykonawca na swój koszt uzupełni ubytki powstałe po pobraniu próbek do badań kontrolnych wykonywanych przez Zamawiającego.

## 6.7. Certyfikaty i deklaracje

Inżynier może dopuścić do użycia tylko:

1. wyroby posiadające znak CE, spełniające wymogi ST – bez ograniczeń,
2. wyroby spełniające wymogi ST, nie posiadające znaku CE pod warunkiem, że
  - a) wyrób został wyprodukowany na terytorium Polski i producent dołączył deklarację zgodności z obowiązującą przedmiotową normą, Aprobata Techniczną (w przypadku braku normy na dany wyrób) lub posiada znak budowlany świadczący z zgodności z obowiązującą przedmiotową normą lub aprobatą techniczną a producent dołączył odpowiednie deklaracje zgodności
  - b) wyrób został wyprodukowany poza terytorium Polski, ale udzielono mu Aprobaty Technicznej i producent dołączył do wyrobu deklarację zgodności z tą aprobatą,
  - c) jest to wyrób umieszczony w odpowiednim wykazie wyrobów mających niewielkie znaczenie dla zdrowia i bezpieczeństwa, a producent wydał deklarację zgodności z uznanymi regułami sztuki budowlanej;
3. wyrób jednostkowy, w danym obiekcie budowlanym wytworzony według indywidualnej dokumentacji technicznej, dla której producent wydał specjalne oświadczenie o zgodności wyrobu z tą dokumentacją oraz z przepisami.
4. wyroby posiadające deklaracje właściwości użytkowych wydane na podstawie art. 7 rozporządzenia nr 305/2011 UE z dnia 9.03.2011 r., i które spełniają wymogi ST.

W przypadku materiałów, dla których ww. dokumenty są wymagane przez ST, każda partia dostarczona do robót będzie posiadać te dokumenty, określające w sposób jednoznaczny jej cechy.

Produkty przemysłowe muszą posiadać ww. dokumenty wydane przez producenta, a w razie potrzeby poparte wynikami badań wykonanych przez niego. Kopie wyników tych badań będą dostarczone przez Wykonawcę Inżynierowi.

Jakiegolwiek materiały, które nie spełniają tych wymagań będą odrzucone.

## 6.8. Dokumenty budowy

### (1) Dziennik budowy

Dziennik budowy jest wymaganym dokumentem prawnym obowiązującym Zamawiającego i Wykonawcę w okresie od przekazania Wykonawcy terenu budowy do zgłoszenia zakończenia robót. Odpowiedzialność za prowadzenie dziennika budowy zgodnie z obowiązującymi przepisami spoczywa na Wykonawcy.

Zapisy w dzienniku budowy będą dokonywane na bieżąco i będą dotyczyć przebiegu robót, stanu bezpieczeństwa ludzi i mienia oraz technicznej i gospodarczej strony budowy.

Każdy zapis w dzienniku budowy będzie opatrzony datą jego dokonania, podpisem osoby, która dokonała zapisu, z podaniem jej imienia i nazwiska oraz stanowiska służbowego. Zapisy będą czytelne, dokonane trwałą techniką, w porządku chronologicznym, bezpośrednio jeden pod drugim, bez przerw.

Załączone do dziennika budowy protokoły i inne dokumenty będą oznaczone kolejnym numerem załącznika i opatrzone datą i podpisem Wykonawcy i Inżyniera.

Do dziennika budowy należy wpisywać w szczególności:

- a) datę przekazania Wykonawcy terenu budowy,
- b) datę przekazania przez Zamawiającego dokumentacji projektowej,
- c) datę uzgodnienia przez Inżyniera/Kierownika projektu programu zapewnienia jakości i harmonogramów robót,
- d) terminy rozpoczęcia i zakończenia poszczególnych elementów robót,
- e) przebieg robót, trudności i przeszkody w ich prowadzeniu, okresy i przyczyny przerw w robotach,
- f) uwagi i polecenia Inżyniera/Kierownika projektu,
- g) daty zarządzenia wstrzymania robót, z podaniem powodu,
- h) zgłoszenia i daty odbiorów robót zanikających i ulegających zakryciu, częściowych i ostatecznych odbiorów robót,
- i) wyjaśnienia, uwagi i propozycje Wykonawcy,
- j) stan pogody i temperaturę powietrza w okresie wykonywania robót podlegających ograniczeniom lub wymaganiom szczególnym w związku z warunkami klimatycznymi,
- k) zgodność rzeczywistych warunków geotechnicznych z ich opisem w dokumentacji projektowej,
- l) dane dotyczące czynności geodezyjnych (pomiarowych) dokonywanych przed i w trakcie wykonywania robót,
- m) dane dotyczące sposobu wykonywania zabezpieczenia robót,
- n) dane dotyczące jakości materiałów, pobierania próbek oraz wyniki przeprowadzonych badań z podaniem, kto je przeprowadzał,
- o) wyniki prób poszczególnych elementów budowli z podaniem, kto je przeprowadzał,
- p) inne istotne informacje o przebiegu robót.

Propozycje, uwagi i wyjaśnienia Wykonawcy, wpisane do dziennika budowy będą przedłożone Inżynierowi do ustosunkowania się.

Decyzje Inżyniera projektu wpisane do dziennika budowy Wykonawca podpisuje z zaznaczeniem ich przyjęcia lub zajęciem stanowiska.

Wpis projektanta do dziennika budowy obliguje Inżyniera do ustosunkowania się. Projektant nie jest jednak stroną umowy i nie ma uprawnień do wydawania poleceń Wykonawcy robót.

### (2) Książka obmiarów

Książka obmiarów stanowi dokument pozwalający na rozliczenie faktycznego postępu każdego z elementów robót. Obmiary wykonanych robót przeprowadza się w sposób ciągły w jednostkach przyjętych w kosztorysie i wpisuje do książki obmiarów. Wpisów do Rejestru Obmiarów dokonuje Kierownik Budowy i są one potwierdzane przez Inżyniera.

### (3) Dokumenty laboratoryjne

Dzienniki laboratoryjne, deklaracje zgodności lub certyfikaty zgodności materiałów, orzeczenia o jakości materiałów, recepty robocze i kontrolne wyniki badań Wykonawcy będą gromadzone w formie uzgodnionej w programie zapewnienia jakości. Dokumenty te stanowią załączniki do odbioru robót. Winny być udostępnione na każde życzenie Inżyniera.

### (4) Pozostałe dokumenty budowy

Do dokumentów budowy zalicza się, oprócz wymienionych w punktach (1) - (3) następujące dokumenty:

- a) pozwolenie na realizację zadania budowlanego,
- b) protokoły przekazania terenu budowy,
- c) umowy cywilno-prawne z osobami trzecimi i inne umowy cywilno-prawne,
- d) protokoły odbioru robót,
- e) protokoły z narad i ustaleń,
- f) korespondencję na budowie.

### (5) Przechowywanie dokumentów budowy

Dokumenty budowy będą przechowywane na terenie budowy w miejscu odpowiednio zabezpieczonym.

Zaginięcie któregośkolwiek z dokumentów budowy spowoduje jego natychmiastowe odtworzenie w formie przewidzianej prawem.

Wszelkie dokumenty budowy będą zawsze dostępne dla Inżyniera projektu i przedstawiane do wglądu na życzenie Zamawiającego.

## 7. OBMIAR ROBÓT

### 7.1. Ogólne zasady obmiaru robót

Obmiar robót będzie określać faktyczny zakres wykonywanych robót zgodnie z dokumentacją projektową i ST, w jednostkach ustalonych w kosztorysie.

Obmiaru robót dokonuje Wykonawca po pisemnym powiadomieniu Inżyniera o zakresie obmierzanых robót i terminie obmiaru, co najmniej na 3 dni przed tym terminem.

Wyniki obmiaru będą wpisane do książki obmiarów.

Jakikolwiek błąd lub przeoczenie (opuszczenie) w ilościach podanych w ślepym kosztorysie lub gdzie indziej w ST nie zwalnia Wykonawcy od obowiązku ukończenia wszystkich robót. Błędne dane zostaną poprawione wg instrukcji Inżyniera na piśmie.

Obmiar gotowych robót będzie przeprowadzony z częstością wymaganą do celu miesięcznej płatności na rzecz Wykonawcy lub w innym czasie określonym w umowie lub oczekiwanym przez Wykonawcę i Inżyniera.

Roboty pomiarowe do obmiaru oraz nieodzowne obliczenia będą wykonane w sposób zrozumiały i jednoznaczny oraz będą uzupełnione odpowiednimi szkicami, których wzór zostanie uzgodniony z Inżynierem. Obliczenia wraz ze szkicami będą każdorazowo załączone do dokumentów odbiorowych poszczególnych robót a ich wyniki zostaną zapisane w rejestrze obmiaru i potwierdzone przez Inżyniera.

Wymiary skomplikowanych powierzchni lub objętości będą uzupełnione odpowiednimi szkicami umieszczonymi na karcie rejestru obmiarów. W razie braku miejsca szkice mogą być dołączone w formie oddzielnego załącznika do rejestru obmiarów, którego wzór zostanie uzgodniony z Inżynierem.

### 7.2. Zasady określania ilości robót i materiałów

Długości i odległości pomiędzy wyszczególnionymi punktami skrajnymi będą obmierzone poziomo wzdłuż linii osiowej.

Jeśli ST właściwe dla danych robót nie wymagają tego inaczej, objętości będą wyliczone w m<sup>3</sup> jako długość pomnożona przez średni przekrój.

Ilości, które mają być obmierzone wagowo, będą ważone w tonach lub kilogramach zgodnie z wymaganiami ST.

### 7.3. Urządzenia i sprzęt pomiarowy

Wszystkie urządzenia i sprzęt pomiarowy, stosowany w czasie obmiaru robót będą zaakceptowane



przez Inżyniera.

Urządzenia i sprzęt pomiarowy zostaną dostarczone przez Wykonawcę. Jeżeli urządzenia te lub sprzęt wymagają badań atestujących to Wykonawca będzie posiadać ważne świadectwa legalizacji.

Wszystkie urządzenia pomiarowe będą przez Wykonawcę utrzymywane w dobrym stanie, w całym okresie trwania robót.

#### **7.4. Wagi i zasady ważenia**

Wykonawca dostarczy i zainstaluje urządzenia wagowe odpowiadające odnośnym wymaganiom ST. Będzie utrzymywać to wyposażenie zapewniając w sposób ciągły zachowanie dokładności wg norm zatwierdzonych przez Inżyniera.

#### **7.5. Czas przeprowadzenia obmiaru**

Obmiary będą przeprowadzone przed częściowym lub ostatecznym odbiorem odcinków robót, a także w przypadku występowania dłuższej przerwy w robotach.

Obmiar robót zanikających przeprowadza się w czasie ich wykonywania.

Obmiar robót podlegających zakryciu przeprowadza się przed ich zakryciem.

Roboty pomiarowe do obmiaru oraz nieodzowne obliczenia będą wykonane w sposób zrozumiały i jednoznaczny.

Wymiary skomplikowanych powierzchni lub objętości będą uzupełnione odpowiednimi szkicami umieszczonymi na karcie książki obmiarów. W razie braku miejsca szkice mogą być dołączone w formie oddzielnego załącznika do książki obmiarów, którego wzór zostanie uzgodniony z Inżynierem.

### **8. ODBIÓR ROBÓT**

#### **8.1. Rodzaje odbiorów robót**

W zależności od ustaleń odpowiednich ST, roboty podlegają następującym etapom odbioru:

- a) odbiorowi robót zanikających i ulegających zakryciu,
- b) odbiorowi częściowemu,
- c) odbiorowi ostatecznemu,
- d) odbiorowi pogwarancyjnemu.

#### **8.2. Odbiór robót zanikających i ulegających zakryciu**

Odbiór Robót zanikających i ulegających zakryciu polega na finalnej ocenie ilości i jakości wykonywanych Robót, które w dalszym procesie realizacji ulegną zakryciu.

Odbiór Robót zanikających i ulegających zakryciu będzie dokonany w czasie umożliwiającym wykonanie ewentualnych korekt i poprawek bez hamowania ogólnego postępu Robót.

Odbioru Robót dokonuje Inżynier.

Gotowość danej części Robót do odbioru zgłasza Wykonawca wpisem do Dziennika Budowy i jednoczesnym powiadomieniem Inżyniera. Odbiór będzie przeprowadzony niezwłocznie, nie później jednak niż w ciągu 3 dni od daty zgłoszenia wpisem do Dziennika Budowy i powiadomienia o tym fakcie Inżyniera.

Jakość i ilość robót ulegających zakryciu ocenia Inżynier na podstawie dokumentów zawierających komplet wyników badań laboratoryjnych i w oparciu o przeprowadzone pomiary geodezyjne, w konfrontacji z dokumentacją projektową, ST i uprzednimi ustaleniami. Wykonawca jest zobowiązany również do dokumentowania odbieranych robót w postaci fotograficznej. Dokumentacja ta powinna być skatalogowana w sposób nie budzący wątpliwości co do dat wykonania fotografii oraz obiektów, które dokumentuje.

Koszt przygotowania dokumentacji odbiorowej, w tym fotograficznej, nie podlega odrębnej zapłacie i przyjmuje się, że jest włączony w cenę kontraktową.

#### **8.3. Odbiór częściowy**

Odbiór częściowy polega na ocenie ilości i jakości wykonanych części robót. Odbioru częściowego robót dokonuje się wg zasad jak przy odbiorze ostatecznym robót. Odbioru robót dokonuje Inżynier/Kierownik projektu.

## 8.4. Odbiór ostateczny robót

### 8.4.1. Zasady odbioru ostatecznego robót

Odbiór ostateczny polega na finalnej ocenie rzeczywistego wykonania Robót w odniesieniu do ich ilości, jakości i wartości.

Całkowite zakończenie Robót oraz gotowość do odbioru ostatecznego będzie stwierdzona przez Wykonawcę wpisem do Dziennika Budowy z bezzwłocznym powiadomieniem na piśmie o tym fakcie Inżyniera.

Odbiór ostateczny Robót nastąpi w terminie ustalonym w Dokumentach Kontraktowych, licząc od dnia potwierdzenia przez Inżyniera zakończenia Robót i przyjęcia dokumentów, o których mowa w punkcie 8.3.1. Warunkiem dokonania odbioru ostatecznego jest uprzednie wystawienie przez Inżyniera Świadczenia Przejęcia.

Odbioru ostatecznego Robót dokona komisja wyznaczona przez Zamawiającego w obecności Inżyniera i Wykonawcy. Komisja odbierająca Roboty dokona ich oceny jakościowej na podstawie przedłożonych dokumentów, w tym dokumentacji fotograficznej, wyników badań i pomiarów, ocenie wizualnej oraz zgodności wykonania Robót z Dokumentacją Projektową i ST.

W toku odbioru ostatecznego Robót Komisja zapozna się z realizacją ustaleń przyjętych w trakcie odbiorów Robót zanikających i ulegających zakryciu, zwłaszcza w zakresie wykonania Robót uzupełniających i Robót poprawkowych.

W przypadkach niewykonania wyznaczonych Robót poprawkowych lub Robót uzupełniających w warstwie ścieralnej lub Robotach wykończeniowych, komisja przerwie swoje czynności i ustala nowy termin odbioru ostatecznego.

W przypadku stwierdzenia przez Komisję, że jakość wykonywanych robót w poszczególnych asortymentach odbiega od wymaganej Dokumentacją Projektową i ST z uwzględnieniem tolerancji ale nie ma większego wpływu na cechy eksploatacyjne obiektu i bezpieczeństwo ruchu, komisja może dokonać potrąceń, oceniając pomniejszoną wartość wykonywanych robót w stosunku do wymagań przyjętych w dokumentach umowy lub nakazać Wykonawcy wykonanie robót poprawkowych, wyznaczając jednocześnie nowy termin odbioru ostatecznego.

Do odbioru końcowego Wykonawca winien odtworzyć i zastabilizować granice pasa drogowego - zgodnie z wymaganiami zleceniodawcy.

W przypadku stwierdzenia przez komisję, że jakość wykonywanych robót w poszczególnych asortymentach nieznacznie odbiega od wymaganej dokumentacją projektową i ST z uwzględnieniem tolerancji i nie ma większego wpływu na cechy eksploatacyjne obiektu i bezpiecznego ruchu, komisja dokona potrąceń, oceniając pomniejszoną wartość wykonywanych robót w stosunku do wymagań przyjętych w dokumentach umowy.

Potrącenia na nieprawidłową zawartość asfaltu oblicza się na podstawie następującego wzoru

$$P=A \cdot p_a \cdot c_j$$

A – powierzchnia

$p_a$  – współczynnik do obliczania potrąceń za niewłaściwą ilość lepiszcza

$c_j$  – cena jednostkowa

P – potrącenia

Współczynnik „ $p_a$ ” do obliczania potrąceń za niewłaściwą ilość lepiszcza

Odchylenie od recepty w %	0,4	0,5	-
$p_a$	0,080	0,140	-

Potrącenia na nieprawidłową zawartość kruszyw w mieszance mineralno asfaltowej oblicza się na podstawie następującego wzoru.

$$P=A \cdot p_{z(w)} \cdot c_j \cdot \delta_r$$

A – powierzchnia

$p_z$  – współczynnik do obliczania potrąceń za niewłaściwą ilość ziarn większych od 2 mm

$p_w$  – współczynnik do obliczania potrąceń za niewłaściwą ilość ziarn mniejszych od 2 mm

$c_j$  – cena jednostkowa

P – potrącenia

r – udział procentowy ziarn w recepcie

Współczynnik „p<sub>w</sub>” do obliczania potrąceń za niewłaściwą ilość ziarn mniejszych od 0,075 mm

Odchylenie od recepty w %	1,6	1,7	1,8
p <sub>w</sub>	0,110	0,132	0,154

Współczynnik „p<sub>w</sub>” do obliczania potrąceń za niewłaściwą ilość ziarn od 0,075 do 2,0 mm

Odchylenie od recepty w %	2,2	2,4	2,6
p <sub>w</sub>	0,110	0,132	0,154

Współczynnik „p<sub>z</sub>” do obliczania potrąceń za niewłaściwą ilość ziarn od 2,0 mm

Odchylenie od recepty w %	5,0	6,0	-
p <sub>z</sub>	0,008	0,016	-

#### 8.4.2. Dokumenty do odbioru ostatecznego

Podstawowym dokumentem do dokonania odbioru ostatecznego Robót jest protokół odbioru ostatecznego Robót sporządzony wg wzoru ustalonego przez Zamawiającego.

Do odbioru ostatecznego Wykonawca jest zobowiązany przygotować następujące dokumenty:

1. Dokumentację projektową podstawową z naniesionymi zmianami, potwierdzonymi przez Inżyniera oraz dodatkową, jeśli została sporządzona w trakcie realizacji umowy; wymaga się przy tym, żeby dokumentacja została tak opracowana graficznie, aby wszelkie naniesione zmiany były łatwo rozpoznawalne,
2. Specyfikacje Techniczne (podstawowe z Kontraktu i ew. uzupełniające lub zamienne).
3. Recepty i ustalenia technologiczne.
4. Dzienniki Budowy i Rejestry Obmiarów (oryginały).
5. Wyniki pomiarów kontrolnych oraz badań i oznaczeń laboratoryjnych, zgodnie z ST i ew. PZJ.
6. Deklaracje zgodności lub certyfikaty zgodności wbudowanych materiałów zgodnie z ST i ew. PZJ.
7. Opinię technologiczną opracowaną przez Wykonawcę i skoreferowaną przez Inżyniera, sporządzoną na podstawie wszystkich wyników badań i pomiarów załączonych do dokumentów odbioru, wykonanych zgodnie ST i PZJ.
8. Rysunki (dokumentacje) na wykonanie robót towarzyszących (np. na przełożenie linii telefonicznej, energetycznej, gazowej, oświetlenia itp.) oraz protokoły odbioru i przekazania tych robót właścicielom urządzeń.
9. Dokumentację fotograficzną skatalogowaną w sposób nie budzący wątpliwości co do dat wykonania fotografii oraz obiektów, które dokumentuje
10. Geodezyjną inwentaryzację powykonawczą Robót i sieci uzbrojenia terenu
11. Kopię mapy zasadniczej powstałej w wyniku geodezyjnej inwentaryzacji powykonawczej z klauzulą Powiatowego Ośrodka Dokumentacji Geodezyjno-Kartograficznego, oraz wersję cyfrową mapy zasadniczej w pliku dwg.
12. Operat z pomiarów odkształceń i przemieszczeń obiektów inżynierskich prowadzonych w trakcie budowy.
13. Protokoły podpisane z właścicielami nieruchomości zajętych czasowo pod wykonanie infrastruktury technicznej - dotyczące zaspokojenia roszczeń.

Wykonawca opracuje operat odbiorowy w jednym egzemplarzu oryginalnym i w trzech kopiach. Dodatkowo Wykonawca zeskanuje wszystkie dokumenty wchodzące w skład operatu odbiorowego, za wyjątkiem pozycji 10, w rozdzielczości umożliwiającej czytelny wydruk w formacie odpowiadającym oryginałowi i zapisze na nośniku danych w jednym egzemplarzu w formacie zapisu danych uzgodnionym z Inżynierem. Pozycja 10 zostanie zapisana na nośniku danych w formacie \*.dwg lub \*.dgn.

Koszt przygotowania wszystkich egzemplarzy dokumentacji odbiorowej wraz z wersją elektroniczną jest zawarty w cenie kontraktowej i nie podlega odrębnej zapłacie.

W przypadku, gdy wg komisji, Roboty pod względem przygotowania dokumentacyjnego nie będą gotowe do odbioru ostatecznego, komisja w porozumieniu z Wykonawcą wyznaczy ponowny termin odbioru ostatecznego Robót.

Wszystkie zarządzone przez komisję Roboty poprawkowe lub uzupełniające będą zestawione wg wzoru ustalonego przez Zamawiającego.

Termin wykonania Robót poprawkowych i Robót uzupełniających wyznaczy komisja.

### 8.5. Odbiór pogwarancyjny

Odbiór pogwarancyjny polega na ocenie wykonanych robót związanych z usunięciem wad stwierdzonych przy odbiorze ostatecznym i zaistniałych w okresie gwarancyjnym.

Odbiór pogwarancyjny będzie dokonany na podstawie oceny wizualnej obiektu z uwzględnieniem zasad opisanych w punkcie 8.4 „Odbiór ostateczny robót”.

Wykonawca jest zobowiązany do opracowania i przekazania Zamawiającemu Operatu z przeprowadzonych pomiarów odkształceń i przemieszczeń obiektów inżynierskich w trakcie prowadzonych prac oraz w okresie gwarancyjnym. Koszty z tym związane są zawarte w koszcie obiektu.

## 9. PODSTAWA PŁATNOŚCI

### 9.1. Ustalenia ogólne

Podstawą płatności jest cena jednostkowa skalkulowana przez Wykonawcę za jednostkę obmiarową ustaloną dla danej pozycji ślepego kosztorysu.

Dla pozycji kosztorysowych wycenionych ryczałtowo podstawą płatności jest wartość (kwota) podana przez Wykonawcę w danej pozycji kosztorysu.

Cena jednostkowa lub kwota ryczałtowa pozycji Kosztorysowej będzie uwzględniać wszystkie czynności, wymagania i badania składające się na jej wykonanie, określone dla tej Roboty w Specyfikacji Technicznej i w Dokumentacji Projektowej.

Ceny jednostkowe lub kwoty ryczałtowe robót będą obejmować:

- a) robocizną bezpośrednią wraz z towarzyszącymi kosztami,
- b) wartość zużytych materiałów wraz z kosztami zakupu, magazynowania, ewentualnych ubytków oraz niezbędnych naddatków technologicznych i transportu na teren budowy,
- c) wartość pracy sprzętu wraz z towarzyszącymi kosztami, utrzymania, przemieszczaniem w obrębie robót, demontażem i usunięciem po zakończeniu robót,
- d) wartość pracy urządzeń dodatkowych niezbędnych do wykonania robót,
- e) opłaty za pobór energii elektrycznej, paliw i wody dla celów socjalnych i budowlanych,
- f) opracowanie program zapewnienia jakości (PZJ)
- g) oznakowanie miejsca robót,
- h) roboty tymczasowe, które są potrzebne do wykonania robót podstawowych, ale nie są przekazywane Zamawiającemu i są usuwane po wykonaniu robót podstawowych oraz prace towarzyszące, które są niezbędne do wykonania robót podstawowych, niezaliczane do robót tymczasowych.
- i) zastosowanie materiałów pomocniczych koniecznych do prawidłowego wykonania robót lub wynikających z przyjętej technologii robót;
- j) likwidacja wszystkich tymczasowych elementów związanych z robotami,
- k) koszty wykonania, utrzymania oraz późniejszej rozbiórki dróg technologicznych,
- l) stosowanie się do PZJ,
- m) koszt pobierania próbek, koszt badań,
- n) oczekiwanie na zatwierdzenia i zezwolenia,
- o) prowadzenie wymaganych dokumentów realizacyjnych i odbiorczych,
- p) przygotowanie i dostarczenie szczegółowych rysunków roboczych / wykonawczych, koszty pośrednie, zysk kalkulacyjny i koszt ryzyka lub koszt ubezpieczenia od wszelkich zdarzeń, które stanowią ryzyko związane z realizacją kontraktu,
- q) koszt uporządkowania Placu Budowy po zakończeniu robót,
- r) podatki obliczone zgodnie z obowiązującymi przepisami.

Do cen jednostkowych nie należy wliczać podatku VAT.

W skład kosztów pośrednich wchodzi: płace personelu i kierownictwa budowy, pracowników nadzoru i laboratorium, koszty urządzenia i eksploatacji zaplecza budowy (w tym doprowadzenie energii i wody, budowa dróg dojazdowych, itp.), koszty dotyczące oznakowania Robót, wydatki dotyczące bhp, usługi obce na rzecz budowy, koszty związane z zawarciem umów użyczenia gruntów, opłaty za dzierżawę terenu, koszty transportu materiałów na miejsce utylizacji i utylizacja materiałów, koszty projektów uzupełniających

wraz z dodatkowymi badaniami geotechnicznymi i ich uzgodnień, koszty szkolenia BHP pracowników i dozoru budowy, koszty utrzymania obiektów tymczasowych w należytym stanie techniczno-eksploatacyjnym, koszty technologii robót wynikające przyjętych rozwiązań technicznych i technologicznych w ramach opracowań Wykonawcy, ekspertyzy dotyczące wykonanych Robót, wszelkie koszty wynikające z warunków wykorzystania terenu w fazie realizacji i eksploatacji, ze szczególnym uwzględnieniem konieczności ochrony cennych wartości przyrodniczych, zasobów naturalnych i zabytków oraz ograniczenia uciążliwości dla terenów sąsiednich (pkt 5.2 niniejszej ST), ubezpieczenia oraz koszty zarządu przedsiębiorstwa Wykonawcy, koszty opracowania powykonawczej dokumentacji geodezyjno-kartograficznej, zysk kalkulacyjny zawierający ewentualne ryzyko Wykonawcy z tytułu innych wydatków mogących wystąpić w czasie realizacji Robót i w okresie gwarancyjnym.

## 9.2. Warunki umowy i wymagania ogólne

Wykonawca jest zobowiązany do szczegółowego zapoznania się z wymaganiami zawartymi w D-M 00.00.00, a koszty wynikające z tych wymagań powinien ująć w poszczególnych ST.

Uznaje się, że koszty dostosowania się do wymagań ST D-M 00.00.00 niewyszczególnione w tabeli przedmiarowej dla wymagań ogólnych zostały uwzględnione przez Wykonawcę w pozycjach przedmiaru wynikających ze szczegółowych specyfikacji technicznych.

## 9.3. Objazdy, przejazdy i organizacja ruchu

Koszt wybudowania objazdów/przejazdów i organizacji ruchu obejmuje:

- (a) opracowanie oraz uzgodnienie z odpowiednimi instytucjami i zatwierdzenie w organie zarządzającym ruchem projektu organizacji ruchu na czas trwania budowy, wraz z dostarczeniem kopii projektu Inżynierowi oraz zainteresowanym zarządcom dróg i wprowadzaniem dalszych zmian i uzgodnień wynikających z postępu robót,,
- (b) zakupy i koszty zakupu potrzebnych materiałów,
- (c) dostarczenie i koszty dostarczenia potrzebnych materiałów,
- (d) koszt zapewnienia niezbędnych czynników produkcji
- (e) koszt zakupu i dostarczenia materiałów niezbędnych do wykonania robót
- (f) zaprojektowanie i wybudowanie niezbędnych objazdów,
- (g) ustawienie tymczasowego oznakowania i oświetlenia zgodnie z wymaganiami bezpieczeństwa ruchu,
- (h) opłaty/dzierżawy terenu,
- (i) przygotowanie terenu,
- (j) konstrukcję tymczasowej nawierzchni, ramp, chodników, krawężników, barier, oznakowań i drenażu,
- (k) tymczasową przebudowę urządzeń obcych.

Koszt utrzymania objazdów/przejazdów i organizacji ruchu obejmuje:

- (a) oczyszczanie, przestawienie, przykrycie i usunięcie tymczasowych oznakowań pionowych, poziomych, barier i świateł,
- (b) utrzymanie płynności ruchu publicznego.

Koszt likwidacji objazdów/przejazdów i organizacji ruchu obejmuje:

- (a) usunięcie wbudowanych materiałów i oznakowania,
- (b) doprowadzenie terenu do stanu umożliwiającego normalny ruch publiczny,
- (c) oczyszczenie terenu,
- (d) koszty demontażu,
- (e) doprowadzenie terenu do stanu pierwotnego w tym przywrócenie oznakowania zgodnego z uprzednią stałą organizacją ruchu, zgodnie z wymaganymi standardami.

## 10. PRZEPISY ZWIĄZANE

- [1] Ustawa z dnia 7 lipca 1994 r. - Prawo budowlane (j.t. Dz. U. 2021, poz. 2351 z późniejszymi zmianami)
- [2] Rozporządzenie Ministra Rozwoju, Pracy i Technologii z dnia 6 września 2021 r. w sprawie sposobu prowadzenia dzienników budowy, montażu i rozbiórki (Dz. U. 2021, poz. 1686),
- [3] Ustawa z dnia 21 marca 1985 r. o drogach publicznych (j.t. Dz. U. 2021, poz. 1376),
- [4] Ustawa z dnia 27 kwietnia 2001 r. Prawo ochrony środowiska (j.t. Dz. U. 2021, poz. 1973),
- [5] Ustawa z dnia 27 kwietnia 2001 r. o odpadach (j.t. Dz. U. 2021, poz. 779),

- 
- [6] Rozporządzenie Ministra Klimatu z dnia 2 stycznia 2020 r. w sprawie katalogu odpadów (Dz. U. 2020, poz. 10),
  - [7] Ustawa z dnia 17 maja 1989 – Prawo Geodezyjne i Kartograficzne (j.t. Dz. U. 2021, poz.1990).
  - [8] Ustawa z dnia 4 lipca 2019 r. o zmianie ustawy o odpadach oraz niektórych innych ustaw (Dz. U. 2019, poz. 1403),
  - [9] Ustawa z dnia 20 czerwca 1997 r. Prawo o ruchu drogowym (Dz. U. 2021, poz. 450),
  - [10] Rozporządzenie Ministra Infrastruktury z dnia 3 lipca 2003 r. w sprawie szczegółowych warunków technicznych dla znaków i sygnałów drogowych oraz urządzeń bezpieczeństwa ruchu drogowego i warunków ich umieszczania na drogach (Dz. U. 2019 poz. 2311 ze zmianami),
  - [11] Rozporządzenie Ministra Infrastruktury z dnia 23 września 2003 r. w sprawie szczegółowych warunków zarządzanie ruchem na drogach oraz wykonywania nadzoru nad tym zarządzaniem (j.t. Dz. U. 2017, poz. 784).
  - [12] Rozporządzenie Ministra Infrastruktury z dnia 23 czerwca 2003 r. w sprawie informacji dotyczącej bezpieczeństwa i ochrony zdrowia oraz planu bezpieczeństwa i ochrony zdrowia. (Dz. U. 2003, nr 120 poz. 1126)
  - [13] Ustawa z dnia 16 kwietnia 2004 r o wyrobach budowlanych (j.t. Dz. U. 2021, poz. 1213)
  - [14] Ustawa z dnia 30 sierpnia 2002 r. o systemie oceny zgodności (j.t. Dz.U. 2021, poz. 1344)
  - [15] Rozporządzenie Ministra Infrastruktury z dnia 17 listopada 2016 r. w sprawie sposobu deklarowania zgodności wyrobów budowlanych oraz sposobu znakowania ich znakiem budowlanym (Dz.U. 2016 poz. 1966)
  - [16] Rozporządzenie Parlamentu Europejskiego i Rady (UE) nr 305/2011 z dnia 9 marca 2011 r. ustanawiające zharmonizowane warunki wprowadzania do obrotu wyrobów budowlanych

## **D-01.00.00. ROBOTY PRZYGOTOWAWCZE**

### **D-01.01.01a ODTWORZENIE TRASY I PUNKTÓW WYSOKOŚCIOWYCH ORAZ SPORZĄDZENIE INWENTARYZACJI POWYKONAWCZEJ**

#### **1. WSTĘP**

##### **1.1. Przedmiot ST**

Przedmiotem niniejszej specyfikacji technicznej (ST) są wymagania dotyczące wykonania i odbioru robót geodezyjnych przy przebudowie mostu drogowego przez rzekę Tinę koło miejscowości Różany

##### **1.2. Zakres stosowania ST**

Specyfikacja techniczna (ST) stanowi obowiązujący dokument przetargowy i kontraktowy przy zleceniu realizacji robót wymienionych w pkt. 1.1.

##### **1.3. Zakres robót objętych ST**

Roboty których dotyczą specyfikacje, obejmują wszystkie czynności umożliwiające i mające na celu odtworzenie w terenie przebiegu trasy i usytuowania mostu zgodnie z Dokumentacją Projektową, a także wykonanie geodezyjnej dokumentacji powykonawczej.

##### **1.3.1. Odtworzenie trasy i punktów wysokościowych**

Ustalenia zawarte w niniejszej specyfikacji dotyczą zasad prowadzenia robót związanych ze wszystkimi czynnościami mającymi na celu odtworzenie w terenie przebiegu trasy i głównych elementów konstrukcyjnych projektowanego obiektu, a także wykonanie inwentaryzacji geodezyjnej i kartograficznej obiektów po ich przebudowie.

W zakres robót wchodzi:

- wyznaczenie sytuacyjne i wysokościowe punktów głównych osi trasy drogi w obrębie przebudowy nawierzchni i barier (reperów roboczych dowiązanych do reperów krajowych), z ich zastabilizowaniem,
- zastabilizowanie punktów w sposób trwały oraz odtwarzania uszkodzonych punktów,
- wyznaczenie roboczego pikietażu trasy poza granicą robót,
- przeniesienie punktów istniejącej osnowy geodezyjnej poza granicę robót ziemnych,
- wyznaczenie przekrojów poprzecznych,
- pomiar geodezyjny i dokumentacja kartograficzna do inwentaryzacji powykonawczej przebudowanego obiektu.

##### **1.3.2. Wyznaczenie obiektu**

Wyznaczenie zakresu przebudowy płyty mostu oraz nawierzchni obejmuje wyznaczenie osi obiektu i punktów wysokościowych, zastabilizowanie ich w sposób trwały, ochronę ich przed zniszczeniem, oznakowanie w sposób ułatwiający odszukanie i ewentualne odtworzenie.

#### **1.4. Określenia podstawowe**

**1.4.1.** Odtworzenie trasy i punktów wysokościowych – założenie poziomej i wysokościowej geodezyjnej osnowy realizacyjnej niezbędnej przy budowie drogi, uwzględniającej ustalenia dokumentacji projektowej.

**1.4.2.** Punkty główne trasy – punkty załamania osi trasy, punkty kierunkowe oraz początkowy i końcowy punkt trasy.

**1.4.3.** Reper – zasadniczy element znaku wysokościowego lub samodzielny znak wysokościowy, którego wysokość jest wyznaczona.

**1.4.4.** Znak geodezyjny – znak z trwałego materiału umieszczony w punktach osnowy geodezyjnej.

**1.4.5.** Osnowa realizacyjna - osnowa geodezyjna (pozioma i wysokościowa), przeznaczona do geodezyjnego wytyczenia elementów projektu w terenie oraz geodezyjnej obsługi budowy.

**1.4.6.** Inwentaryzacja powykonawcza – pomiar powykonawczy wybudowanej drogi i sporządzenie związanej z nim dokumentacji geodezyjnej i kartograficznej.

**1.4.7.** Pozostałe określenia podstawowe są zgodne z obowiązującymi, odpowiednimi polskimi normami i z definicjami podanymi w ST D-M-00.00.00 „Wymagania ogólne” pkt 1.4.

## **1.5. Ogólne wymagania dotyczące robót**

Ogólne wymagania dotyczące robót podano w ST D-M-00.00.00 „Wymagania ogólne” pkt. 1.5.

## **2. MATERIAŁY**

### **2.1. Ogólne wymagania dotyczące materiałów**

Ogólne wymagania dotyczące materiałów, ich pozyskiwania i składowania podano w ST D-M-00.00.00 „Wymagania ogólne” pkt 2.

### **2.2. Rodzaje materiałów**

Do utrwalenia punktów głównych trasy należy stosować pale drewniane z gwoździem lub prętem stalowym, słupki betonowe albo rury metalowe o długości około 0,50 metra.

Pale drewniane umieszczone poza granicą robót ziemnych, w sąsiedztwie punktów załamania trasy, powinny mieć średnicę od 0,15 do 0,20 m i długość od 1,5 do 1,7 m.

Do stabilizacji pozostałych punktów należy stosować paliki drewniane średnicy od 0,05 do 0,08 m i długości około 0,30 m, a dla punktów utrwalanych w istniejącej nawierzchni bolce stalowe średnicy 5 mm i długości od 0,04 do 0,05 m. „Świadki” powinny mieć długość około 0,50 m i przekrój prostokątny.

Do stabilizowania roboczego pikietażu trasy, poza granicą pasa robót, należy stosować pale drewniane średnicy 0,15 ÷ 0,20 m i długości 1,5 ÷ 1,7 m z tabliczkami o wymiarach uzgodnionych z Inżynierem.

Do utrwalenia punktów osnowy geodezyjnej należy stosować materiały zgodne z instrukcjami technicznymi G-1 i G-2.

## **3. SPRZĘT**

### **3.1. Ogólne wymagania dotyczące sprzętu**

Ogólne wymagania dotyczące sprzętu podano w ST D-M-00.00.00 „Wymagania ogólne” pkt 3.

### **3.2. Sprzęt stosowany do wykonania robót**

Przy wykonywaniu robót Wykonawca w zależności od potrzeb, powinien wykazać się możliwością korzystania ze sprzętu dostosowanego do przyjętej metody robót, jak:

- teodolity lub tachimetry,
- niwelatory,
- dalmierze,
- tyczki, łąty, taśmy stalowe, szpilki,
- ew. odbiorniki GPS, zapewniające uzyskanie wymaganych dokładności pomiarów.

Sprzęt stosowany do odtworzenia trasy drogowej i jej punktów wysokościowych powinien gwarantować uzyskanie wymaganej dokładności pomiaru.



## **4. TRANSPORT**

### **4.1. Ogólne wymagania dotyczące transportu**

Ogólne wymagania dotyczące transportu podano w ST D-M-00.00.00 „Wymagania ogólne” pkt 4.

### **4.2. Transport materiałów i sprzętu**

Sprzęt i materiały do prac geodezyjnych można przewozić dowolnym środkiem transportu.

## **5. WYKONANIE ROBÓT**

### **5.1. Ogólne zasady wykonania robót**

Ogólne zasady wykonania robót podano w ST D-M-00.00.00. „Wymagania ogólne” pkt 5.

### **5.2. Zasady wykonywania robót**

Podstawowe czynności przy wykonywaniu robót obejmują:

1. roboty przygotowawcze,
2. odtworzenie trasy i punktów wysokościowych dla nowej nawierzchni na moście i na dojazdach,
3. geodezyjna inwentaryzacja powykonawcza.

### **5.3. Prace przygotowawcze**

Przed przystąpieniem do robót Wykonawca robót geodezyjnych powinien:

- zapoznać się z zakresem opracowania,
- przeprowadzić z Zamawiającym (Inżynierem) uzgodnienia dotyczące sposobu wykonania prac,
- zapoznać się z dokumentacją projektową,
- zebrać informacje o rodzaju i stanie osnów geodezyjnych na obszarze objętym budową drogi,
- zapoznać się z przewidywanym sposobem realizacji budowy,
- przeprowadzić wywiad szczegółowy w terenie.

### **5.4. Odtworzenie trasy drogi i punktów wysokościowych**

#### **5.4.1. Zasady wykonywania prac pomiarowych**

Prace pomiarowe powinny być wykonane zgodnie z obowiązującymi Instrukcjami GUGiK [3-10].

Przed przystąpieniem do robót Wykonawca powinien przejąć od Zamawiającego dane zawierające lokalizację i współrzędne punktów głównych trasy oraz reperów.

W oparciu o materiały dostarczone przez Zamawiającego, Wykonawca powinien przeprowadzić obliczenia i pomiary geodezyjne niezbędne do szczegółowego wytyczenia robót.

Prace pomiarowe powinny być wykonane przez osoby posiadające odpowiednie kwalifikacje i uprawnienia.

Wykonawca powinien natychmiast poinformować Inżyniera o wszelkich błędach wykrytych w wytyczeniu punktów głównych trasy i (lub) reperów roboczych. Błędy te powinny być usunięte na koszt Zamawiającego.

Wykonawca powinien sprawdzić czy rzędne terenu określone w dokumentacji projektowej są zgodne z rzeczywistymi rzędnymi terenu. Jeżeli Wykonawca stwierdzi, że rzeczywiste rzędne terenu istotnie różnią się od rzędnych określonych w dokumentacji projektowej, to powinien powiadomić o tym Inżyniera. Ukształtowanie terenu w takim rejonie nie powinno być zmieniane przed podjęciem odpowiedniej decyzji przez Inżyniera. Wszystkie roboty dodatkowe, wynikające z różnic rzędnych terenu podanych w dokumentacji projektowej i rzędnych rzeczywistych, akceptowane przez Inżyniera, zostaną wykonane na koszt Zamawiającego. Zaniechanie powiadomienia Inżyniera oznacza, że roboty dodatkowe w takim przypadku obciążą Wykonawcę.

Wszystkie roboty, które bazują na pomiarach Wykonawcy, nie mogą być rozpoczęte przed zaakceptowaniem wyników pomiarów przez Inżyniera.

Punkty wierzchołkowe, punkty główne trasy i punkty pośrednie osi trasy muszą być zaopatrzone w oznaczenia określające w sposób wyraźny i jednoznaczny charakterystykę i położenie tych punktów. Forma i wzór tych oznaczeń powinny być zaakceptowane przez Inżyniera.

Wykonawca jest odpowiedzialny za ochronę wszystkich punktów pomiarowych i ich oznaczeń w czasie trwania robót. Jeżeli znaki pomiarowe przekazane przez Zamawiającego zostaną zniszczone przez Wykonawcę świadomie lub wskutek zaniedbania, a ich odtworzenie jest konieczne do dalszego prowadzenia robót, to zostaną one odtworzone na koszt Wykonawcy.

Wszystkie pozostałe prace pomiarowe konieczne dla prawidłowej realizacji robót należą do obowiązków Wykonawcy.

#### 5.4.2. Sprawdzenie wyznaczenia punktów głównych osi trasy i punktów wysokościowych

Punkty wierzchołkowe trasy i inne punkty główne powinny być zastabilizowane w sposób trwały, przy użyciu pali drewnianych lub słupków betonowych, a także dowiązane do punktów pomocniczych, położonych poza granicą robót ziemnych. Maksymalna odległość pomiędzy punktami głównymi na odcinkach prostych nie może przekraczać 500 m.

Wykonawca powinien założyć robocze punkty wysokościowe (repery robocze) przy obiekcie inżynierskim. Maksymalna odległość między reperami roboczymi wzdłuż trasy drogowej w terenie płaskim powinna wynosić 500 metrów, natomiast w terenie falistym i górskim powinna być odpowiednio zmniejszona, zależnie od jego konfiguracji.

Repery robocze należy założyć poza granicami robót związanych z wykonaniem trasy drogowej i obiektów towarzyszących. Jako repery robocze można wykorzystać punkty stałe na stabilnych, istniejących budowlach wzdłuż trasy drogowej. O ile brak jest takich punktów, repery robocze należy założyć w postaci słupków betonowych lub grubych kształtowników stalowych, osadzonych w gruncie w sposób wykluczający osiadanie, w sposób zaakceptowany przez Inżyniera.

Rzędne reperów roboczych należy określać z taką dokładnością, aby średni błąd niwelacji po wyrównaniu był mniejszy od 4 mm/km, stosując niwelację podwójną w nawiązaniu do reperów państwowych.

Repery robocze powinny być wyposażone w dodatkowe oznaczenia, zawierające wyraźne i jednoznaczne określenie nazwy reperu i jego rzędnej.

#### 5.4.3. Odtworzenie osi trasy

Tyczenie osi trasy należy wykonać w oparciu o dokumentację projektową oraz inne dane geodezyjne przekazane przez Zamawiającego, przy wykorzystaniu sieci poligonizacji państwowej albo innej osnowy geodezyjnej, określonej w dokumentacji projektowej.

Oś trasy powinna być wyznaczona w punktach głównych i w punktach pośrednich w odległości zależnej od charakterystyki terenu i ukształtowania trasy, lecz nie rzadziej niż co 50 metrów.

Dopuszczalne odchylenie sytuacyjne wytyczonej osi trasy w stosunku do dokumentacji projektowej nie może być większe niż 5 cm. Rzędne niwelety punktów osi trasy należy wyznaczyć z dokładnością do 1 cm w stosunku do rzędnych niwelety określonych w dokumentacji projektowej.

Do utrwalenia osi trasy w terenie należy użyć materiałów wymienionych w pkt 2.2.

Usunięcie pali z osi trasy jest dopuszczalne tylko wówczas, gdy Wykonawca robót zastąpi je odpowiednimi palami po obu stronach osi, umieszczonych poza granicą robót.

#### 5.4.4. Wyznaczenie przekrojów poprzecznych

Wyznaczenie przekrojów poprzecznych obejmuje wyznaczenie krawędzi nasypów i wykopów na powierzchni terenu (określenie granicy robót), zgodnie z dokumentacją projektową oraz w miejscach wymagających uzupełnienia dla poprawnego przeprowadzenia robót i w miejscach zaakceptowanych przez Inżyniera.

Do wyznaczania krawędzi nasypów i wykopów należy stosować dobrze widoczne paliki lub wiechy. Wiechy należy stosować w przypadku nasypów o wysokości przekraczającej 1 metr oraz wykopów głębszych niż 1 metr. Odległość między palikami lub wiechami należy dostosować do ukształtowania terenu oraz geome-

trii trasy drogowej. Odległość ta co najmniej powinna odpowiadać odstępowi kolejnych przekrojów poprzecznych.

Profilowanie przekrojów poprzecznych musi umożliwiać wykonanie nasypów i wykopów o kształcie zgodnym z dokumentacją projektową.

#### 5.4.5. Wyznaczenie położenia obiektów

Dla obiektu inżynierskiego należy wyznaczyć jego położenie w terenie poprzez wytyczenie osi obiektu.

Położenie obiektu (osi obiektu, osi jezdni) w planie należy określić z dokładnością do 0,5 cm.

#### 5.4.6. Skompletowanie dokumentacji geodezyjnej

Dokumentację geodezyjną należy skompletować zgodnie z przepisami instrukcji 0-3 z podziałem na:

- 1) akta postępowania przeznaczone dla Wykonawcy,
- 2) dokumentację techniczną przeznaczoną dla Zamawiającego,
- 3) dokumentację techniczną przeznaczoną dla ośrodka dokumentacji geodezyjnej i kartograficznej.

Sposób skompletowania dokumentacji, o której mowa w ppkcie 3 oraz formę dokumentów należy uzgodnić z ośrodkiem dokumentacji. Zamawiający poda w ST, czy dokumentację tę należy okazać Zamawiającemu do wglądu.

### 5.5. Pomiar powykonawczy

#### 5.5.1. Zebranie materiałów i informacji

Wykonawca powinien zapoznać się z zakresem opracowania i uzyskać od Zamawiającego instrukcje dotyczące ewentualnych etapów wykonywania pomiarów powykonawczych.

Pomiary powykonawcze powinny być poprzedzone uzyskaniem z ośrodków dokumentacji geodezyjnej i kartograficznej informacji o rodzaju, położeniu i stanie punktów osnowy geodezyjnej (poziomej i wysokościowej) oraz o mapie zasadniczej i katastralnej.

W przypadku stwierdzenia, że w trakcie realizacji obiektu nie została wykonana bieżąca inwentaryzacja sieci uzbrojenia terenu, należy powiadomić o tym Zamawiającego.

Przy analizie zebranych materiałów i informacji należy ustalić:

- klasy i dokładności istniejących osnów geodezyjnych oraz możliwości wykorzystania ich do pomiarów powykonawczych,
- rodzaje układów współrzędnych i poziomów odniesienia,
- zakres i sposób aktualizacji dokumentów bazowych, znajdujących się w ośrodku dokumentacji o wyniku pomiaru powykonawczego.

#### 5.5.2. Prace pomiarowe i kameralne

W pierwszej fazie prac należy wykonać: ogólne rozeznanie w terenie, odszukanie punktów istniejącej osnowy geodezyjnej z ustaleniem stanu technicznego tych punktów oraz aktualizacją opisów topograficznych, zbadanie wizur pomiędzy punktami i ewentualne ich oczyszczenie, wstępne rozeznanie odnośnie konieczności uzupełnienia lub zaprojektowania osnowy poziomej III klasy oraz osnowy pomiarowej.

Następnie należy pomierzyć wznowioną lub założoną osnowę, a następnie wykonać pomiary inwentaryzacyjne, zgodnie z instrukcją G-4 GUGiK, mierząc wszystkie elementy treści mapy zasadniczej oraz treść dodatkową obejmującą: granice ustalone według stanu prawnego, kilometraż dróg, znaki drogowe, punkty referencyjne, obiekty mostowe z rzędnymi wlotu i wylotu, światłem i skrajnią, wszystkie drzewa w pasie drogowym, zabytki i pomniki przyrody, wszystkie ogrodzenia z furtkami i bramami oraz z podziałem na trwałe i nietrwałe, rowy, studnie z ich średnicami, przekroje poprzeczne dróg co 20÷50 m oraz inne elementy według wymagań Zamawiającego.

Prace obliczeniowe należy wykonać przy pomocy sprzętu komputerowego. Wniesienie pomierzonej treści na mapę zasadniczą oraz mapę katastralną należy wykonać metodą klasyczną (kartowaniem i kreśleniem ręcznym) lub przy pomocy plotera.

Wtórnik mapy zasadniczej dla Zamawiającego należy uzupełnić o elementy wymienione w drugim akapicie niniejszego punktu, tą samą techniką z jaką została wykonana mapa (numeryczną względnie analogową).

Dokumentację geodezyjną i kartograficzną należy skompletować zgodnie z przepisami instrukcji 0-3, z podziałem na: akta postępowania przeznaczone dla Wykonawcy, dokumentację techniczną przeznaczoną dla Zamawiającego i dokumentację techniczną przeznaczoną dla ośrodka dokumentacji geodezyjnej i kartograficznej. Sposób skompletowania i formę dokumentacji dla ośrodka dokumentacji należy uzgodnić z ośrodkiem oraz ustalić czy tę dokumentację należy okazać Zamawiającemu do wglądu.

### 5.5.3. Dokumentacja dla Zamawiającego

Jeśli Zamawiający nie ustalił inaczej, to należy skompletować dla Zamawiającego następujące materiały:

- sprawozdanie techniczne,
- wtórnik mapy zasadniczej uzupełniony dodatkową treścią, którą wymieniono w punkcie 5.5.2,
- kopie wykazów współrzędnych punktów osnowy oraz wykazy współrzędnych punktów granicznych w postaci dysku i wydruku na papierze,
- kopie protokołów przekazania znaków geodezyjnych pod ochronę,
- kopie opisów topograficznych,
- kopie szkiców polowych,
- nośnik elektroniczny (dysk) z mapą numeryczną oraz wydruk ploterem tych map, jeżeli mapa realizowana jest numerycznie,
- inne materiały zgodne z wymaganiami Zamawiającego.

## 6. KONTROLA JAKOŚCI ROBÓT

### 6.1. Ogólne zasady kontroli jakości robót

Ogólne zasady kontroli jakości robót podano w ST D-M-00.00.00 „Wymagania ogólne” pkt 6.

### 6.2. Kontrola jakości prac

Kontrola jakości prac pomiarowych powinna obejmować:

- wewnętrzną kontrolę prowadzoną przez Wykonawcę robót geodezyjnych, która powinna zapewniać możliwość śledzenia przebiegu prac, oceniania ich jakości oraz usuwania nieprawidłowości mogących mieć wpływ na kolejne etapy robót,
- kontrolę prowadzoną przez służbę nadzoru (Inżyniera),
- przestrzeganie ogólnych zasad prac określonych w instrukcjach i wytycznych GUGiK, zgodnie z wymaganiami podanymi w punkcie 5,
- sporządzenie przez Wykonawcę robót geodezyjnych protokołu z wewnętrznej kontroli robót.

Kontrolę należy prowadzić według ogólnych zasad określonych w instrukcjach i wytycznych GUGiK, zgodnie z wymaganiami podanymi w punkcie 5.4.3.

Kontrolę jakości prac projektowych pomiarowych związanych z odtworzeniem trasy i punktów wysokościowych należy prowadzić według ogólnych zasad określonych w instrukcjach i wytycznych GUGiK, zgodnie z wymaganiami podanymi w p. 5.4.

## 7. OBMIAR ROBÓT

### 7.1. Ogólne zasady obmiaru robót

Ogólne zasady obmiaru robót podano w ST D-M-00.00.00. „Wymagania ogólne” pkt 7.

### 7.2. Jednostka obmiarowa

Jednostką obmiarową związaną z wyznaczeniem sytuacyjnym i wysokościowym obiektu jest kilometr (1 km) Przy pomiarach powykonawczych obiektu jednostką obmiarową jest kilometr (1 km) długości pomiaru liniowego osi obiektu.

W skład wytyczenia obiektu wchodzi: wytyczenie osi obiektu, wyznaczenie usytuowania linii balustrad.

## **8. ODBIÓR ROBÓT**

Ogólne zasady odbioru robót podano w ST D-M-00.00.00. „Wymagania ogólne” pkt 8. Odbiór robót następuje na podstawie protokołu odbioru oraz dokumentacji technicznej przeznaczonej dla Zamawiającego.

## **9. PODSTAWA PŁATNOŚCI**

### **9.1. Ogólne ustalenia dotyczące podstawy płatności**

Ogólne ustalenia dotyczące podstawy płatności podano w ST D-M-00.00.00. „Wymagania ogólne” pkt 9.

### **9.2. Cena jednostki obmiarowej**

Cena wykonania robót obejmuje:

- zakup, dostarczenie i składowanie potrzebnych materiałów,
- koszt zapewnienia niezbędnych czynników produkcji,
- wyznaczenie punktów głównych osi trasy i punktów wysokościowych wymienionych w p. 7.2.,
- uzupełnienie osi trasy dodatkowymi punktami,
- wyznaczenie dodatkowych punktów wysokościowych,
- zastabilizowanie punktów w sposób trwały, ochrona ich przed zniszczeniem i oznakowanie ułatwiające odszukanie i ewentualne odtworzenie,
- prace pomiarowe i kameralne przy pomiarze powykonawczym obiektu według wymagań dokumentacji technicznej,
- koszty ośrodków geodezyjnych.
- dokumenty i czynności odbiorowe.

### **9.3. Sposób rozliczenia robót tymczasowych i prac towarzyszących**

Cena wykonania robót określonych niniejszą ST obejmuje:

- roboty tymczasowe, które są potrzebne do wykonania robót podstawowych, ale nie są przekazywane Zamawiającemu i są usuwane po wykonaniu robót podstawowych,
- prace towarzyszące, które są niezbędne do wykonania robót podstawowych, niezaliczane do robót tymczasowych, jak geodezyjne wytyczenie robót itd.

## **10. PRZEPISY ZWIĄZANE**

### **10.1. Ogólne specyfikacje techniczne**

1. D-M-00.00.00 Wymagania ogólne

### **10.2. Inne dokumenty**

2. Ustawa z dnia 17 maja 1989 r. – Prawo geodezyjne i kartograficzne (j.t. Dz. U. 2021, poz. 1990)  
[Instrukcje i wytyczne techniczne byłego Głównego Urzędu Geodezji i Kartografii]:
  3. Instrukcja techniczna 0-1. Ogólne zasady wykonywania prac geodezyjnych.
  4. Instrukcja techniczna 0-3. Zasady kompletowania dokumentacji geodezyjnej i kartograficznej
  5. Instrukcja techniczna G-1. Pozioma osnowa geodezyjna
  6. Instrukcja techniczna G-2. Wysokościowa osnowa geodezyjna
  7. Instrukcja techniczna G-3. Geodezyjna obsługa inwestycji
  8. Instrukcja techniczna G-4. Pomiary sytuacyjne i wysokościowe
  9. Wytyczne techniczne G-3.1. Osnowy realizacyjne
  10. Wytyczne techniczne G-3.2. Pomiary realizacyjne



---

## **D-01.02.01. USUNIĘCIE KRZEWÓW**

### **1. WSTĘP**

#### **1.1. Przedmiot ST**

Przedmiotem niniejszej specyfikacji technicznej (ST) są wymagania dotyczące wykonania i odbioru robót przygotowawczych związanych z usunięciem krzewów (zarośli samosiewów) przy przebudowie mostu drogowego przez rzekę Tinę koło miejscowości Różany.

#### **1.2. Zakres stosowania ST**

Specyfikacja techniczna (ST) stanowi dokument przetargowy i kontraktowy przy zleceniu i realizacji robót wymienionych w p. 1.1.

#### **1.3. Zakres robót objętych ST**

Ustalenia zawarte w niniejszej specyfikacji dotyczą zasad prowadzenia robót związanych z usunięciem krzewów, wykonywanych w ramach robót przygotowawczych.

#### **1.4. Określenia podstawowe**

Stosowane określenia podstawowe są zgodne z obowiązującymi, odpowiednimi polskimi normami oraz z definicjami podanymi w ST D-M-00.00.00 „Wymagania ogólne” pkt 1.4.

#### **1.5. Ogólne wymagania dotyczące robót**

Ogólne wymagania dotyczące robót podano w ST D-M-00.00.00 „Wymagania ogólne” pkt 1.5.

### **2. MATERIAŁY**

Nie występują.

### **3. SPRZĘT**

#### **3.1. Ogólne wymagania dotyczące sprzętu**

Ogólne wymagania dotyczące sprzętu podano w ST D-M-00.00.00 „Wymagania ogólne” pkt 3.

#### **3.2. Sprzęt do usuwania drzew i krzewów**

Do wykonywania robót związanych z usunięciem krzewów należy stosować:

- piły mechaniczne,
- koparki lub ciągniki ze specjalnym osprzętem do prowadzenia prac związanych z wyrębem drzew.

### **4. TRANSPORT**

#### **4.1. Ogólne wymagania dotyczące transportu**

Ogólne wymagania dotyczące transportu podano w ST D-M-00.00.00 „Wymagania ogólne” pkt 4.

#### **4.2. Transport gałęzi i karpiny**

Karpinę oraz gałęzie należy przewozić transportem samochodowym.

## **5. WYKONANIE ROBÓT**

### **5.1. Ogólne zasady wykonania robót**

Ogólne zasady wykonania robót podano w ST D-M-00.00.00 „Wymagania ogólne” pkt 5.

### **5.2. Zasady oczyszczania terenu z krzewów**

Roboty związane z usunięciem krzewów obejmują wycięcie i wykarczowanie krzewów, wywiezienie karpiny i gałęzi poza teren budowy na wskazane przez Inżyniera miejsce.

Teren przy przyczółkach mostu powinien być oczyszczony z krzewów.

Roślinność istniejąca w pasie robót, nieprzeznaczona do usunięcia, powinna być przez Wykonawcę zabezpieczona przed uszkodzeniem. Jeżeli roślinność, która ma być zachowana, zostanie uszkodzona lub zniszczona przez Wykonawcę, to powinna być ona odtworzona na koszt Wykonawcy, w sposób zaakceptowany przez odpowiednie władze.

### **5.3. Usunięcie krzewów**

Krzewy znajdujące się w pasie robót ziemnych powinny być wykarczowane.

Doły po wykarczowanych pniach należy wypełnić gruntem niespoistym, przydatnym do budowy nasypów i zagęścić do  $I_s \geq 0,98$  wg Proctora normalnego. Doły w obrębie przewidywanych wykopów, należy tymczasowo zabezpieczyć przed gromadzeniem się w nich wody.

### **5.4. Zniszczenie pozostałości po usuniętej roślinności**

Sposób zniszczenia pozostałości po usuniętej roślinności powinien być zgodny z ustaleniami ST lub wskazaniami Inżyniera.

Jeżeli dopuszczono przerobienie gałęzi na korę drzewną za pomocą specjalistycznego sprzętu, to sposób wykonania powinien odpowiadać zaleceniom producenta sprzętu. Nieużyteczne pozostałości po przeróbce powinny być usunięte przez Wykonawcę z terenu budowy.

### **5.5. Warunki wykonywania prac w sąsiedztwie drzew istniejących adaptowanych**

Za zagrożone uznano drzewa, które znajdują się w zasięgu robót ziemnych i w czasie realizacji inwestycji są narażone na uszkodzenie systemu korzeniowego.

Wykopy w obrębie systemu korzeniowego drzew /zasięg korony/ i w sąsiedztwie krzewów prace należy wykonywać ręcznie. Przy wykonywaniu wykopów w bezpośrednim sąsiedztwie drzew nie wolno przecinać korzeni głównych. Przycinanie korzeni głównych może w sposób znaczący wpłynąć na żywotność drzew oraz zakłócenie stabilności. Dopuszczalne jest przycinanie korzeni o średnicy poniżej 2 cm. Uszkodzone korzenie należy przycinać ostrym narzędziem prostopadle do długości.

W zasięgu koron drzew nie wolno parkować sprzętu, składować materiałów budowlanych i ziemi.

## **6. KONTROLA JAKOŚCI ROBÓT**

### **6.1. Ogólne zasady kontroli jakości robót**

Ogólne zasady kontroli jakości robót podano w ST D-M-00.00.00 „Wymagania ogólne” pkt 6.

### **6.2. Kontrola robót przy usuwaniu drzew i krzewów**

Sprawdzenie jakości robót polega na wizualnej ocenie kompletności usunięcia roślinności, wykarczowania korzeni i zasypania dołów. Zagęszczenie gruntu wypełniającego doły powinno spełniać warunek  $I_s \geq 0,98$ .



## **7. OBMIAR ROBÓT**

### **7.1. Ogólne zasady obmiaru robót**

Ogólne zasady obmiaru robót podano w ST D-M-00.00.00 „Wymagania ogólne” pkt 7.

### **7.2. Jednostka obmiarowa**

Jednostką obmiarową robót związanych z usunięciem krzewów jest metr kwadratowy [m<sup>2</sup>]

## **8. ODBIÓR ROBÓT**

### **8.1. Ogólne zasady odbioru robót**

Ogólne zasady odbioru robót podano w ST D-M-00.00.00 „Wymagania ogólne” pkt 8.

### **8.2. Odbiór robót zanikających i ulegających zakryciu**

Odbiorowi robót zanikających i ulegających zakryciu podlega sprawdzenie dołów po wykarczowanych pniach, przed ich zasypaniem.

## **9. PODSTAWA PŁATNOŚCI**

### **9.1. Ogólne ustalenia dotyczące podstawy płatności**

Ogólne ustalenia dotyczące podstawy płatności podano w ST D-M-00.00.00 „Wymagania ogólne” pkt 9.

### **9.2. Cena jednostki obmiarowej**

Płatność należy przyjmować na podstawie jednostek obmiarowych według pkt 7.

Cena wykonania robót obejmuje:

- wycięcie i wykarczowanie drzew i krzewów,
- wywiezienie pni, karpiny i gałęzi poza teren budowy lub przerobienie gałęzi na korę drzewną,
- zasypanie dołów gruntem niespoistym,
- uporządkowanie miejsca prowadzonych robót.

## **10. PRZEPISY ZWIĄZANE**

Ustawa o ochronie przyrody z dnia 16.04.2004 r (j.t. Dz. U. 2021 poz. 1098): art. 83f, art. 86, art. 88 i art. 89



---

## **D-01.02.04. ROZBIÓRKI ELEMENTÓW DRÓG I OGRODZEŃ**

### **1. WSTĘP**

#### **1.1. Przedmiot ST**

Przedmiotem niniejszej specyfikacji technicznej (ST) są wymagania dotyczące wykonania i odbioru robót rozbiórkowych przy przebudowie mostu drogowego przez rzekę Tinę koło miejscowości Różany.

#### **1.2. Zakres stosowania ST**

Specyfikacja Techniczna (ST) stanowi dokument przetargowy i kontraktowy przy zleceniu i realizacji robót wymienionych w p.1.1

#### **1.3. Zakres robót objętych ST**

Ustalenia zawarte w niniejszej Specyfikacji Technicznej dotyczą prowadzenia robót związanych z rozbiórką wymienionych w projekcie elementów dróg i ogrodzeń – jako robót przygotowawczych.

#### **1.4. Określenia podstawowe**

Stosowane określenia podstawowe są zgodne z podanymi w ST D-M-00.00.00 “Wymagania ogólne.” p.1.4.

#### **1.5. Ogólne wymagania dotyczące robót**

Ogólne wymagania dotyczące robót podano w ST D-M-00.00.00 “Wymagania ogólne.” p. 1.5.

### **2. MATERIAŁY**

nie występują

### **3. SPRZĘT**

#### **3.1. Ogólne wymagania dotyczące sprzętu**

Ogólne wymagania dotyczące sprzętu podano w ST D-M-00.00.00 „Wymagania ogólne” pkt 3.

#### **3.2. Sprzęt do rozbiórki**

Do wykonania robót związanych z rozbiórką elementów dróg i ogrodzeń typ sprzętu Wykonawca dostosuje do rodzaju rozbiórki. Może być wykorzystany sprzęt zaakceptowany przez Inżyniera.

### **4. TRANSPORT**

#### **4.1. Ogólne wymagania dotyczące transportu**

Ogólne wymagania dotyczące transportu podano w ST D-M-00.00.00 „Wymagania ogólne” pkt 4.

#### **4.2. Transport materiałów z rozbiórki**

Materiał z rozbiórki można przewozić dowolnym środkiem transportu dostosowanym do rodzaju przewożonych materiałów i warunków terenowych.

## 5. WYKONANIE ROBÓT

### 5.1. Ogólne zasady wykonania robót

Ogólne zasady wykonania robót podano w ST D-M-00.00.00 „Wymagania ogólne” pkt 5.

### 5.2. Wykonanie robót rozbiórkowych

Roboty rozbiórkowe elementów dróg obejmują usunięcie z terenu budowy wszystkich elementów wymienionych w pkt. 1.3, zgodnie z dokumentacją projektową, ST lub wskazanych przez Inżyniera.

Jeśli dokumentacja projektowa nie zawiera dokumentacji inwentaryzacyjnej lub/i rozbiórkowej, Inżynier może polecić Wykonawcy sporządzenie takiej dokumentacji, w której zostanie określony przewidziany odzysk materiałów.

Wszystkie elementy możliwe do powtórnego wykorzystania, powinny być usuwane bez powodowania zbędnych uszkodzeń.

Roboty rozbiórkowe można wykonywać mechanicznie lub ręcznie w zależności od rodzaju rozbieranego elementu.

Miejsce składowania materiałów rozbiórkowych uznanych przez Inżyniera jako przydatne do powtórnego wbudowania w niniejsze zadanie Wykonawca zabezpieczy staraniem własnym, przy czym lokalizacja terenu zwaliki musi uzyskać pozytywną opinię odpowiednich miejscowo władz samorządowych i Inżyniera. Materiały uznane przez Inżyniera jako przydatne powtórnego wykorzystania a nieprzydatne w ocenie Inżyniera do powtórnego wbudowania w niniejsze zadanie, Wykonawca zobowiązany jest przewieźć w miejsce wskazane przez Inżyniera zgodnie z pkt 2.1. Materiały pochodzące z rozbiórki ocenione przez Inżyniera jako nieprzydatne do ponownego użycia stają się własnością Wykonawcy.

Ewentualne doły (wykopy) powstałe po rozbiórce elementów dróg, znajdujące się w miejscach, gdzie zgodnie z Dokumentacją Projektową będą wykonane wykopy powinny być tymczasowo zabezpieczone. W szczególności należy zapobiec gromadzeniu się w nich wody opadowej. Wszystkie pozostałe doły (wykopy) należy wypełnić warstwami odpowiednim gruntem do poziomu otaczającego terenu i zagęścić do  $I_s \leq 0,98$ .

Za bezpieczeństwo robót prowadzonych w pasie drogowym odpowiedzialny jest Wykonawca. Teren robót należy oznakować zgodnie z projektem oznakowania na czas budowy i „Instrukcją oznakowania robót prowadzonych w pasie drogowym” stanowiącą załącznik nr 1 do Zarządzenia Ministra Transportu i Gospodarki Morskiej oraz Spraw Wewnętrznych nr 184 z dnia 06.06.1990 r.

Rodzaj sprzętu i transportu będzie każdorazowo uzgadniany z Inżynierem (wg asortymentu robót).

W rejonie istniejących sieci uzbrojenia roboty należy prowadzić ręcznie.

Wykonawca robót jest odpowiedzialny za wszystkie szkody w istniejących sieciach uzbrojenia, zaistniałe na skutek prowadzonych robót, również w przypadku, gdy przekazana przez inwestora dokumentacja projektowa nie przewidywała występowania tych urządzeń.

## 6. KONTROLA JAKOŚCI ROBÓT

### 6.1. Ogólne zasady kontroli jakości robót

Ogólne zasady kontroli jakości robót podano w ST D-M-00.00.00 „Wymagania ogólne” pkt 6.

### 6.2. Kontrola jakości robót rozbiórkowych

Kontrola jakości robót polega na wizualnej ocenie kompletności wykonanych robót rozbiórkowych oraz sprawdzeniu prawidłowości zasypania wykopów i zagęszczenia wg ST M-11.01.04.

## 7. OBMIAR ROBÓT

### 7.1. Ogólne zasady obmiaru robót

Ogólne zasady obmiaru robót podano w ST D-M-00.00.00 „Wymagania ogólne” pkt 7.

## 7.2. Jednostka obmiarowa

Jednostką obmiarową robót związanych z rozbiórką elementów dróg jest:

- dla balustrady stalowej – 1kg (kilogram),
- dla nawierzchni bitumicznych – 1`m<sup>2</sup> (metr kwadratowy) nawierzchni o określonej grubości.

## 8. ODBIÓR ROBÓT

Ogólne zasady odbioru robót podano w ST D-M-00.00.00 „Wymagania ogólne” pkt 8.

## 9. PODSTAWA PŁATNOŚCI

### 9.1. Ogólne ustalenia dotyczące podstawy płatności

Ogólne ustalenia dotyczące podstawy płatności podano w ST D-M-00.00.00 „Wymagania ogólne” pkt 9.

### 9.2. Cena jednostki obmiarowej

Cena wykonania robót obejmuje:

a) dla rozbiórki balustrad:

- wyznaczenie elementów przeznaczonych do rozbiórki,
- odcięcie słupków balustrad,
- ew. przesortowanie materiału uzyskanego z rozbiórki, w celu ponownego jej użycia, z ułożeniem na poboczu,
- załadunek i wywiezienie materiałów z rozbiórki.
- uporządkowanie terenu rozbiórki,
- dokumenty i czynności odbiorowe;

b) dla rozbiórki warstw nawierzchni:

- wyznaczenie powierzchni przeznaczonej do rozbiórki,
- rozkucie i zerwanie nawierzchni,
- ew. przesortowanie materiału uzyskanego z rozbiórki, w celu ponownego jej użycia, z ułożeniem na poboczu,
- załadunek i wywiezienie materiałów z rozbiórki,
- wyrównanie podłoża i uporządkowanie terenu rozbiórki;

## 10. PRZEPISY ZWIĄZANE

1. Ustawa z dnia 27 kwietnia 2001 r. Prawo ochrony środowiska ((j.t. Dz. U. 2021, poz. 1973),
2. Ustawa z dnia 27 lipca 2001 r. o wprowadzeniu ustawy - Prawo ochrony środowiska, ustawy o odpadach oraz o zmianie niektórych ustaw (Dz. U. 2001 nr 100, poz. 1085; z późniejszymi zmianami),
3. Ustawa z dnia 27 kwietnia 2001 r. o odpadach (j.t. Dz. U. 2021, poz. 779),
4. Rozporządzenie Ministra Klimatu z dnia 2 stycznia 2020 r. w sprawie katalogu odpadów (Dz. U. 2020, poz. 10),
5. Rozporządzenie Ministra Klimatu z dnia 23 grudnia 2019 r. w sprawie rodzaju odpadów i ilości odpadów, dla których nie ma obowiązku prowadzenia ewidencji odpadów (Dz.U. 2019, poz. 2531)
6. Rozporządzenie Ministra Środowiska z dnia 21 kwietnia 2006 r. w sprawie listy rodzajów odpadów, które posiadacz odpadów może przekazywać osobom fizycznym lub jednostkom organizacyjnym, niebędącymi przedsiębiorcami oraz dopuszczalnych metod ich odzysku (Dz.U. 2006 nr 75, poz. 527)
7. Ustawa z dnia 11 maja 2001 r. o obowiązkach przedsiębiorców w zakresie gospodarowania niektórymi odpadami oraz o opłacie produktowej (Dz.U. 2020, poz. 1903)
8. Ustawa z dnia 13 września 1996 r. o utrzymaniu czystości i porządku w gminach (j.t. Dz.U. 2021, poz. 888)

9. Rozporządzenie Ministra Gospodarki i Pracy z dnia 27 lipca 2004 r. w sprawie szkolenia w dziedzinie bezpieczeństwa i higieny pracy. (Dz. U. 2004 nr 180 poz. 1860)
10. Rozporządzenie Ministra Infrastruktury z dnia 6 lutego 2003 r. w sprawie bezpieczeństwa i higieny pracy podczas wykonywania robót budowlanych (Dz. U. z 2003 r. nr 47 poz. 401)

## **D-04.00.00. POBUDOWY**

### **D-04.04.00. POBUDOWY Z KRUSZYW. WYMAGANIA OGÓLNE**

#### **1. WSTĘP**

##### **1.1. Przedmiot ST**

Przedmiotem niniejszej specyfikacji technicznej (ST) są wymagania ogólne dotyczące wykonania i odbioru robót związanych z wykonywaniem podbudowy z kruszyw niezwiązanymi.

Wymienione roboty będą prowadzone przy przebudowie mostu drogowego przez rzekę Tinę koło miejscowości Różany.

##### **1.2. Zakres stosowania ST**

Specyfikacja techniczna (ST) jest stosowana jako dokument przetargowy kontraktowy przy zleceniu i realizacji robót wymienionych w p. 1.1.

##### **1.3. Zakres robót objętych ST**

Ustalenia zawarte w niniejszej specyfikacji dotyczą zasad prowadzenia robót związanych z wykonywaniem podbudów z kruszyw stabilizowanych mechanicznie wg Wymagań Technicznych WT-4 2010 Mieszanki niezwiązane do dróg krajowych i obejmują ST D-04.04.02b „Podbudowa zasadnicza z mieszanki kruszywa niezwiązanego”.

##### **1.4. Określenia podstawowe**

**1.4.1.** Mieszanka niezwiązana – ziarnisty materiał, zazwyczaj o określonym składzie ziarnowym (od  $d=0$  do  $D$ ), który jest stosowany do wykonania ulepszonego podłoża gruntowego oraz warstw konstrukcji nawierzchni dróg. Mieszanka niezwiązana może być wytworzona z kruszyw naturalnych, sztucznych, z recyklingu lub mieszaniny tych kruszyw w określonych proporcjach.

**1.4.2.** Kategoria – charakterystyczny poziom właściwości kruszywa lub mieszanki niezwiązanej, wyrażony, jako przedział wartości lub wartość graniczna. Nie ma zależności pomiędzy kategoriami różnych właściwości.

**1.4.3.** Kruszywo – materiał ziarnisty stosowany w budownictwie, który może być naturalny, sztuczny lub z recyklingu.

**1.4.4.** Kruszywo naturalne – kruszywo ze złóż naturalnych pochodzenia mineralnego, które może być poddane wyłącznie obróbce mechanicznej. Kruszywo naturalne jest uzyskiwane z mineralnych surowców naturalnych występujących w przyrodzie, jak żwir, piasek, żwir kruszony, kruszywo z mechanicznie rozdrobnionych skał, nadziarna żwirowego lub otoczków.

**1.4.5.** Kruszywo sztuczne – kruszywo pochodzenia mineralnego, uzyskiwane w wyniku procesu przemysłowego obejmującego obróbkę termiczną lub inną modyfikację. Do kruszywa sztucznego zalicza się w szczególności kruszywo z żużli: wielkopieczowych, stalowniczych i pomiedziowych.

**1.4.6.** Kruszywo z recyklingu – kruszywo powstałe w wyniku przeróbki materiału zastosowanego uprzednio w budownictwie.

**1.4.7.** Kruszywo kamienne – kruszywo z mineralnych surowców jak żwir kruszony, mechanicznie rozdrobnione skały, nadziarno żwirowe.

**1.4.8.** Kruszywo żuźlowe z żużla wielkopieczowego – kruszywo składające się głównie ze skrzystalizowanych krzemianów lub glinokrzemianów wapnia i magnezu uzyskanych przez powolne schładzanie powietrzem ciekłego żużla wielkopieczowego. Proces chłodzenia może odbywać się przy kontrolowanym dodawaniu wody. Chłodzony powietrzem żużel wielkopieczowy twardnieje dzięki reakcji hydraulicznej lub karbonatyzacji.

**1.4.9.** Kruszywo żuźlowe z żuźła stalowniczego – kruszywo składające się głównie ze skrzystalizowanego krzemianu wapnia i ferrytu zawierającego CaO, SiO<sub>2</sub>, MgO oraz tlenek żelaza. Kruszywo otrzymuje się przez powolne schładzanie powietrzem ciekłego żuźła stalowniczego. Proces chłodzenia może odbywać się przy kontrolowanym dodawaniu wody.

**1.4.10.** Kategoria ruchu (KR1÷KR6) – obciążenie drogi ruchem samochodowym, wyrażone w osiach obliczeniowych (100 kN) według „Katalogu typowych konstrukcji nawierzchni podatnych i półsztywnych”. Generalna Dyrekcja Dróg Publicznych – Instytut Badawczy Dróg i Mostów, Warszawa 1997 [22].

**1.4.11.** Kruszywo grube (wg PN-EN 13242) – oznaczenie kruszywa o wymiarach ziaren d (dolnego) równym lub większym niż 1 mm oraz D (górnego) większym niż 2 mm.

**1.4.12.** Kruszywo drobne (wg PN-EN 13242) – oznaczenie kruszywa o wymiarach ziaren d równym 0 oraz D równym 6,3 mm lub mniejszym.

**1.4.13.** Kruszywo o ciągłym uziarnieniu (wg PN-EN 13242) – kruszywo stanowiące mieszanekę kruszyw grubych i drobnych, w której D jest większe niż 6,3 mm.

**1.4.14.** Destrukt asfaltowy – materiał drogowy pochodzący z frezowania istniejących warstw z mieszanek mineralno-asfaltowych (mma) lub z przekruszenia kawałków warstw nawierzchni asfaltowych oraz niewbudowanych partii mma, który został ujednorodniony pod względem składu oraz co najmniej przesiany, w celu odrzucenia dużych kawałków mma (nadziarno nie większe od 1,4 D mieszanki niezwiązanej).

**1.4.15.** Kruszywo słabe – kruszywo przewidziane do zastosowania w mieszance przeznaczonej do wykonywania warstw nawierzchni drogowej lub podłoża ulepszanego, które charakteryzuje się różnicami w uziarnieniu przed i po 5-krotnym zagęszczeniu metodą Proctora, przekraczającymi ± 8%. Uziarnienie kruszywa należy sprawdzać na sitach przewidzianych do kontroli uziarnienia wg PN-EN 13285 i niniejszej OST. O zakwalifikowaniu kruszywa do kruszyw słabych decyduje największa różnica wartości przesiewów na jednym z sit kontrolnych.

**1.4.16.** Podbudowa – dolna część konstrukcji nawierzchni drogi, służąca do przenoszenia obciążeń z ruchu na podłoże. Podbudowa może składać się z podbudowy zasadniczej i pomocniczej, które mogą być wykonywane w kilku warstwach technologicznych.

**1.4.17.** Podbudowa zasadnicza – warstwa zapewniająca przenoszenie obciążeń z warstw wyżej leżących na warstwę podbudowy pomocniczej lub podłoże.

**1.4.18.** Symbole i skróty dodatkowe

- % m/m    procent masy,
- NR        brak konieczności badania danej cechy,
- CRB      kalifornijski wskaźnik nośności, %
- SDV      obszar uziarnienia, w którym powinna się mieścić krzywa uziarnienia mieszanki (S) deklarowana przez dostawcę/producenta,
- ZKP      zakładowa kontrola produkcji.

**1.4.19.** Pozostałe określenia podstawowe są zgodne z obowiązującymi, odpowiednimi polskimi normami oraz z definicjami podanymi w ST D-M-00.00.00. „Wymagania ogólne” pkt 1.4 oraz w ST dotyczących poszczególnych rodzajów podbudów z kruszyw stabilizowanych mechanicznie: D-04.04.02b „Podbudowa zasadnicza z kruszywa niezwiązanego”.

## **1.5. Ogólne wymagania dotyczące robót**

Ogólne wymagania dotyczące robót podano w ST D-M-00.00.00. "Wymagania ogólne".

## **2. MATERIAŁY**

### **2.1. Ogólne wymagania dotyczące materiałów**

Ogólne wymagania dotyczące materiałów, ich pozyskiwania i składowania, podano w ST D-M-00.00.00. "Wymagania ogólne" pkt 2.



## 2.2. Właściwości kruszywa

Materiały stosowane do wykonania podbudów z kruszyw stabilizowanych mechanicznie podano w ST dotyczących poszczególnych rodzajów podbudów: D-04.04.02b „Podbudowa zasadnicza z kruszywa niezwiązanego”.

Dostarczona mieszanka kruszywa musi być identyfikowalna przez następujące informacje:

- a) powołanie na WT-4 2010
- b) źródło i producenta – jeśli materiał został przemieszczony, powinno być podane zarówno źródło jak i lokalizacja składowiska
- c) wymiar górnego kruszywa (D)
- d) rodzaje kruszywa zawarte w mieszance
- e) gęstość szkieletu mieszanki i wilgotność optymalna.

Dokument dostawy powinien zawierać co najmniej następujące dane

- a) oznaczenie wg asortymentu
- b) datę wysyłki i pochodzenie
- c) wielkość dostawy
- d) kolejny numer dokumentu dostawy.

Producent mieszanek musi prowadzić zakładową kontrolę produkcji (ZKP), aby zapewnić, że wyrób spełnia wymagania niniejszej ST. Przy produkcji mieszanek niezwiązanych przeznaczonych do wykonania warstw konstrukcji nawierzchni należy stosować system 4.

## 2.3. Wymagania dla materiałów

### 2.3.1. Kruszywo

Wymagania dla kruszywa przeznaczonego do wytwarzania mieszanek niezwiązanych do podbudowy przedstawiono w tablicy 1.

Wszystkie właściwości podane w normie PN-EN 13242, a niewymienione w tablicy 1., są charakteryzowane kategorią NR (brak wymagania).

### 2.3.2. Woda

Należy stosować wodę wg PN-EN 1008.

## 3. SPRZĘT

### 3.1. Ogólne wymagania dotyczące sprzętu

Ogólne wymagania dotyczące sprzętu podano w ST D-M-00.00.00 „Wymagania ogólne” pkt 3.

### 3.2. Sprzęt do wykonania robót

Wykonawca przystępujący do wykonania podbudowy z kruszyw stabilizowanych mechanicznie powinien wykazać się możliwością korzystania z następującego sprzętu:

- a) mieszarek do wytwarzania mieszanki, wyposażonych w urządzenia dozujące wodę. Mieszarki powinny zapewnić wytworzenie jednorodnej mieszanki o wilgotności optymalnej,
- b) równiarek albo układarek do rozkładania mieszanki,
- c) walców ogumionych i stalowych wibracyjnych lub statycznych do zagęszczania. W miejscach trudno dostępnych powinny być stosowane zagęszczarki płytowe, ubijaki mechaniczne lub małe walce wibracyjne.

Tabela 1. Wymagane właściwości kruszywa do mieszanek niezwiązanych

Punkt w normie PN-EN 13242	Właściwość	Wymagane właściwości kruszywa do mieszanek niezwiązanych przeznaczonych do:	Odniesienie do tablicy w PN-EN 13242
		Podbudowy zasadniczej nawierzchni drogowej obciążonej ruchem	
		KR2	
4.1.÷4.2.	Zestaw sit #	0, 063; 0, 5; 1; 2; 4; 5,6; 8; 11,2; 16; 22,4; 31,5; 45; Wszystkie frakcje dozwolone	Tabl. 1
4.3.1.	Uziarnienie wg PN-EN 933-1, kategoria nie niższa niż	$G_{C80/20}$ , $G_{F80}$ , $G_{A75}$	Tabl. 2
4.3.2.	Wartości graniczne i tolerancje uziarnienia kruszywa grubego na sitach pośrednich wg PN-EN 933-1, odchylenia nie większe niż według kategorii	$GT_{C20/15}$	Tabl.3
4.3.3.	Tolerancje uziarnienia kruszywa drobnego i kruszywa o ciągłym uziarnieniu wg PN-EN 933-1, odchylenia nie większe niż według kategorii	$GT_F 20$ , $GT_A 20$	Tabl. 4
4.4.	Kształt kruszywa grubego- wg PN-EN 933-4 a) maksymalne wartości wskaźnika płaskości, kategoria nie wyższa niż	$FI_{50}$	Tabl.5.
	lub b) maksymalne wartości wskaźnika kształtu,	$SI_{55}$	Tabl. 6.
4.5.	Kategorie procentowych zawartości ziaren o powierzchni przekruszonej lub łamanych oraz ziaren całkowicie zaokrąglonych w kruszywie grubym wg PN-EN 933-5	$C_{NR}$	Tabl. 7.
4.6.	Zawartość pyłu wg PN-EN 933-1 a) w kruszywie grubym	$f_{Deklarowana}$	Tabl. 8
	b) w kruszywie drobnym	$f_{Deklarowana}$	Tabl. 8
4.7.	Jakość pyłu	Właściwość niebadana na pojedynczych frakcjach, a tylko w mieszanekach wg wymagań p. 2.2.÷2.4.	
5.2.	Odporność na rozdrabnianie kruszywa grubego wg PN-EN 1097-2, kategoria nie wyższa niż	$LA_{40}$	Tabl. 9
5.3.	Odporność na ścieranie kruszywa grubego wg PN-EN 1097-1, kat. nie wyższa niż	$M_{DE35}$	Tabl. 11
5.4.	Gęstość wg PN-EN 1097-6, rozdział 7, 8 albo 9	Deklarowana	
5.5.	Nasiąkliwość <sup>b)</sup> wg PN-EN 1097-6, rozdział 7, 8 albo 9	$WA_{24} 2$	
6.2.	Siarczany rozpuszczalne w kwasie wg PN-EN 1744-1	$AS_{NR}$	Tabl. 12
6.3.	Całkowita zawartość siarki wg PN-EN 1744-1	$S_{NR}$	Tabl. 13
6.4.3.	Składniki rozpuszczalne w wodzie wg PN-EN 1744-3	Brak substancji szkodliwych w stosunku do środowiska wg odrębnych przepisów	
6.4.4.	Zanieczyszczenia	Brak ciał obcych takich, jak: drewno, szkło i plastik, mogących pogorszyć wyrób końcowy	
7.2.	Zgorzel słoneczna bazaltu wg PN-EN 1367-3, wg PN-EN 1097-2	$SB_{LA}$	Tabl.15
7.3.3.	Mrozoodporność na frakcji kruszywa 8/16 wg PN-EN 1367-1, kategoria nie wyższa niż	<i>skały magmowe i przeobrażone: F4</i>	Tabl. 18
Załącznik C	Skład materiałowy	Deklarowany	

a) Podstawą oznaczania kształtu kruszywa jest badanie wskaźnika płaskości, natomiast dodatkowo można badać wskaźnik kształtu

b) Jeżeli kruszywo nie spełnia warunku maksymalnej nasiąkliwości  $WA_{24}2$  należy wykonać badanie mrozoodporności wg PN-EN 1367-1. Mrozoodporność kruszywa powinna wykazywać % ubytek masy nie większy od zawartego 10% dla kruszywa naturalnych

## 4. TRANSPORT

### 4.1. Ogólne wymagania dotyczące transportu

Ogólne wymagania dotyczące transportu podano w ST D-M-00.00.00 „Wymagania ogólne” pkt 4.

### 4.2. Transport materiałów

Kruszywa można przewozić dowolnymi środkami transportu w warunkach zabezpieczających je przed zanieczyszczeniem, zmieszaniem z innymi materiałami, nadmiernym wysuszeniem i zawilgoceniem. Transport pozostałych materiałów powinien odbywać się zgodnie z wymaganiami norm przedmiotowych.

## 5. WYKONANIE ROBÓT

### 5.1. Ogólne zasady wykonania robót

Ogólne zasady wykonania robót podano w ST D-M-00.00.00 „Wymagania ogólne” pkt 5.

### 5.2. Przygotowanie podłoża

Podbudowa powinna być ułożona na podłożu zapewniającym nieprzenikanie drobnych cząstek gruntu do podbudowy. Warunek nieprzenikania należy sprawdzić wzorem

$$D_{15}/d_{85} \leq 5 \quad (1)$$

w którym:

$D_{15}$  - wymiar boku oczka sita, przez które przechodzi 15% ziarn warstwy podbudowy lub warstwy odsączającej, w milimetrach,

$d_{85}$  - wymiar boku oczka sita, przez które przechodzi 85% ziarn gruntu podłoża, w milimetrach.

Jeżeli warunek (1) nie może być spełniony, należy na podłożu ułożyć warstwę odcinającą lub odpowiednio dobraną geowłókninę. Ochronne właściwości geowłókniny, przeciw przenikaniu drobnych cząstek gruntu, wyznacza się z warunku:

$$d_{50} / O_{90} \geq 1,2 \quad (2)$$

w którym:

$d_{50}$  - wymiar boku oczka sita, przez które przechodzi 50 % ziarn gruntu podłoża, w milimetrach,

$O_{90}$  - umowna średnica porów geowłókniny odpowiadająca wymiarom frakcji gruntu zatrzymująca się na geowłókninie w ilości 90% (m/m); wartość parametru  $O_{90}$  powinna być podawana przez producenta geowłókniny.

Paliki lub szpilki do prawidłowego ukształtowania podbudowy powinny być wcześniej przygotowane.

Paliki lub szpilki powinny być ustawione w osi drogi i w rzędach równoległych do osi drogi, lub w inny sposób zaakceptowany przez Inżyniera.

Rozmieszczenie palików lub szpilek powinno umożliwiać naciągnięcie sznurków lub linek do wytyczenia robót w odstępach nie większych niż co 10 m.

### 5.3. Wytwarzanie mieszanki kruszywa

Mieszankę kruszywa o ściśle określonym uziarnieniu i wilgotności optymalnej należy wytwarzać w mieszarkach gwarantujących otrzymanie jednorodnej mieszanki. Ze względu na konieczność zapewnienia jednorodności nie dopuszcza się wytwarzania mieszanki przez mieszanie poszczególnych frakcji na drodze. Mieszanka po wyprodukowaniu powinna być od razu transportowana na miejsce wbudowania w taki sposób, aby nie uległa rozsegregowaniu i wysychaniu. Do każdej partii dostarczonej mieszanki niezwiązanej powinien być dołączony dokument ze znakiem budowlanym B oraz deklaracja właściwości użytkowych wyrobu.

### 5.4. Wbudowywanie i zagęszczanie mieszanki

Mieszanka kruszywa powinna być rozkładana w warstwie o jednakowej grubości, takiej, aby jej ostateczna grubość po zagęszczeniu była równa grubości projektowanej. Grubość pojedynczo układanej warstwy nie może przekraczać 20 cm po zagęszczeniu. Warstwa podbudowy powinna być rozłożona w sposób zapewniający osiągnięcie wymaganych spadków i rzędnych wysokościowych. Jeżeli podbudowa składa się z więcej niż jednej warstwy kruszywa, to każda warstwa powinna być wyprofilowana i zagęszczona z zachowaniem wymaganych spadków i rzędnych wysokościowych. Rozpoczęcie budowy każdej następnej warstwy może nastąpić po odbiorze poprzedniej warstwy przez Inżyniera.

Wilgotność mieszanki kruszywa podczas zagęszczania powinna odpowiadać wilgotności optymalnej, określonej według próby Proctora, zgodnie z PN-EN 13286-2, – Mieszanki mineralne niezwiązane i związane spoiwem hydraulicznym Część 2: Metody badań dla ustalonej laboratoryjnie gęstości i wilgotności – Zagęszczanie aparatem Proctora. Materiał nadmiernie nawilgocony, powinien zostać osuszony przez mieszanie i napowietrzanie. Jeżeli wilgotność mieszanki kruszywa jest niższa od podanej w tabelicy 4, mieszanka powinna być zwilżona określoną ilością wody i równomiernie wymieszana. W przypadku, gdy wilgotność mieszanki kruszywa jest wyższa od podanej w tabelicy 4 mieszankę należy osuszyć.

### **5.5. Odcinek próbny**

Nie przewiduje się wykonania odcinka próbnego

### **5.6. Utrzymanie podbudowy**

Podbudowa po wykonaniu, a przed ułożeniem następnej warstwy, powinna być utrzymywana w dobrym stanie. Jeżeli Wykonawca będzie wykorzystywał, za zgodą Inżyniera, gotową podbudowę do ruchu budowlanego, to jest obowiązany naprawić wszelkie uszkodzenia podbudowy, spowodowane przez ten ruch. Koszt napraw wynikłych z niewłaściwego utrzymania podbudowy obciąża Wykonawcę robót.

## **6. KONTROLA JAKOŚCI ROBÓT**

### **6.1. Postanowienia ogólne**

#### **6.1.1. Wartości graniczne i tolerancje**

Wymagane właściwości mieszanek niezwiązanych zawarto w tabelicy 4. Podane wartości graniczne i tolerancje zawierają rozrzut wynikający ze zróżnicowanych warunków produkcji mieszanek, metod pobierania i dzielenia próbki oraz przedziału ufności.

#### **6.1.2. Mieszanki kruszywa**

Mieszanki kruszywa powinny być tak produkowane i składowane, aby miały jednakowe właściwości i spełniały wymagania podane w tabelicy 4. Wyprodukowane mieszanki kruszywa powinny być jednorodnie wymieszane i charakteryzować się równomierną wilgotnością.

Zawartość wody w mieszance kruszywa w trakcie wbudowywania i zagęszczania, określona według PN-EN 13286-2, powinna odpowiadać wymaganiom podanym w tabelicy 1.

Za miarodajne uznaje się: uziarnienie mieszanki, zawartość pyłu, zawartość nadziarna i wskaźnik piaskowy określone po pięciokrotnym rozdrobieniu w aparacie Proctora lub dla mieszanki kruszywa pobranej na budowie z zagęszczonej warstwy.

#### **6.1.3. Istotne cechy środowiskowe**

Mieszanki z kruszyw naturalnych można zaliczyć do wyrobów budowlanych, które nie oddziałują szkodliwie na środowisko. Większość substancji niebezpiecznych określonych w dyrektywie Rady 76/769/EWG zazwyczaj nie występuje w takich mieszankach.

### **6.2. Badania przed przystąpieniem do robót**

Przed przystąpieniem do robót Wykonawca powinien wykonać badania kruszyw przeznaczonych do wykonania robót i przedstawić wyniki tych badań Inżynierowi w celu akceptacji materiałów. Badania te powinny obejmować wszystkie właściwości określone w pkt 2.3 niniejszej ST.

### **6.3. Wymagane właściwości mieszanki niezwiązanej do podbudowy zasadniczej**

#### **6.3.1. Postanowienia ogólne**

Do podbudowy zasadniczej powinna być stosowana następująca mieszanka niezwiązana: 0/31,5.

#### **6.3.2. Zawartość pyłu**

Maksymalna zawartość pyłu w mieszance niezwiązanej do podbudowy zasadniczej powinna spełniać wymagania kategorii podanej w tabelicy 4. Zawartość pyłu należy oznaczać według PN-EN 933-1.

#### **6.3.3. Zawartość nadziarna**

Określona według PN-EN 933-1 zawartość nadziarna w mieszance niezwiązanej powinna spełniać wymaga-

nia podane w tablicy 4.

### 6.3.4. Uziarnienie

Określone według PN-EN 933-1 uziarnienie mieszanki niezwiązanej przeznaczonej do podbudowy zasadniczej powinno spełniać wymagania przedstawione na rysunku 1. Jako wymagane obowiązują tylko wartości liczbowe podane na tych rysunkach.

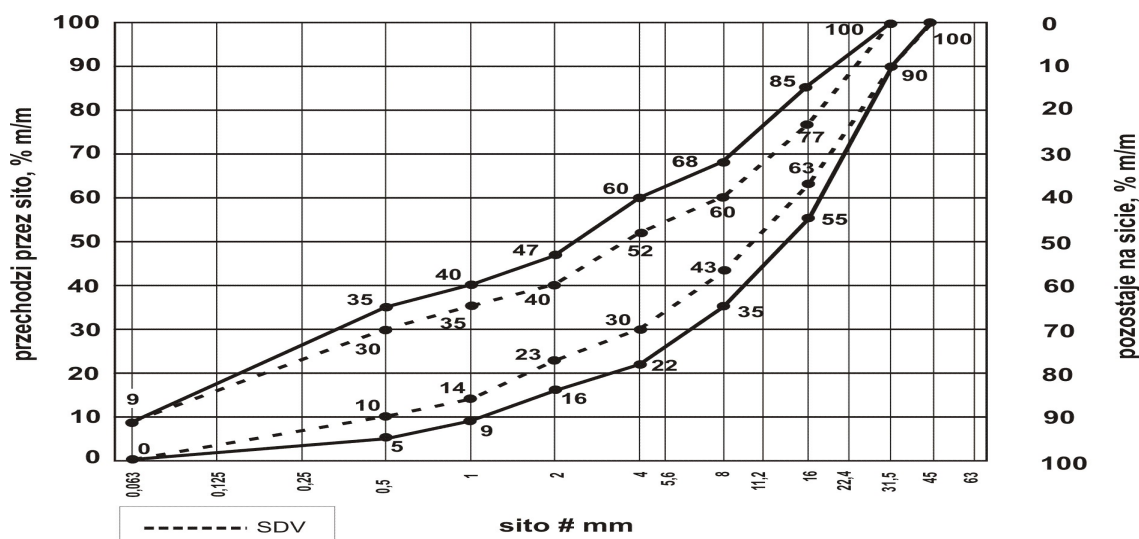

Rys. 1. Krzywe graniczne uziarnienia mieszanki kruszywa niezwiązanego 0/31,5 mm dla podbudowy zasadniczej

Aby zapewnić jednorodność i ciągłość uziarnienia mieszanki, oprócz wymagań podanych na rysunku 90% uziarnień zbadanych w ramach Zakładowej Kontroli Produkcji (ZKP) w okresie do 6 miesięcy powinno spełniać wymagania podane w tablicach 2 i 3

**Tablica 2.** Porównanie uziarnienia mieszanki niezwiązanej z uziarnieniem SDV deklarowanym przez producenta

Mieszanka niezwiązana, mm	Porównanie z deklarowanym SDV - tolerancja przesiewu przez sito [% (m/m)]									
	0,5	1	2	4	5,6	8	11,2	16	22,4	31,5
0/31,5	± 5	± 5	± 7	± 8	-	± 8	-	± 8	-	-

Wartości uziarnienia SDV deklarowane przez producenta mieszanki powinny być zawarte między granicznymi wartościami podanymi na odpowiednich krzywych uziarnienia (rys. 1) z uwzględnieniem dopuszczalnych tolerancji podanych w tablicy 2. oraz spełniać wymagania ciągłości uziarnienia podane w tablicy 2.

**Tablica 3.** Różnice przesiewów przy badaniu ciągłości uziarnienia mieszanki niezwiązanej

Mieszanka	Minimalna i maksymalna zawartość frakcji w mieszance - różnice przesiewów [% (m/m)]															
	1/2		2/4		2/5,6		4/8		5,6/11,2		8/16		11,2/22,4		16/31,5	
	min.	max	min.	max	min.	max	min.	max	min.	max	min.	max	min.	max	min.	max
0/31,5	4	15	7	20	-	-	10	25	-	-	10	25	-	-	-	-

### 6.3.5. Wodoprzepuszczalność i wrażliwość na mróz

Mieszanka niezwiązana do podbudowy zasadniczej powinna spełniać wymagania wg tablicy 4.

Podbudowa zasadnicza nie powinna być wrażliwa na mróz. Wrażliwość mieszanki na mróz należy określać na podstawie wskaźnika piaskowego *SE*. Nie stawia się wymagania wodoprzepuszczalności zagęszczonej mieszanki niezwiązanej do podbudowy zasadniczej.

**Tablica 4.** Wymagane właściwości mieszanki niezwiązanej do podbudowy

Rozdział w PN-EN 13285	Właściwość	Wymagane właściwości mieszanki niezwiązanej przeznaczonej do:	Odniesienie do tablicy w PN-EN 13285
		podbudowy zasadniczej nawierzchni drogowej obciążonej ruchem	
		KR2	
4.3.1.	Uziarnienie mieszanki niezwiązanej	0/31,5	Tabl. 4
4.3.2.	Maksymalna zawartość pyłu, kategoria nie wyższa niż:	$UF_9$	Tabl. 2
4.3.2.	Minimalna zawartość pyłu	$LF_{NR}$	Tabl. 3
4.3.3.	Zawartość ziaren przekruszonych lub łamanych	$C_{NR}$	
4.3.4.	Zawartość nadziarna, kategoria nie niższa niż:	$OC_{90}$	Tabl.4 i 6
4.4.1.	wymagania wobec uziarnienia	Krzywe uziarnienia wg rys. 1	Tabl. 5 i 6
4.4.2.	Wymagania wobec jednorodności uziarnienia poszczególnych partii	wg tab. 1	Tabl. 7
4.4.2 .	Wymagania wobec jednorodności uziarnienia na sitach kontrolnych – różnice w przesiewach	wg tab. 2	Tabl. 8
4.5.	Wrażliwość na mróz; wskaźnik piaskowy $SE^{**}$ )	min 30	-
	Odporność na rozdrabnianie (dotyczy frakcji 10/14 odsianej z mieszanki) wg PN-EN 1097-2, kategoria nie wyższa niż:	$LA_{40}$	-
	Odporność na ścieranie (dotyczy frakcji 10/14 odsianej z mieszanki) wg PN-EN 1097-1, kategoria $M_{DE}$	$M_{DE35}$	-
	Mrozoodporność (dotyczy frakcji kruszywa 8/16 odsianej z mieszanki) wg PN-EN 1367-1,	$F_4$	-
	Wartość $CBR$ [%] po zagęszczeniu do wskaźnika zagęszczenia $I_s = 1,0$ i moczeniu w wodzie 96 h, co najmniej:	$\geq 60$	-
4.5	Wodoprzepuszczalność mieszanki w warstwie odsączającej po zagęszczeniu wg metody Proctora do wskaźnika zagęszczenia $I_s=1,0$ ; wskaźnik filtracji $k$ , co najmniej $cm/s$	Brak wymagań (NR)	-
	Zawartość wody w mieszance zagęszczonej, %(m/m) wilgotności optymalnej wg metody Proctora	80-100	-
4.5	Inne cechy środowiskowe	Większość substancji niebezpiecznych określonych w dyrektywie Rady 76/769/EWG zazwyczaj nie występuje w źródłach kruszywa pochodzenia mineralnego. Jednak w odniesieniu do kruszyw sztucznych i odpadowych należy badać czy zawartość substancji niebezpiecznych nie przekracza wartości dopuszczalnych wg odrębnych przepisów.	-

\*\*\*) badanie wskaźnika piaskowego  $SE$  należy wykonać na mieszance po pięciokrotnym zagęszczeniu metodą Proctora wg PN-EN 13286-2

### 6.3.6. Wskaźnik nośności CBR

Wymagane wartości wskaźnika CBR podano w tablicy 4. Badanie CBR mieszanki do podbudowy zasadniczej należy wykonać po jej zagęszczeniu do wskaźnika zagęszczenia  $I_s = 1,0$  i po 96 godzinach przechowywania w wodzie. CBR należy oznaczyć według PN-EN 13286-47.

### 6.3.7. Nośność podbudowy

Moduł odkształcenia wg BN-64/8931-02 powinien być zgodny z podanym w tablicy 5, Badanie to należy przeprowadzać w zakresie obciążeń 0,0 – 0,45 MPa, natomiast do obliczeń przyjmując przyrost obciążenia  $\Delta p$  w zakresie 0,25 do 0,35 MPa.

Wartość modułów odkształcenia  $E_1$  i  $E_2$  oblicza się ze wzoru:

$$E = \frac{3\Delta p}{4\Delta s} \times D$$

w którym:

$\Delta p$  – różnica nacisków w megapaskalach

$\Delta s$  – przyrost osiadań odpowiadający tej różnicy nacisków, w milimetrach

$D$  – średnica płyty w milimetrach

Ponadto należy:

- stosować płytę 700 cm<sup>2</sup> (DN 30 cm)

- mnożnik  $\frac{3}{4}$  stosuje się zgodnie z normą PN-S-02205:1998

– ugięcie sprężyste wg BN-70/8931-06 powinno być zgodne z podanym w tablicy 5.

Tablica 5. Cechy podbudowy zasadniczej

Podbudowa z kruszywa o wskaźniku $w_{nos}$ nie mniejszym niż, %	Wymagane cechy podbudowy				
	Wskaźnik zagęszczenia $I_s$ nie mniejszy niż	Maksymalne ugięcie sprężyste pod kołem, mm		Minimalny moduł odkształcenia mierzony płytą o średnicy 30 cm MPa	
		40 kN	50 kN	od pierwszego obciążenia $E_1$	od drugiego obciążenia $E_2$
60	1,0	1,25	1,40	80	140

Zagęszczenie podbudowy stabilizowanej mechanicznie należy uznać za prawidłowe, gdy stosunek wtórnego modułu  $E_2$  do pierwotnego modułu odkształcenia  $E_1$  jest nie większy od 2,2 dla każdej warstwy konstrukcyjnej podbudowy.

## 6.4. Zasady postępowania z wadliwie wykonanymi odcinkami podbudowy

### 6.4.1. Niewłaściwe cechy geometryczne podbudowy

Wszystkie powierzchnie podbudowy, które wykazują większe odchylenia od określonych w punkcie 6.4 powinny być naprawione przez spalchnienie lub zerwanie do głębokości co najmniej 10 cm, wyrównane i powtórnie zagęszczone. Dodanie nowego materiału bez spalchnienia wykonanej warstwy jest niedopuszczalne.

Jeżeli szerokość podbudowy jest mniejsza od szerokości projektowanej o więcej niż 5 cm i nie zapewnia podparcia warstwom wyżej leżącym, to Wykonawca powinien na własny koszt poszerzyć podbudowę przez spalchnienie warstwy na pełną grubość do połowy szerokości pasa ruchu, dołożenie materiału i powtórne zagęszczenie.

### 6.4.2. Niewłaściwa grubość podbudowy

Na wszystkich powierzchniach wadliwych pod względem grubości, Wykonawca wykona naprawę podbudowy. Powierzchnie powinny być naprawione przez spalchnienie lub wybranie warstwy na odpowiednią głębokość, zgodnie z decyzją Inżyniera, uzupełnione nowym materiałem o odpowiednich właściwościach, wyrównane i ponownie zagęszczone.

Roboty te Wykonawca wykona na własny koszt. Po wykonaniu tych robót nastąpi ponowny pomiar

i ocena grubości warstwy, według wyżej podanych zasad, na koszt Wykonawcy.

### 6.4.3. Niewłaściwa nośność podbudowy

Wskaźnik nośności  $w_{noś}$  mieszanki kruszywa wg PN-S-06102, powinien być nie mniejszy niż 80%.

Jeżeli nośność podbudowy będzie mniejsza od wymaganej, to Wykonawca wykona wszelkie roboty niezbędne do zapewnienia wymaganej nośności, zalecone przez Inżyniera.

Koszty tych dodatkowych robót poniesie Wykonawca podbudowy tylko wtedy, gdy zniżenie nośności podbudowy wynikało z niewłaściwego wykonania robót przez Wykonawcę podbudowy.

## 6.5. Wymagania dotyczące cech geometrycznych podbudowy

### 6.5.1. Częstotliwość oraz zakres pomiarów

Częstotliwość oraz zakres pomiarów dotyczących cech geometrycznych podbudowy podano w tablicy 6

**Tablica 6.** Częstotliwość oraz zakres pomiarów wykonanej podbudowy z kruszywa stabilizowanego mechanicznie

Lp.	Wyszczególnienie badań i pomiarów	Minimalna częstotliwość pomiarów
1	Szerokość podbudowy	w 3 przekrojach na odcinku robót
2	Równość podłużna	co 10 m łątą na każdym pasie ruchu
3	Równość poprzeczna	w 3 przekrojach na odcinku robót
4	Spadki poprzeczne*)	jw.
5	Rzędne wysokościowe	jw.
6	Ukształtowanie osi w planie*)	Jw.
7	Grubość podbudowy	Podczas budowy: w 3 punktach na działce roboczej Przed odbiorem: w 3 punktach,
8	Nośność podbudowy: - moduł odkształcenia - ugięcie sprężyste	co najmniej w dwóch przekrojach na odcinku robót co najmniej w 2 punktach

\*) Dodatkowe pomiary spadków poprzecznych i ukształtowania osi w planie należy wykonać w punktach głównych łuków poziomych.

### 6.5.2. Szerokość podbudowy

Szerokość podbudowy nie może różnić się od szerokości projektowanej o więcej niż +10 cm, -5 cm.

Na jezdniach bez krawężników szerokość podbudowy powinna być większa od szerokości warstwy wyżej leżącej o co najmniej 10 cm.

### 6.5.3. Równość podbudowy

Nierówności podłużne podbudowy należy mierzyć 4-metrową łątą lub planografem, zgodnie z BN-68/8931-04.

Nierówności poprzeczne podbudowy należy mierzyć 4-metrową łątą.

Nierówności podbudowy nie mogą przekraczać: 15 mm dla podbudowy zasadniczej.

### 6.5.4. Spadki poprzeczne podbudowy

Spadki poprzeczne podbudowy na prostych i łukach powinny być zgodne z dokumentacją projektową, z tolerancją  $\pm 0,5\%$ .

### 6.5.5. Rzędne wysokościowe podbudowy

Różnice pomiędzy rzędnymi wysokościowymi podbudowy i rzędnymi projektowanymi nie powinny przekraczać +1 cm, -2 cm.

### 6.5.6. Ukształtowanie osi podbudowy i ulepszonego podłoża

Oś podbudowy w planie nie może być przesunięta w stosunku do osi projektowanej o więcej niż  $\pm 5$  cm.



**6.5.7. Grubość podbudowy i ulepszonego podłoża**

Grubość podbudowy nie może się różnić od grubości projektowanej o więcej niż  $\pm 10\%$ .

**7. OBMIAR ROBÓT****7.1. Ogólne zasady obmiaru robót**

Ogólne zasady obmiaru robót podano w ST D-M-00.00.00 „Wymagania ogólne” pkt 7.

**7.2. Jednostka obmiarowa**

Jednostką obmiarową jest  $m^2$  (metr kwadratowy) podbudowy z mieszanki niezwiązanej z kruszywa.

**8. ODBIÓR ROBÓT**

Ogólne zasady odbioru robót podano w ST D-M-00.00.00 „Wymagania ogólne” pkt 8.

Roboty uznaje się za zgodne z dokumentacją projektową, ST i wymaganiami Inżyniera, jeżeli wszystkie pomiary i badania z zachowaniem tolerancji wg pkt 6 dały wyniki pozytywne.

**9. PODSTAWA PŁATNOŚCI****9.1. Ogólne ustalenia dotyczące podstawy płatności**

Ogólne ustalenia dotyczące podstawy płatności podano w ST D-M-00.00.00 „Wymagania ogólne” pkt 9.

**9.2. Cena jednostki obmiarowej**

Zakres czynności objętych ceną jednostkową  $1 m^2$  podbudowy z mieszanki niezwiązanej z kruszywa podano w ST D-04.04.02b Podbudowa zasadnicza z mieszanki kruszywa niezwiązanego.

**10. PRZEPISY ZWIĄZANE****10.1. Normy**

- PN-EN 13242:2004 Kruszywa do niezwiązanych i hydraulicznie związanych materiałów stosowanych w obiektach budowlanych i budownictwie drogowym
- PN-EN 13285 Mieszanki niezwiązane – Wymagania PN-EN 932-3 Badania podstawowych właściwości kruszyw - Procedura i terminologia uproszczonego opisu petrograficznego
- PN-EN 932-5 Badania podstawowych właściwości kruszyw - Część 5: Wyposażenie podstawowe i wzorcowanie PN-EN 933-1 Badania geometrycznych właściwości kruszyw – Oznaczanie składu ziarnowego - Metoda przesiewania
- PN-EN 933-3 Badania geometrycznych właściwości kruszyw - Oznaczanie kształtu ziaren za pomocą wskaźnika płaskości
- PN-EN 933-4 Badania geometrycznych właściwości kruszyw – Część 4: Oznaczanie kształtu ziaren – Wskaźnik kształtu
- PN-EN 933-5 Badania geometrycznych właściwości kruszyw - Oznaczanie procentowej zawartości ziarn o powierzchniach powstałych w wyniku przekruszenia lub łamania kruszyw grubych
- PN-EN 933-8 Badania geometrycznych właściwości kruszyw - Część 8: Ocena zawartości drobnych cząstek - Badania wskaźnika piaskowego
- PN-EN 933-9 Badania geometrycznych właściwości kruszyw - Ocena zawartości drobnych cząstek. Badania błękitem metylenowym
- PN-EN 1008 Woda zarobowa do betonu -- Specyfikacja pobierania próbek, badanie i ocena przydatności wody zarobowej do betonu, w tym wody odzyskanej z procesów produkcji betonu
- PN-EN 1097-1 Badania mechanicznych i fizycznych właściwości kruszyw - Oznaczanie odporności na ścieranie (mikro-Deval)

- PN-EN 1097-2 Badania mechanicznych i fizycznych właściwości kruszyw - Metody oznaczania odporności na rozdrabnianie
- PN-EN 1097-6 Badania mechanicznych i fizycznych właściwości kruszyw - Część 6: Oznaczanie gęstości ziarn i nasiąkliwości
- PN-EN 1367-1 Badania właściwości cieplnych i odporności kruszyw na działanie czynników atmosferycznych - Część 1: Oznaczanie mrozoodporności
- PN-EN 1367-2 Badania właściwości cieplnych i odporności kruszyw na działanie czynników atmosferycznych - Badanie w siarczanie magnezu
- PN-EN 1367-3 Badania właściwości cieplnych i odporności kruszyw na działanie czynników atmosferycznych - Część 3: Badanie bazaltowej zgorzeli słonecznej metoda gotowania
- PN-EN 1744-1 Badania chemicznych właściwości kruszyw - Analiza chemiczna
- PN-EN 1744-3 Badania chemicznych właściwości kruszyw - Część 3: Przygotowanie wyciągów przez wymywanie kruszyw
- PN-ISO 565 Sita kontrolne - Tkanina z drutu, blacha perforowana i blacha cienka perforowana elektrochemicznie - Wymiary nominalne oczek
- PN-EN 13286-1 Mieszanki mineralne niezwiązane i związane spoiwem hydraulicznym - Część 1: Metody badań dla ustalonej laboratoryjnie referencyjnej gęstości i wilgotności – Wprowadzenie i wymagania ogólne.
- PN-EN 13286-2 Mieszanki mineralne niezwiązane i związane spoiwem hydraulicznym Część 2: Metody badań dla ustalonej laboratoryjnie gęstości i wilgotności – Zagęszczanie aparatem Proctora.
- PN-EN 13286-47 Mieszanki mineralne niezwiązane i związane spoiwem hydraulicznym Część 47: Metody badań dla określenia nośności, kalifornijski wskaźnik nośności CBR, natychmiastowy wskaźnik nośności i pęcznienia liniowego.
- PN-EN 13286-50 Mieszanki mineralne niezwiązane i związane spoiwem hydraulicznym - Metody sporządzenia próbek badawczych – Część 50: Metoda sporządzania próbek związanych hydraulicznie za pomocą aparatu Proctora lub zagęszczania na stole wibracyjnym

## 10.2. Inne dokumenty

- Katalog typowych konstrukcji nawierzchni podatnych i półsztywnych, IBDiM - Warszawa 1997.
- ST nr D-04.04.00 – 04.04.03 „Podbudowy z kruszywa stabilizowanego mechanicznie”.
- WT-4 Mieszanki niezwiązane do dróg krajowych 2010. Wymagania techniczne.
- Rozporządzenie Ministra Transportu i Gospodarki Morskiej z dn. 2 marca 1999 r w sprawie warunków technicznych, jakim powinny odpowiadać drogi publiczne i ich usytuowanie (j.t. Dz. U. 2016 poz. 124 z późn. zmianami)

## **D-04.04.02. POBUDOWA ZASADNICZA Z MIESZANKI KRUSZYWA NIEZWIĄZANEGO**

### **1. WSTĘP**

#### **1.1. Przedmiot ST**

Przedmiotem niniejszej specyfikacji technicznej (ST) są przepisy dotyczące wykonania i odbioru podbudowy zasadniczej z mieszanki kruszywa niezwiązanego.

Wymienione roboty będą prowadzone przy przebudowie mostu drogowego przez rzekę Tinę koło miejscowości Różany.

#### **1.2. Zakres stosowania ST**

Specyfikacja Techniczna stosowana jest jako dokument przetargowy kontraktowy przy zleceniu i realizacji robót wymienionych w p. 1.1.

#### **1.3. Zakres robót objętych ST**

Ustalenia zawarte w niniejszej Specyfikacji dotyczą zasad prowadzenia robót związanych z wykonywaniem podbudowy zasadniczej o grubości 25 cm z mieszanki kruszywa niezwiązanego 0-31,5 z zawartością ziaren przekruszonych lub łamanych  $C_{NR}$ . Obowiązują ustalenia zawarte w ST D-04.04.00 „Podbudowa z kruszyw. Wymagania ogólne” pkt 1.3. Podbudowę z kruszyw stabilizowanych mechanicznie wykonuje się, zgodnie z ustaleniami podanymi w dokumentacji projektowej, jako podbudowę zasadniczą o grubości 25 cm.

#### **1.4. Określenia podstawowe**

**1.4.1.** Podbudowa z kruszywa łamanego stabilizowanego mechanicznie - jedna lub więcej warstw zagęszczonej mieszanki, która stanowi warstwę nośną nawierzchni drogowej.

**1.4.2.** Pozostałe określenia podstawowe są zgodne z obowiązującymi, odpowiednimi polskimi normami oraz z definicjami podanymi w ST D-04.04.00 „Podbudowa z kruszyw. Wymagania ogólne” pkt 1.4.

#### **1.5. Ogólne wymagania dotyczące robót**

Ogólne wymagania dotyczące robót podano w ST D-04.04.00 „Podbudowa z kruszyw. Wymagania ogólne” pkt 1.5.

### **2. MATERIAŁY**

Ogólne wymagania dotyczące materiałów, ich pozyskiwania i składowania, podano w ST D-04.04.00 „Podbudowa z kruszyw. Wymagania ogólne” pkt 2.

#### **2.1. Rodzaje materiałów**

Materiałem do wykonania podbudowy z kruszyw łamanych stabilizowanych mechanicznie powinno być kruszywo łamane, uzyskane w wyniku przekruszenia surowca skalnego lub kamieni narzutowych i otczaków albo ziarn żwiru większych od 8 mm.

Stopień przekruszenia ziarn określa kategoria C – kategoria procentowych zawartości ziaren o powierzchni przekruszonej lub łamanych oraz ziaren całkowicie zaokrąglonych w kruszywie grubym wg PN-EN 933-5

Kruszywo powinno być jednorodne bez zanieczyszczeń obcych i bez domieszek gliny.

#### **2.2. Wymagania dla materiałów**

##### **2.2.1. Uziarnienie kruszywa**

Uziarnienie kruszywa powinno być zgodne z wymaganiami podanymi w ST D-04.04.00 „Podbudowa z kruszyw. Wymagania ogólne” pkt 2.3.1.

### **2.3.2. Właściwości kruszywa**

Kruszywo powinno spełniać wymagania określone w ST D-04.04.00 „Podbudowa z kruszyw. Wymagania ogólne” pkt 2.3.2.

## **3. SPRZĘT**

Wymagania dotyczące sprzętu podano w ST D-04.04.00 „Podbudowa z kruszyw. Wymagania ogólne” pkt 3.

## **4. TRANSPORT**

Wymagania dotyczące transportu podano w ST D-04.04.00 „Podbudowa z kruszyw. Wymagania ogólne” p.4

## **5. WYKONANIE ROBÓT**

Ogólne zasady wykonania robót podano w ST D-04.04.00 „Podbudowa z kruszyw. Wymagania ogólne” pkt 5.

### **5.1. Przygotowanie podłoża**

Przygotowanie podłoża powinno odpowiadać wymaganiom określonym w ST D-04.04.00 „Podbudowa z kruszyw. Wymagania ogólne” pkt 5.2.

### **5.2. Wytwarzanie mieszanki kruszywa**

Mieszankę kruszywa należy wytwarzać zgodnie z ustaleniami podanymi w ST D-04.04.00 „Podbudowa z kruszyw. Wymagania ogólne” pkt 5.3.

### **5.3. Wbudowywanie i zagęszczanie mieszanki kruszywa**

Ustalenia dotyczące rozkładania i zagęszczania mieszanki podano w ST D-04.04.00 „Podbudowa z kruszyw. Wymagania ogólne” pkt 5.4.

### **5.4. Odcinek próbny**

Odcinek próbny nie jest wymagany.

### **5.5. Utrzymanie podbudowy**

Utrzymanie podbudowy powinno odpowiadać wymaganiom określonym w ST D-04.04.00 „Podbudowa z kruszyw. Wymagania ogólne” pkt 5.6.

## **6. KONTROLA JAKOŚCI ROBÓT**

### **6.1. Ogólne zasady kontroli jakości robót**

Ogólne zasady kontroli jakości robót podano w ST D-04.04.00 „Podbudowa z kruszyw. Wymagania ogólne” pkt 6.

### **6.2. Badania przed przystąpieniem do robót**

Przed przystąpieniem do robót Wykonawca powinien wykonać badania kruszyw, zgodnie z ustaleniami ST D-04.04.00 „Podbudowa z kruszyw. Wymagania ogólne” pkt 6.2.

### **6.3. Badania w czasie robót**

Częstotliwość oraz zakres badań i pomiarów kontrolnych w czasie robót podano w ST D-04.04.00 „Podbudowa z kruszyw. Wymagania ogólne” pkt 6.3.

### **6.4. Wymagania dotyczące cech geometrycznych podbudowy**

Częstotliwość oraz zakres pomiarów podano w ST D-04.04.00 „Podbudowa z kruszyw. Wymagania ogólne” pkt 6.3.

---

## **6.5. Zasady postępowania z wadliwie wykonanymi odcinkami podbudowy**

Zasady postępowania z wadliwie wykonanymi odcinkami podbudowy podano w ST D-04.04.00 „Podbudowa z kruszyw. Wymagania ogólne” pkt 6.4.

## **7. OBMIAR ROBÓT**

### **7.1. Ogólne zasady obmiaru robót**

Ogólne zasady obmiaru robót podano w ST D-04.04.00 „Podbudowa z kruszyw. Wymagania ogólne” pkt 7.

### **7.2. Jednostka obmiarowa**

Jednostką obmiarową jest m<sup>2</sup> (metr kwadratowy) wykonanej i odebranej podbudowy z mieszanki niezwiązanej z kruszywa.

## **8. ODBIÓR ROBÓT**

Ogólne zasady odbioru robót podano w ST D-04.04.00 „Podbudowa z kruszyw. Wymagania ogólne” pkt 8.

## **9. PODSTAWA PŁATNOŚCI**

### **9.1. Ogólne ustalenia dotyczące podstawy płatności**

Ogólne ustalenia dotyczące podstawy płatności podano w ST D-04.04.00 „Podbudowa z kruszyw. Wymagania ogólne” pkt 9.

### **9.2. Cena jednostki obmiarowej**

Cena wykonania 1 m<sup>2</sup> podbudowy obejmuje:

- prace pomiarowe i roboty przygotowawcze,
- oznakowanie robót,
- sprawdzenie i ewentualną naprawę podłoża,
- przygotowanie mieszanki z kruszywa, zgodnie z receptą,
- zakup i dostarczenie mieszanki na miejsce wbudowania,
- rozłożenie mieszanki,
- zagęszczenie rozłożonej mieszanki,
- przeprowadzenie pomiarów i badań laboratoryjnych określonych w specyfikacji technicznej,
- utrzymanie podbudowy w czasie robót.

## **10. PRZEPISY ZWIĄZANE**

Normy i przepisy związane podano w ST D-04.04.00 „Podbudowa z kruszyw. Wymagania ogólne” pkt 10.



## **D-05.00.00. NAWIERZCHNIE**

### **D-05.03.05b NAWIERZCHNIA Z BETONU ASFALTOWEGO. WARSTWA WIĄŻĄCA z AC16W wg WT-1 i WT-2 z 2014 i 2016 r.**

#### **1. WSTĘP**

##### **1.1. Przedmiot ST**

Przedmiotem niniejszej specyfikacji technicznej (ST) są wymagania dotyczące wykonania i odbioru robót związanych z wykonywaniem warstw konstrukcji nawierzchni z betonu asfaltowego.

Wymienione roboty będą prowadzone przy przebudowie mostu drogowego przez rzekę Tinę koło miejscowości Różany.

##### **1.2. Zakres stosowania ST**

Specyfikacja techniczna (ST) stanowi obowiązujący dokument przetargowy i kontraktowy przy zleceniu i realizacji robót wymienionych w pkt. 1.1.

##### **1.3. Zakres robót objętych ST**

Ustalenia zawarte w niniejszej specyfikacji dotyczą zasad prowadzenia robót związanych z wykonaniem i odbiorem warstwy wiążącej z betonu asfaltowego AC16 W, wg PN-EN 13108-1 [47] i WT-2 Nawierzchnie asfaltowe 2016, z mieszanki mineralno-asfaltowej dostarczonej od producenta. W przypadku produkcji mieszanki mineralno-asfaltowej przez Wykonawcę dla potrzeb budowy, Wykonawca zobowiązany jest prowadzić Zakładową kontrolę produkcji (ZKP) zgodnie z WT-1/2014.

Projektowana grubość warstwy wiążącej - 8 cm.

##### **1.4. Określenia podstawowe**

**1.4.1.** Nawierzchnia – konstrukcja składająca się z jednej lub kilku warstw służących do przyjmowania i rozkładania obciążeń od ruchu pojazdów na podłoże.

**1.4.2.** Warstwa wiążąca – warstwa nawierzchni między warstwą ścierną a podbudową.

**1.4.3.** Mieszanka mineralno-asfaltowa – mieszanka kruszyw i lepiszcza asfaltowego.

**1.4.4.** Wymiar mieszanki mineralno-asfaltowej – określenie mieszanki mineralno-asfaltowej, wyróżniające tę mieszankę ze zbioru mieszanek tego samego typu ze względu na największy wymiar kruszywa, np. wymiar 11 lub 6.

**1.4.5.** Beton asfaltowy – mieszanka mineralno-asfaltowa, w której kruszywo o uziarnieniu ciągłym lub nieciągłym tworzy strukturę wzajemnie klinującą się.

**1.4.6.** Uziarnienie – skład ziarnowy kruszywa, wyrażony w procentach masy ziaren przechodzących przez określony zestaw sit.

**1.4.7.** Kategoria ruchu – obciążenie drogi ruchem samochodowym, wyrażone w osiach obliczeniowych (100 kN) wg „Katalogu typowych konstrukcji nawierzchni podatnych i półsztywnych” GDDP-IBDiM [68].

**1.4.8.** Wymiar kruszywa – wielkość ziaren kruszywa, określona przez dolny (d) i górny (D) wymiar sita.

**1.4.9.** Kruszywo grube – kruszywo z ziaren o wymiarze:  $D \leq 45$  mm oraz  $d \geq 2$  mm.

**1.4.10.** Kruszywo drobne – kruszywo z ziaren o wymiarze:  $D \leq 2$  mm, którego większa część pozostaje na sicie 0,063 mm.

**1.4.11.** Pył – kruszywo z ziaren przechodzących przez sito 0,063 mm.

**1.4.12.** Wypełniacz – kruszywo, którego większa część przechodzi przez sito 0,063 mm. (Wypełniacz mieszany – kruszywo, które składa się z wypełniacza pochodzenia mineralnego i wodorotlenku wapnia. Wypełniacz dodany – wypełniacz pochodzenia mineralnego, wyprodukowany oddzielnie).

**1.4.13.** Kationowa emulsja asfaltowa – emulsja, w której emulgator nadaje dodatnie ładunki cząstkom zdypergowanego asfaltu.

**1.4.14.** Pozostałe określenia podstawowe są zgodne z obowiązującymi, odpowiednimi polskimi normami i z definicjami podanymi w ST D-M-00.00.00 „Wymagania ogólne” pkt 1.4.

#### 1.4.15. Symbole i skróty dodatkowe

ACW	- beton asfaltowy do warstwy wiążącej i wyrównawczej
PMB	- polimeroasfalt,
D	- górny wymiar sita (przy określaniu wielkości ziaren kruszywa),
d	- dolny wymiar sita (przy określaniu wielkości ziaren kruszywa),
C	- kationowa emulsja asfaltowa,
NPD	- właściwość użytkowa nie określana (ang. No Performance Determined; producent może jej nie określać),
TBR	- do zadeklarowania (ang. To Be Reported; producent może dostarczyć odpowiednie informacje, jednak nie jest do tego zobowiązany),
P	- miejsce obsługi podróźnych.

#### 1.5. Ogólne wymagania dotyczące robót

Ogólne wymagania dotyczące robót podano w ST D-M-00.00.00 „Wymagania ogólne” pkt 1.5.

### 2. MATERIAŁY

#### 2.1. Ogólne wymagania dotyczące materiałów

Ogólne wymagania dotyczące materiałów, ich pozyskiwania i składowania, podano w ST D-M-00.00.00 „Wymagania ogólne” pkt 2.

Poszczególne rodzaje materiałów powinny pochodzić ze źródeł zatwierdzonych przez Inżyniera. Należy dążyć do zaopatrzenia się w materiały z jednego źródła. W przypadku zmiany pochodzenia materiału należy, po wykonaniu odpowiednich badań, opracować skorygowaną receptę.

#### 2.2. Materiały do wykonania mieszanki na warstwę wiążącą z betonu asfaltowego

Do produkcji mieszanki mineralno-asfaltowej do warstwy wiążącej z betonu asfaltowego należy stosować materiały podane w tablicy 1.

**Tablica 1.** Materiały do wykonania warstwy wiążącej z betonu asfaltowego

Lp.	Materiał	Wymagania wg
1	Kruszywo grube	tablica 2
2	Kruszywo łamane drobne	tablica 3
3	Wypełniacz	tablica 4
4	Asfalt	tablica 5, 5a
5	Środek adhezyjny	pkt. 2.3.

Ocena zgodności kruszywa i wypełniacza może być prowadzona według systemu 4.

**Tablica 2.** Wymagane właściwości kruszywa grubego o wymiarach ziaren:  $D \leq 45$  mm oraz  $d \geq 2$  mm do warstwy wiążącej z betonu asfaltowego

Właściwości kruszywa	Wymagania w zależności od kategorii ruchu
	KR 2
Uziarnienie według PN-EN 933-1; kategoria nie niższa niż:	$G_{C85/20}$
Tolerancja uziarnienia; wymagane kategorie	$G_{25/15}$ $G_{20/15}$ $G_{20/17,5}$
Zawartość pyłu według PN-EN 933-1; kategoria nie wyższa niż:	$f_2$
Kształt kruszywa według PN-EN 933-3 lub według PN-EN 933-4; kategoria nie wyższa niż:	$FI_{25}$ lub $SI_{25}$
Procentowa zawartość ziaren o powierzchni przekruszonej i łamanej w kruszywie grubym według PN-EN 933-5; kategoria nie niższa niż	$C_{\text{deklarowana}}$
Odporność kruszywa na rozdrabnianie według normy PN-EN 1097-2, badana na kruszywie o wymiarze 10/14, rozdział 5; kategoria co najmniej:	$LA_{50}$



Właściwości kruszywa	Wymagania w zależności od kategorii ruchu
	KR 2
Gęstość ziaren według PN-EN 1097-6, rozdz. 7, 8 lub 9:	<i>deklarowana przez producenta</i>
Gęstość nasypowa według normy PN-EN 1097-3:	<i>deklarowana przez producenta</i>
Mrozoodporność według PN-EN 1367-1 badana na kruszywie o wymiarze 8/11, 11/16 lub 8/16; kategoria nie wyższa niż:	$F_4$
„Zgorzel słoneczna” bazaltu według PN-EN 1367-3, wymagana kategoria:	$SB_{LA}$
Skład chemiczny - uproszczony opis petrograficzny według PN-EN 932-3:	<i>deklarowany przez producenta</i>
Grube zanieczyszczenia lekkie według PN-EN 1744-1 p. 14.2, kategoria nie wyższa niż:	$m_{LPC} 0,1$
Rozpad krzemianu dwuwapniowego w kruszywie z żużla wielkopiecowego chłodzonego powietrzem według PN-EN 1744-1, p. 19.1	<i>wymagana odporność</i>
Rozpad związków żelaza w kruszywie z żużla wielkopiecowego chłodzonego powietrzem według PN-EN 1744-1, p. 19.2:	<i>wymagana odporność</i>
Stalność objętości kruszywa z żużla stalowniczego według PN-EN 1744-1, p. 19.3; kategoria nie wyższa niż:	$V_{6,5}$

### **Badania dodatkowe/alternatywne kruszyw**

- a) odporność na ścieranie kruszywa grubego, badana na kruszywie 10/14, wg PN-EN 1097-1 – wymaganie  $M_{DE} NR$  – badanie dodatkowe

**Tablica 3.** Wymagane właściwości kruszywa łamanego drobnego do warstwy wiążącej z betonu asfaltowego

Właściwości kruszywa	Wymagania w zależności od kategorii ruchu
	KR 2
Uziarnienie według PN-EN 933-1, wymagana kategoria:	$G_{F85}$ lub $G_{A85}$
Tolerancja uziarnienia; odchylenie nie większe niż według kategorii:	$G_{TCNR}$
Zawartość pyłu według PN-EN 933-1, kategoria nie wyższa niż:	$f_{16}$
Jakość pyłu według PN-EN 933-9; kategoria nie wyższa niż:	$MB_{F10}$
Kanciastość kruszywa według PN-EN 933-6, rozdz. 8, kategoria nie niższa niż:	$E_{cs}$ <i>deklarowana</i>
Gęstość ziaren według PN-EN 1097-6, rozdz. 7, 8 lub 9	<i>deklarowana przez producenta</i>
Nasiąkliwość wg PN-EN 1097-6, rozdz. 7, 8 lub 9	<i>deklarowana przez producenta</i>
Grube zanieczyszczenia lekkie, według PN-EN 1744-1 p. 14.2, kategoria nie wyższa niż:	$m_{LPC} 0,1$

**Tablica 4.** Wymagane właściwości wypełniacza do warstwy wiążącej z betonu asfaltowego

Właściwości wypełniacza	Wymagania w zależności od kategorii ruchu
	KR 2
Uziarnienie według PN-EN 933-10:	zgodne z tablicą 24 w PN-EN 13043
Jakość pyłu według PN-EN 933-9, kategoria nie wyższa niż:	$MB_{F10}$
Zawartość wody według PN-EN 1097-5, nie wyższa niż:	1 % (m/m)
Gęstość ziaren według PN-EN 1097-7	<i>deklarowana przez producenta</i>
Wolne przestrzenie w suchym zagęszczonym wypełniaczu według PN-EN 1097-4, wymagana kategoria:	$V_{28/45}$
Przyrost temperatury mięknięcia według PN-EN 13179-1, wymagana kategoria:	$\Delta_{R\&B} 8/25$

Rozpuszczalność w wodzie według PN-EN 1744-1, kategoria nie wyższa niż:	$WS_{10}$
Zawartość $CaCO_3$ w wypełniaczu wapiennym według PN-EN 196-2, kategoria nie niższa niż:	$CC_{70}$
Zawartość wodorotlenku wapnia w wypełniaczu mieszanym, wymagana kategoria:	$Ka$ Deklarowana
„Liczba asfaltowa” według PN-EN 13179-2, wymagana kategoria:	$BN$ Deklarowana

Można stosować pyły z odpylania, pod warunkiem spełnienia wymagań jak dla wypełniacza zgodnie z p. 5 PN-EN

13043. Proporcja pyłów i wypełniacza wapiennego powinna być tak dobrana, aby kategoria zawartości  $CaCO_3$  w mieszance pyłów i wypełniacza wapiennego była nie niższa niż  $CC_{70}$ .

**Tablica 5.** Wymagania wobec asfaltu drogowego 50/70 wg PN-EN 12591

Lp.	Właściwości	Jednostka	Metoda badania	Asfalt drogowy 50/70
1	Penetracja w 25°C	0,1 mm	PN-EN 1426	50-70
2	Temperatura mięknięcia	°C	PN-EN 1427	46-54
3	Temperatura łamliwości	°C	PN-EN 12593	≤ -8
4	Temperatura zapłonu, nie mniej niż	°C	PN-EN 22592	230
5	Rozpuszczalność	%	PN-EN 12592	≥99,0
6	Zmiana masy po starzeniu (ubytek lub przyrost), nie więcej niż	% m/m	PN-EN 12607-1	0,5
7	Wzrost temp. mięknięcia po starzeniu, nie więcej niż	°C	PN-EN 1427	9
8	Pozostała penetracja po starzeniu, nie mniej niż	%	PN-EN 1426	50

**Tablica 6.** Wymagania wobec asfaltu wielorodzajowego MG 50/70-54/64 wg PN-EN 13924-2

Lp.	Właściwości	Jednostka	Metoda badania	Wielorodzajowy asfalt drogowy MG 50/70-54/64
1	Penetracja w 25°C	0,1 mm	PN-EN 1426	50-70
2	Temperatura mięknięcia	°C	PN-EN 1427	54-64
3	Temperatura łamliwości	°C	PN-EN 12593	≤ -17
4	Indeks penetracji, pen/PiK	-	PN-EN 12591	0,3 do 2,0
5	Lepkość dynamiczna w 60°C	Pa·s	PN-EN 12596	≥900
6	Temperatura zapłonu, nie mniej niż	°C	PN-EN 22592	250
7	Rozpuszczalność	%	PN-EN 12592	≥99,0
8	Zmiana masy po starzeniu (ubytek lub przyrost), nie więcej niż	% m/m	PN-EN 12607-1	0,5
9	Wzrost temp. mięknięcia po starzeniu, nie więcej niż	°C	PN-EN 1427	10
10	Pozostała penetracja po starzeniu, nie mniej niż	%	PN-EN 1426	50

Dla wybranego asfaltu należy dołączyć aprobatę techniczną i deklarację zgodności producenta.

### 2.3. Środek adhezyjny

W celu poprawy powinowactwa lepiszcza asfaltowego do kruszywa należy stosować środki poprawiające adhezję. Środek adhezyjny i jego ilość powinny być dostosowane do konkretnego zestawu kruszywo – lepiszcze. Ocenę przyczepności należy określić na wybranej frakcji mieszanki mineralnej wg PN-EN 12697-11, metoda A, Przyczepność lepiszcza do kruszywa powinna wynosić co najmniej 80% po 6 godzinach badania.

Przy wyborze środka adhezyjnego należy zwracać uwagę na jego termostabilność, szczególnie jeśli będzie dozowany bezpośrednio do zbiornika z asfaltem i przechowywany przez dłuższy czas w temperaturze powyżej 100°C. Temperatury produkcji mieszanek mineralno-asfaltowych z dodatkiem środków adhezyjnych nie mogą być wyższe od zalecanych przez producenta. Należy stosować jedynie te środki adhezyjne, które posiadają rekomendacje techniczne lub deklarację zgodności.

## 2.4. Materiały do uszczelnienia krawędzi i połączeń

Do uszczelniania połączeń technologicznych tj. złączy poprzecznych z tego samego materiału wykonywanego w różnym czasie oraz spoin stanowiących połączenia różnych materiałów, należy stosować taśmy kauczukowo-asfaltowe o następujących parametrach:

- a) samoprzylepne w postaci wstęgi uformowane z asfaltu modyfikowanego polimerami
- b) o przekroju prostokątnym i szerokości od 20 do 70 mm dostosowane do grubości układanej warstwy
- c) grubości minimum 8 mm
- d) zwinięte na rdzeń tekturowy z papierem dwustronnie silikonowanym
- e) dobra przyczepność do pionowo przeciętej powierzchni warstwy
- f) penetracja stożkiem w temp. +25°C od 20 do 60 [0,1mm]
- g) temperatura mięknięcia wg PiK  $\geq 90^{\circ}\text{C}$
- h) zdolność powrotu do stanu pierwotnego  $\geq 50^{\circ}\text{C}$
- i) wydłużenie taśmy w szczelinie temp.  $-10^{\circ}\text{C} \geq 10\%$
- j) odporność na starzenie się

Składowanie taśm kauczukowych dozwolone jest tylko w oryginalnych opakowaniach producenta, w warunkach określonych w aprobacie technicznej.

Do złączy podłużnych lub połączenia warstwy asfaltowej z urządzeniami obcymi w nawierzchni lub ją ograniczającymi, można stosować asfalt użyty do bieżącej produkcji lub taśmy kauczukowo-asfaltowe.

Do uszczelnienia krawędzi zewnętrznych warstwy należy stosować asfalt użyty do bieżącej produkcji mieszanki mineralno-asfaltowej. Uszczelnienie krawędzi zewnętrznej należy wykonać gorącym lepiszczem.

## 2.5. Materiały do skropienia podłoża

Do skropienia podłoża wykonanego z betonu asfaltowego pod warstwę wiążącą z betonu asfaltowego należy stosować emulsję asfaltową kationową modyfikowaną polimerami wg PN-EN 13808 z załącznikiem Krajowym NA – rodzaj emulsji C60B3 ZM. Orientacyjne zużycie kationowej emulsji asfaltowej zgodnej z wymaganiami pkt.2 do skropienia warstw konstrukcyjnych powinno być takie, aby po odparowaniu wody z emulsji, ilości asfaltu wynosiły odpowiednio:

- na nawierzchni asfaltowej - połączenie nowych warstw (podbudowa, wiążąca):  $0,2 \div 0,4 \text{ kg/m}^2$ ,
- na warstwie z podłoża nieulepszanego:  $0,5 \div 0,7 \text{ kg/m}^2$  – emulsja C60B10 ZM/R, zalecane  $\text{pH} \geq 3,5$ ,

Dokładne zużycie emulsji do złączenia warstw bitumicznych powinno zostać ustalone laboratoryjnie na podstawie badania w aparacie Leutnera, a prawidłowe dozowanie sprawdzone na odcinku próbnym, w zależności od rodzaju warstwy, stanu jej powierzchni oraz zawartości asfaltu w emulsji. Ilość lepiszcza powinna być dobrana w taki sposób, aby zapewniała całkowite pokrycie emulsją skrapianej powierzchni a jednocześnie nie powodowała spływu emulsji po nawierzchni. Ustaloną laboratoryjnie ilość lepiszcza akceptuje Inżynier. Wykonawca jest zobowiązany prowadzić badania wydatku skropienia oraz udokumentowane w formie papierowej i załączone do dokumentów odbiorowych. Forma dokumentacji z powyższych badań powinna być uzgodniona z Inspektorem Nadzoru.

Warunki przechowywania emulsji nie mogą powodować utraty jej cech i obniżenia jakości. Przechowywanie i transport emulsji powinien być zgodny z zaleceniami producenta.

## 2.6. Wymagania dla mieszanki

### 2.6.1. Projektowanie mieszanki i opracowanie recepty

Przed przystąpieniem do produkcji mieszanki mineralno-asfaltowej Wykonawca opracuje receptę dla mieszanki mineralno-asfaltowej i przedstawi ją Inżynierowi do akceptacji.

Projektowanie składu mieszanki mineralno-asfaltowej polega na:

- doborze składników mieszanki,
- doborze optymalnej ilości asfaltu,
- określeniu właściwości mieszanki i porównaniu uzyskanych wyników z wymaganiami podanymi w niniejszej ST.

Krzywa uziarnienia mieszanki mineralnej powinna mieścić się w polu dobrego uziarnienia wyznaczonego przez krzywe graniczne.

Rzędne krzywych granicznych uziarnienia mieszank mineralnych do warstwy wiążącej i wyrównawczej z betonu asfaltowego oraz minimalne zawartości asfaltu, w zależności od kategorii ruchu podano w poniższej tabelicy:

**Tablica 7.** Uziarnienie mieszanki mineralnej oraz zawartość lepiszcza do warstwy wiążącej z betonu asfaltowego wg WT-2/2014

Właściwość	Przesiew [% (m/m)]	
	AC 16 W KR 2	
Wymiar sita #, [mm]	od	do
16	100	-
11,2	90	100
8	60	85
2	30	55
0,125	6	24
0,063	3	8
Zawartość lepiszcza, minimum <sup>*)</sup>	$B_{\min 4,8}$	
<sup>*)</sup> Minimalna zawartość lepiszcza jest określona przy założonej gęstości mieszanki mineralnej 2,650 Mg/m <sup>3</sup> . Jeżeli stosowana mieszanka mineralna ma inną gęstość ( $\rho_a$ ), to do wyznaczenia minimalnej zawartości lepiszcza podaną wartość należy pomnożyć przez współczynnik $\alpha$ według równania: $\alpha = \frac{2,650}{\rho_d}$		

gdzie  $\rho_d$  - gęstość mieszanki kruszyw obliczona ze wzoru:

$$\rho_d = \frac{p_1 + p_2 + \dots + p_n}{\rho_1 + \rho_2 + \dots + \rho_n}$$

gdzie:

$p_1 + p_2 + \dots + p_n$  – procentowa zawartość poszczególnych frakcji kruszyw (składników mieszanki mineralnej)

$\rho_1 + \rho_2 + \dots + \rho_n$  – gęstość poszczególnych frakcji kruszyw (składników mieszanki mineralnej)

Minimalna zawartość lepiszcza w zaprojektowanej mieszance (receptie) powinna być wyższa od podanego  $B_{\min}$  o wielkość dopuszczalnej odchyłki 0,3 zawierającej błąd dozowania składników i błąd badania.

W projektowaniu składu mieszank mineralno-asfaltowych należy kierować się zapisami podanymi w pkt. 8.2 WT-2(2014).

Wymagania na etapie projektowania wobec mieszank mineralno-asfaltowych do warstwy wiążącej i wyrównawczej z betonu asfaltowego zostały zawarte poniższej tabelicy:

**Tablica 7a.** Wymagane właściwości betonu asfaltowego do warstwy wiążącej, KR 1-2

Właściwość	Warunki zagęszczenia wg PN-EN 13108-20	Metoda i warunki badania	Wymiar mieszanki
			AC 16 W
Zawartość wolnych przestrzeni	C.1.2, ubijanie, 2 × 50 uderzeń	PN-EN 12697-8, p. 4	$V_{\min 3,0}$ $V_{\max 6,0}$
Wolne przestrzenie wypełnione lepiszczem	C.1.2, ubijanie, 2x50 uderzeń	PN-EN 12697-8, pkt. 5	$VFB_{\min 60}$ $VFB_{\max 80}$
Zawartość wolnych przestrzeni w mieszance mineralnej	C.1.2, ubijanie, 2x50 uderzeń	PN-EN 12697-8, pkt. 5	$VMA_{\min 14}$
Wrażliwość na działanie wody	C.1.1, ubijanie, 2 × 35 uderzeń	PN-EN 12697-12, przechowywanie w 40°C z jednym cyklem zamrażania <sup>a)</sup> , badanie w 25°C	$ITSR_{80}$
<sup>a)</sup> Ujednoliconą procedurę badania odporności na działanie wody z jednym cyklem zamrażania podano w załączniku 1			

### 2.6.2. Wymagania dla warstwy wiążącej wykonanej z AC 16 W

Wykonana warstwa wiążąca i wyrównawcza z betonu asfaltowego powinna spełniać wymagania podane w tablicy:

**Tablica 8.** Wymagania wobec wykonanej warstwy wiążącej z AC

Typ i wymiar mieszanki	Wskaźnik zagęszczenia [%]	Zawartość wolnych przestrzeni w warstwie [%(v/v)]
AC16W, KR 2	≥ 98,0	2,0 ÷ 7,0

### 2.6.3. Wytwarzanie mieszanki mineralno-asfaltowej

Wytwarzanie mieszanki mineralno-asfaltowej powinno odbywać się w oparciu o receptę zatwierdzoną przez Inżyniera. Mieszankę mineralno-asfaltową należy produkować w otaczarce, zapewniającej prawidłowe dozowanie składników, ich wysuszenie i wymieszanie oraz zachowanie temperatury składników i gotowej mieszanki mineralno-asfaltowej. Sposób i czas mieszania składników mieszanki mineralno-asfaltowej powinny zapewnić równomierne otoczenie kruszywa lepiszczem.

Sposób dozowania środka adhezyjnego powinien być zaakceptowany przez Inżyniera. System dozowania środków adhezyjnych powinien zapewnić jednorodność dozowania. Warunki wytwarzania i przechowywania mieszanki mineralno-asfaltowej na gorąco nie powinny istotnie wpływać na skuteczność działania tych środków.

Kruszywo powinno być wysuszone i tak podgrzane, aby mieszanka mineralna po dodaniu wypełniacza uzyskała właściwą temperaturę. Maksymalna temperatura gorącego kruszywa nie powinna być wyższa o więcej niż 30° C od maksymalnej temperatury mieszanki mineralno-asfaltowej.

Temperatura mieszanki powinna wynosić:

- z asfaltem 50/70                      140÷180°C
- z asfaltem MG 50/70-54/64    - według wskazań producenta

Najwyższa temperatura dotyczy mieszanki mineralno-asfaltowej bezpośrednio po wytworzeniu.

Najniższa temperatura dotyczy mieszanki mineralno-asfaltowej dostarczonej na miejsce wbudowania.

### 2.6.4. Badanie typu

W celu wykazania, że mieszanka mineralno-asfaltowa spełnia wymagania podane w tablicy 9 należy dla każdego składu mieszanki przeprowadzić badania typu zgodnie z WT-2/2014 cz.1. Sprawozdanie z badania typu powinno stanowić część deklaracji producenta; powinno zawierać wymagane informacje podane poniżej oraz powinno być przedstawiane razem z odpowiednimi świadectwami badań.

Sprawozdanie powinno zawierać:

- a) informacje ogólne:
  - nazwę i adres producenta mieszanki mineralno-asfaltowej
  - datę wydania
  - nazwę wytwórni produkującej mieszankę mineralno-asfaltową
  - określenie typu mieszanki i kategorii, z którymi jest deklarowana zgodność
  - zestawienie metod przygotowania próbek oraz metod i warunków badania poszczególnych właściwości
  
- b) informacje o składnikach :
  - każdy wymiar kruszywa              źródło i rodzaj
  - lepiszcze                                    źródło, typ i rodzaj
  - wypełniacz                                 źródło i rodzaj
  - dodatki                                      źródło i rodzaj
  - wszystkie składniki                    wyniki badań zgodnie z zestawieniem:

**Tablica 9.** Rodzaj i liczba badań składników mieszanki mineralno-asfaltowej

Składnik	Właściwość	Metoda badania	Liczba badań
Kruszywo (PN-EN 13043)	Uziarnienie	PN-EN 933-1	1 na frakcję
	Gęstość	PN-EN 1097-6	1 na frakcję
Lepiszczce (PN-EN 12591, PN-EN 13924, PN-EN 14023)	Penetracja lub temperatura mięknięcia	PN-EN 1426 lub PN-EN 1427	1
	Nawrót sprężysty <sup>b)</sup>	PN-EN 13398	1
Wypełniacz (PN-EN 13043)	Uziarnienie	PN-EN 933-10	1
	Gęstość	PN-EN 1097-7	1
Dodatki	Typ		
Granulat asfaltowy <sup>a)</sup> (PN-EN 13108-8)	Uziarnienie	PN-EN 12697-2	1
	Zawartość lepiszcza	PN-EN 12697-1	1
	Penetracja odzyskanego lepiszcza	PN-EN 12697-3 lub PN-EN 12697-4 oraz PN-EN 1426	1
	Temperatura mięknięcia odzyskanego lepiszcza	PN-EN 12697-3 lub PN-EN 12697-4 oraz PN-EN 1427	1
	Gęstość	PN-EN 12697-5	1

a) sprawdzane właściwości powinny być odpowiednie do procentowego dodatku; przy małym procentowym dodatku stosuje się minimum wymagań  
b) dotyczy jedynie lepiszczy według PN-EN 14023

c) informacje o mieszance mineralno-asfaltowej:

- skład mieszanki podany jako wejściowy skład (w przypadku walidacji w laboratorium) lub skład wyjściowy (w przypadku walidacji produkcji)
- wyniki badań zgodnie z podanym zestawieniem:

**Tablica 10.** Rodzaj i liczba badań mieszanek mineralno-asfaltowych

Właściwość	Metoda badania	AC
Zawartość lepiszcza (obowiązkowa)	PN-EN 12697-1 PN-EN 12697-39	1
Uziarnienie (obowiązkowa)	PN-EN 12697-2	1
Zawartość wolnych przestrzeni łącznie z VFB i VMA przy wymaganej zawartości wolnych przestrzeni $V_{max} \leq 7\%$ (obowiązkowa)	PN-EN 12697-8 Gęstość objętościowa wg PN-EN 12697-6, metoda B, w stanie nasyconym powierzchniowo suchym. Gęstość wg PN-EN 12697-5, metoda A, w wodzie	1
Zawartość wolnych przestrzeni łącznie z VFB i VMA przy wymaganej zawartości wolnych przestrzeni $7\% < V_{max} < 10\%$ (obowiązkowa)	PN-EN 12697-8 Gęstość objętościowa wg PN-EN 12697-6, metoda C, w stanie uszczelnienia powierzchniowego. Gęstość wg PN-EN 12697-5, metoda A, w wodzie	1
Zawartość wolnych przestrzeni łącznie z VFB i VMA przy wymaganej zawartości wolnych przestrzeni $V_{max} \geq 10\%$ (obowiązkowa)	PN-EN 12697-8 Gęstość objętościowa wg PN-EN 12697-6, metoda D, na podstawie wymiarów geometrycznych. Gęstość wg PN-EN 12697-5, metoda A, w wodzie	1
Odporność na działanie wody (powiązana funkcjonalnie)	PN-EN 12697-12	1
Splywność lepiszcza (powiązana funkcjonalnie)	PN-EN 12697-18	-
Odporność na deformacje trwałe (powiązana funkcjonalnie), dotyczy betonu asfaltowego zaprojektowanego do maksymalnego obciążenia osi poniżej 130 kN	PN-EN 12697-22, mały aparat, metoda B w powietrzu, przy wymaganej temperaturze	1
Deformacja trwała (powiązana funkcjonalnie), dotyczy wymaganej wartości maksymalnego zagłębienia trzpienia większej niż 2,5 mm	PN-EN 12697-20 drobne kruszywo $D \leq 11,2$ mm	-

Właściwość	Metoda badania	AC
Sztywność (funkcjonalna)	PN-EN 12697-26	1
Zmęczenie (funkcjonalna) do nawierzchni zaprojektowanych wg kryterium opartym na czteropunktowym zginaniu	PN-EN 12697-24, Załącznik D	1

### 2.6.5. Próba technologiczna i odcinek próbny

Ustalony skład wejściowy mieszanki mineralno-asfaltowej powinien, przed ostatecznym zastosowaniem, zostać sprawdzony w warunkach budowy poprzez wykonanie próby technologicznej. Próba technologiczna ma na celu sprawdzenie zgodności właściwości wyprodukowanej mieszanki z receptą laboratoryjną. Odcinek próbny nie jest wymagany.

Wykonawca może przystąpić do realizacji robót po zaakceptowaniu przez Inżyniera ustalonej technologii zagęszczania.

### 2.6.6. Zakładowa kontrola produkcji

Należy prowadzić Zakładową Kontrolę Produkcji (ZKP) zgodnie z PN-EN 13108-21.

W ramach ZKP należy sprawdzać produkcyjny poziom zgodności produkcji metodą pojedynczych wyników, zgodnie z punktem A.3 Załącznika A do normy PN-EN 13108-21.

Wykonawca ma obowiązek informować Nadzór o aktualnym PPZ (Produkcyjny Poziom Zgodności) osiąganym przez WMA w danym tygodniu.

Tolerancje zawartości składników mieszanki betonu asfaltowego względem składu zaprojektowanego powinny być zawarte w granicach podanych w tabelicy 11.

**Tablica 11.** Dopuszczalne odchylenia w ocenie zgodności produkcji mieszanki mineralno-asfaltowej z dokumentacją projektową

Przechodzi przez sito	Pojedyncze próbki Odchylenia od założonego składu, % Mieszanki gruboziarniste	Dozwolone odchylenie średnie od wartości założonej Mieszanki gruboziarniste
D	±5	±5
D/2 lub sito charakterystyczne kruszywa grubego	±3	±3
2 mm	±3	±3
Sito charakterystyczne kruszywa drobnego	±3	±3
0,063 mm	±2	±2
Zawartość rozpuszczalnego lepiszcza	±0,3	±0,3

Dla każdego wyniku badania należy obliczyć odchylenia średnie od wymaganej wartości dla parametrów podanych w tabelicy 11. Dla wszystkich mieszanek, krocząca bieżąca wartość średnia z odchyłeń każdego z tych parametrów powinna być zachowywana dla ostatnich 32 analiz.

Jeżeli te średnie odchylenia przekraczają odpowiednie wartości podane w tabelicy 11 to wyrób jest niezgodny i należy podjąć stosowne działania korygujące.

### 2.6.7. Deklaracja zgodności

Dla wyprodukowanej mieszanki mineralno-asfaltowej producent powinien wystawić deklarację zgodności. Deklaracja powinna zawierać:

- nazwę i adres producenta oraz miejsce produkcji,
- opis wyrobu (typ, oznaczenie, zastosowanie, itp.)
- warunki, którym odpowiada wyrób tj. odniesienie do niniejszych wymagań oraz obowiązujących norm,
- szczególne warunki stosowania,
- numer dołączonego certyfikatu Zakładowej Kontroli Produkcji

- nazwisko, stanowisko osoby upoważnionej do podpisania deklaracji w imieniu producenta. Wykonawca ma obowiązek informować Nadzór o aktualnym PPZ (Produkcyjny Poziom Zgodności) osiąganym przez WMA w danym tygodniu.

## **2.7. Dostawy materiałów**

Za dostawy materiałów odpowiedzialny jest Wykonawca robót zgodnie z ustaleniami określonymi w ST M-00.00.00 „Wymagania ogólne”.

Do obowiązku Wykonawcy należy takie zorganizowanie dostaw materiałów do wytwarzania mieszanki betonu asfaltowego, aby zapewnić zapas materiałów kruszywowych na co najmniej 2 tygodnie.

Każda dostawa asfaltu, kruszywa i wypełniacza musi być zaopatrzona w deklarację zgodności, potwierdzającą spełnienie wymagań podanych w pkt. 2, o treści według Rozporządzenia Ministra Infrastruktury z dnia 11 sierpnia 2004, wydaną przez dostawcę.

Wykonawca musi deklarować przydatność wszystkich materiałów budowlanych stosowanych do wykonania nawierzchni asfaltowej zgodnie z ZKP (Zakładowa Kontrola Produkcji).

W wypadku zmiany rodzaju i właściwości materiałów budowlanych należy ponownie wykazać ich przydatność do przewidywanego celu.

## **2.8. Składowanie materiałów**

### **2.8.1. Składowanie kruszywa**

Składowanie kruszywa powinno odbywać się w warunkach zabezpieczających je przed zanieczyszczeniem i zmieszaniem z innymi rodzajami lub frakcjami kruszywa.

### **2.8.2. Składowanie wypełniacza**

Wypełniacz należy składować w silosach wyposażonych w urządzenia do aeracji.

### **2.8.3. Składowanie asfaltu**

Asfalt powinien być składowany w zbiornikach, których konstrukcja i użyte do ich wykonania materiały wykluczają możliwość zanieczyszczenia asfaltu. Zbiorniki powinny być wyposażone w automatycznie sterowane urządzenia grzewcze - olejowe, parowe lub elektryczne. Nie dopuszcza się ogrzewania asfaltu otwartym ogniem. Zbiornik roboczy otaczarki powinien być izolowany termicznie, posiadać automatyczny system grzewczy zdolny do utrzymania zadanej temperatury z tolerancją  $\pm 5^{\circ}\text{C}$  oraz posiadać układ cyrkulacji asfaltu. Wylot rury powrotnej powinien znajdować się w zbiorniku poniżej zwierciadła gorącego asfaltu. Temperatura lepiszca asfaltowego w zbiorniku magazynowym (roboczym) nie może przekraczać  $180^{\circ}\text{C}$  (asfalt 50/70).

### **2.8.4. Składowanie emulsji**

Warunki przechowywania emulsji nie mogą powodować utraty jej cech i obniżenia jakości. Przechowywanie i transport emulsji powinien być zgodny z zaleceniami producenta.

## **3. SPRZĘT**

### **3.1. Ogólne wymagania dotyczące sprzętu**

Ogólne wymagania dotyczące sprzętu podano w ST M-00.00.00 „Wymagania ogólne” pkt 3.

### **3.2. Sprzęt do wyprodukowania mieszanki mineralno-asfaltowej**

Mieszanka mineralno-asfaltowa powinna być produkowana w wytwórni (otaczarce) o mieszanii cyklicznym lub ciągłym, sterowanej komputerem, wyposażonej w izolowany termicznie silos gotowej mieszanki o pojemności nie mniejszej niż połowa wydajności godzinowej. Wydajność otaczarki powinna być dostosowana do wielkości robót. Na WMA musi być wdrożony certyfikowany system ZKP, zgodnie z wymaganiami PN-EN 13108-21.

Dozowanie składników mieszanki mineralno-asfaltowej powinno być wagowe. Odchyłki masy dozowanych składników (w stosunku do masy poszczególnych składników zarobu) nie powinny być większe od  $\pm 2\%$ .

Wytwórnia Mas Asfaltowych powinna być odebrana przez Inżyniera.



### 3.3. Sprzęt do układania mieszanki mineralno-asfaltowej

Układanie mieszanki powinno odbywać się możliwie największą szerokością, przy użyciu mechanicznej układarki do układania mieszanki mineralno-asfaltowej typu zagęszczanego, lub zespołem układarek pracujących równoległe z przesunięciem roboczym umożliwiającym ułożenie stykających się warstw asfaltowych na gorąco posiadającej następujące urządzenia:

- automatyczne sterowanie pozwalające na ułożenie warstwy zgodnie z założoną niweletą i grubością,
- płytę wibracyjną do wstępnego zagęszczenia mieszanki,
- urządzenia do podgrzewania płyty wibracyjnej.

### 3.4. Sprzęt do zagęszczania mieszanki mineralno-asfaltowej

Należy stosować, właściwe do rodzaju mieszanki mineralno-asfaltowej, walce stalowe wibracyjne gładkie średnie i ciężkie, ogumione ciężkie o regulowanym ciśnieniu w oponach.

Wykonawca proponuje ilość i rodzaj sprzętu zagęszczającego, a jego skuteczność zostanie potwierdzona na odcinku próbnym. Każda zmiana ilości bądź rodzaju sprzętu zagęszczającego wymaga odcinka próbnego.

### 3.5. Sprzęt do oczyszczenia warstw nawierzchni

Do oczyszczania warstw nawierzchni należy stosować szczotki mechaniczne. Zaleca się użycie urządzeń dwuszcotkowych. Pierwsza ze szczotek powinna być wykonana z twardych elementów czyszczących i służyć do zdrapywania oraz usuwania zanieczyszczeń przylegających do czyszczonej warstwy. Druga szczotka powinna posiadać miękkie elementy czyszczące i służyć do zamiatania. Zaleca się używanie szczotek wyposażonych w urządzenia odpylające.

Sprzęt pomocniczy:

- sprężarki,
- zbiorniki z wodą,
- szczotki ręczne.

### 3.6. Sprzęt do skrapiania warstw nawierzchni

Do skrapiania warstw nawierzchni należy używać skrapiarkę lepiszcza wyposażoną dodatkowo w lancę do ręcznego spryskiwania. Skrapiarka powinna być wyposażona w urządzenia pomiarowo-kontrolne pozwalające na sprawdzanie i regulowanie następujących parametrów:

- temperatury rozkładanego lepiszcza,
- ciśnienia lepiszcza w kolektorze,
- obrotów pompy dozującej lepiszcze,
- prędkości poruszania się skrapiarki,
- ilości lepiszcza.

Zbiornik na lepiszcze skrapiarki powinien być izolowany termicznie, tak aby było możliwe zachowanie stałej temperatury lepiszcza.

Skrapiarka powinna zapewnić rozkładanie lepiszcza z tolerancją  $\pm 10\%$  od ilości założonej.

W miejscach trudnodostępnych należy stosować końcówkę (lancę) połączoną ze skrapiarką do ręcznego skrapiania.

## 4. TRANSPORT

### 4.1. Ogólne wymagania dotyczące transportu

Ogólne wymagania dotyczące transportu podano w ST D-M-00.00.00 „Wymagania ogólne” pkt 4.

### 4.2. Transport materiałów

Asfalt należy przewozić w cysternach kolejowych lub samochodach izolowanych i zaopatrzonych w urządzenia umożliwiające pośrednie ogrzewanie oraz w zawory spustowe.

Kruszywa można przewozić dowolnymi środkami transportu, w warunkach zabezpieczających je przed zanieczyszczeniem, zmieszaniem z innymi materiałami i nadmiernym zawilgoceniem.

Wypełniacz należy przewozić w sposób chroniący go przed zawilgoceniem, zbryleniem i zanieczyszczeniem. Wypełniacz luzem powinien być przewożony w odpowiednich cysternach przystosowanych do przewozu materiałów sypkich, umożliwiających rozładunek pneumatyczny.

Emulsja asfaltowa może być transportowana w zamkniętych cysternach, autocysternach, beczkach i innych opakowaniach pod warunkiem, że nie będą korodowały pod wpływem emulsji i nie będą powodowały jej rozpadu. Cysterny powinny być wyposażone w przegrody. Nie należy używać do transportu opakowań z metali lekkich (może zachodzić wydzielanie wodoru i groźba wybuchu przy emulsjach o  $\text{pH} \leq 4$ ).

Mieszankę mineralno-asfaltową należy dowozić na budowę pojazdami samowładowymi w zależności od postępu robót. Podczas transportu i postoju przed wbudowaniem mieszanka powinna być zabezpieczona przed ostygnięciem i dopływem powietrza (przez przykrycie, pojemniki termoizolacyjne lub ogrzewane itp.). Warunki i czas transportu mieszanki, od produkcji do wbudowania, powinna zapewniać utrzymanie temperatury w wymaganym przedziale. Powierzchnie pojemników używanych do transportu mieszanki powinny być czyste, a do zwilżania tych powierzchni można używać tylko środki antyadhezyjne niewpływające szkodliwie na mieszankę.

## 5. WYKONANIE ROBÓT

### 5.1. Ogólne zasady wykonania robót

Ogólne zasady wykonania robót podano w ST D-M-00.00.00 „Wymagania ogólne” pkt 5.

### 5.2. Warunki atmosferyczne

Warstwa wiążąca i wyrównawcza z betonu asfaltowego może być układana, gdy temperatura otoczenia jest nie niższa niż  $+5^{\circ}\text{C}$  dla wykonywanej warstwy grubości  $> 8\text{cm}$  i  $+10^{\circ}\text{C}$  dla wykonywanej warstwy grubości  $\leq 8\text{cm}$ . Za zgodą Inżyniera warstwę wiążącą można wykonywać przy minimalnej temperaturze otoczenia w czasie robót  $0^{\circ}\text{C}$ . Temperatura powietrza powinna być mierzona co najmniej 3 razy dziennie w okresach równomiernie rozłożonych w planowanym czasie realizacji dziennej działki roboczej. Nie dopuszcza się układania z mieszanki mineralno-asfaltowej podczas opadów atmosferycznych oraz silnego wiatru ( $V > 16\text{ m/s}$ ), a także na wilgotnym lub oblodzonym podłożu.

### 5.3. Przygotowanie podłoża

Podłoże pod warstwę wiążącą/wyrównawczą z betonu asfaltowego powinno być na całej powierzchni:

- ustabilizowane i nośne,
- czyste, bez zanieczyszczenia lub pozostałości luźnego kruszywa,
- wyprofilowane, równe i bez kolein,
- suche.

Rzędne wysokościowe podłoża oraz urządzeń usytuowanych w nawierzchni lub ją ograniczających powinny być zgodne z dokumentacją projektową. Z podłoża powinien być zapewniony odpływ wody.

Na podłożu nie może być śniegu lub lodu. Nie wolno wbudowywać betonu asfaltowego, gdy na podłożu tworzy się zamknięty filtr wodny.

Maksymalne nierówności podłoża pod warstwę wiążącą nie powinny przekraczać wartości podanych w tabelicy 12.

**Tablica 12.** Maksymalne nierówności podłoża pod warstwy asfaltowe - z wyłączeniem warstwy wyrównawczej (pomiar łata 4-metrową lub równoważną metodą)

Klasa drogi	Element nawierzchni	Maksymalna nierówność podłoża pod warstwę, [mm]
		wiązącą
Z, L, D	Pasy ruchu	12

Jeżeli nierówności są większe niż dopuszczalne, to należy wyrównać podłoże.

Skropienie warstwy może rozpocząć się po akceptacji przez Inżyniera jej oczyszczenia.

W przypadku stosowania rozkładarki wyposażonej w rampę skrapiającą dopuszcza się skropienie emulsją asfaltową bezpośrednio przed wykonaniem warstwy wiążącej i wyrównawczej z betonu asfaltowego.

Temperatura emulsji asfaltowej kationowej powinna być zgodna z temperaturą zalecaną przez Producenta. Skropienie powinno być równomierne, a ilość rozkładanego lepiszcza po odparowaniu wody powinna być równa  $0,3 \pm 0,5\text{ kg/m}^2$ .

Skropiona emulsją asfaltową warstwa powinna być pozostawiona bez jakiegokolwiek ruchu na okres niezbędny do całkowitego rozpadu emulsji i odparowania wody z emulsji.

Przed ułożeniem warstwy z mieszanki mineralno-bitumicznej Wykonawca powinien zabezpieczyć skropioną warstwę nawierzchni przed uszkodzeniem dopuszczając tylko niezbędny ruch budowlany.

Jakiegokolwiek uszkodzenia powierzchni powinny być przez Wykonawcę naprawione.

Powierzchnie krawężników, włazów, wpustów i tym podobnych urządzeń, przylegające do układanej mieszanki mineralno-asfaltowej powinny być posmarowane gorącym asfaltem lub pokryte taśmą asfaltową

Przed przystąpieniem do układania warstwy wiążącej i wyrównawczej z AC, dla zabezpieczenia przed uszkodzeniami krawędzi warstw niżej leżących, pobocza ziemne powinny być wykonane (z należytym zagęszczeniem) do poziomu poprzedniej warstwy.

Wykonawca jest zobowiązany prowadzić badania wydatku skropienia i przedstawić je na żądanie zamawiającego.

#### **5.4. Wbudowywanie i zagęszczanie warstwy wiążącej z betonu asfaltowego**

Mieszanka mineralno-asfaltowa powinna być dowożona na budowę w zależności od postępu robót. Podczas transportu i postoju przed wbudowaniem mieszanka powinna być zabezpieczona przed ostygnięciem.

Mieszanka mineralno-asfaltowa powinna być wbudowywana zgodnie z przyjętą technologią. Mieszanka mineralno-asfaltowa powinna być wbudowywana układarką wyposażoną w układ z automatycznym sterowaniem grubości warstwy i utrzymaniem niwelety zgodnie z dokumentacją projektową. Układarka powinna poruszać się ze stałą prędkością i bez zbędnych zatrzymań (np. w oczekiwaniu na kolejny samochód z gorącą mieszanką). W miejscach niedostępnych dla sprzętu dopuszcza się wbudowywanie ręczne.

Temperatura wbudowywanej mieszanki nie powinna być niższa od temperatury minimalnej podanej w pkt. 2.6.3.

Początek zagęszczania powinien nastąpić przy temperaturze nie niższej niż 150°C

Zagęszczanie mieszanki powinno być zgodnie ze schematem przejść walca zweryfikowanym na odcinku próbnym. Zagęszczanie nie powinno powodować wyciskania zaprawy na powierzchnię. Zagęszczanie powinno być zakończone przy temperaturze mieszanki co najmniej 100°C, jednak nie niższej niż 50°C ponad temperaturę mięknięcia użytego asfaltu.

Zagęszczanie mieszanki należy rozpocząć od krawędzi nawierzchni ku środkowi. Wyniki badań zagęszczenia wykonanej warstwy, zawartości wolnej przestrzeni i odporności na deformacje trwałe powinny być zgodne z wymaganiami podanymi w tablicy 12 w zależności od obciążenia ruchem.

W przypadku występowania w nawierzchni bitumicznej złączy podłużnych i poprzecznych, mieszanka powinna być w pełni zagęszczona, a brzegi złączy muszą być ze sobą zrównane, co można uzyskać stosując jedną z wymienionych poniżej metod, przy czym dla złączy poprzecznych należy stosować jedynie metodą opisaną w pkt. 2:

1. przy zastosowaniu dwóch lub więcej układarek pracujących w zespole w takiej odległości, aby możliwe było całkowite zagęszczenie sąsiednich pasów roboczych przez ciągłe (nieprzerwane) wałowanie – metoda wykonania złącza gorące na gorące
2. przez obcinanie odsłoniętych złączy na głębokość równą wymaganej grubości warstwy do uzyskania pionowej krawędzi i usunięcie całego luźnego materiału. Następnie przed ułożeniem sąsiedniego pasa roboczego, pionowe krawędzie złącza pokrywa się samoprzylepną taśmą asfaltową z polimerem o minimalnej grubości 8mm lub w wyjątkowych wypadkach tiksotropową masą asfaltową. Jeżeli sąsiedni pas roboczy nie będzie układany w tym samym czasie, odsłoniętą krawędź należy zabezpieczyć przed uszkodzeniem listwą drewnianą.

Niedopuszczalne jest uszczelnianie połączenia wyłącznie przez zalanie go z góry asfaltem, po zagęszczeniu warstwy. Wszystkie złącza powinny być przesunięte względem siebie o co najmniej:

- 20 cm względem złączy podłużnych do nich równoległych,
  - 200 cm względem złączy poprzecznych do nich równoległych, występujących w niżej położonej warstwie.
- Układ złączy należy uzgodnić z Inżynierem/Inspektorem nadzoru.

#### **5.5. Wykonanie bocznych krawędzi asfaltowych warstw konstrukcji nawierzchni**

Krawędzie warstw asfaltowych, nieograniczonych krawężnikiem, ściekiem, itp., należy wykonać w formie skarp o nachyleniu nie większym niż 2:1. Należy zastosować odpowiednie urządzenia techniczne, takie jak np. formująca prowadnica skośnych krawędzi układarki oraz krawędziowe wałki dociskowe zamontowane na walcu dopasowane do grubości wbudowywanej warstwy.

Powierzchnie boczne warstw asfaltowych należy uszczelnić gorącym asfaltem w ilości ok. 4 kg/m<sup>2</sup>. Nano-szenie lepiszczka musi być dokonane odpowiednio wcześniej, gdy krawędzie nie są zabrudzone. Jeżeli wbu-

dowanie warstwy leżącej powyżej nie jest prowadzone bezpośrednio po wykonaniu warstwy wcześniejszej, to należy również uwzględnić uszczelnienie powierzchni styku, przylegającej do krawędzi na szerokości co najmniej 10 cm dla każdej warstwy poprzez posmarowanie gorącym asfaltem w ilości ok. 1,5 kg/m<sup>2</sup>.

## 6. KONTROLA JAKOŚCI ROBÓT

### 6.1. Ogólne zasady kontroli jakości robót

Ogólne zasady kontroli jakości robót podano w ST D-M-00.00.00 „Wymagania ogólne” pkt 6. a także w punkcie 8 WT-2 cz. II Wymagania Techniczne. Nawierzchnie asfaltowe na drogach krajowych. 2016.

### 6.2. Badania przed przystąpieniem do robót

Przed przystąpieniem do robót Wykonawca powinien:

- uzyskać wymagane dokumenty, dopuszczające wyroby budowlane do obrotu i powszechnego stosowania (np. stwierdzenie o oznakowaniu materiału znakiem CE lub znakiem budowlanym B, certyfikat zgodności, deklarację zgodności, aprobatę techniczną, ew. badania materiałów wykonane przez dostawców itp.),
- wykonać własne badania właściwości materiałów przeznaczonych do wykonania robót,
- sprawdzić cechy zewnętrzne gotowych materiałów z tworzyw.

Wszystkie dokumenty oraz wyniki badań Wykonawca przedstawia Inżynierowi do akceptacji.

### 6.3. Badania w czasie robót

Badania dzielą się na:

1. badania Wykonawcy (w ramach własnego nadzoru)
2. badania kontrolne (w ramach Nadzoru Zleceniodawcy)

#### 6.3.1. Badania Wykonawcy

Badania wykonawcy są wykonywane przez wykonawcę lub jego zleceniobiorców celem sprawdzenia, czy jakość materiałów budowlanych (mieszanek mineralno-asfaltowych i ich składników, lepiszczy i materiałów do uszczelnień itp.) oraz gotowej usługi (wbudowane warstwy asfaltowe, połączenia itp.) spełniają wymagania określone w kontrakcie.

Wykonawca musi wykonywać te badania podczas realizacji kontraktu z niezbędną starannością i w wymaganym zakresie. Wyniki należy zapisywać w protokołach. W razie stwierdzenia uchybień w stosunku do wymagań z kontraktu, ich przyczyny należy niezwłocznie usunąć.

Wyniki badań wykonawcy należy przekazywać zleceniodawcy na jego żądanie. W razie zastrzeżeń Inżynier może przeprowadzić badania kontrolne według pkt-u 6.2.2.

Częstotliwość oraz zakres badań i pomiarów właściwości mieszanki mineralno-asfaltowej i wykonanej warstwy przedstawiono w tablicy 13.

**Tablica 13** Rodzaj badań Wykonawcy

Lp.	Rodzaj badań	Minimalna częstotliwość badań i pomiarów
<b>1</b>	<b>Przygotowanie do ułożenia warstwy</b>	
1.1	Pomiar temperatury powietrza i prędkości wiatru	Dla każdej działki roboczej i/lub na każde rozpoczęte 3000 m <sup>2</sup>
1.2	Badanie wydatku skropienia	
<b>2</b>	<b>Mieszanka mineralno-asfaltowa</b>	
2.1	Uziarnienie	Dla każdej działki roboczej i/lub na każde rozpoczęte 3000 m <sup>2</sup>
2.2	Zawartość lepiszcza	
2.3	Gęstość i zawartość wolnych przestrzeni w próbce Marshall'a	
2.4	Właściwości lepiszcza	Dla każdej dostawy
2.5	Właściwości kruszyw	
2.6	Właściwości wypełniacza	
2.7	Właściwości pyłów z odpylania (w przypadku stosowania)	
		Raz na 100 t pyłów

2.8	Właściwości granulatu asfaltowego (w przypadku stosowania): - zawartość lepiszcza, - temperatura mięknięcia lepiszcza odzyskanego, - przedział uziarnień: 0/0,063; 0,063/2; 2/D, - temperatura mięknięcia $T_{R\&Bmix}$ wynikowej mieszanki lepiszczy	Raz na 200 t granulatu asfaltowego
2.9	Ocena wizualna mieszanki mineralno-asfaltowej	Każdy pojazd przy załadunku i w czasie wbudowywania
2.10	Pomiar temperatury MMA podczas wykonywania nawierzchni (wg PN-EN 12697-13)	
2.11	Odporność na działanie wody i mrozu (ITSR)	Dla próby technologicznej oraz dodatkowo 2 badania w trakcie wykonywania robót
<b>3</b>	<b>Warstwa asfaltowa</b>	
3.1	Ocena wizualna jednorodności powierzchni warstwy	Ocena ciągła
3.2	Ocena wizualna jakości wykonania połączeń technologicznych.	
3.3	Wskaźnik zagęszczenia	Dla każdej działki roboczej i/lub na każde rozpoczęte 3000 m <sup>2</sup>
3.4	Grubość warstwy	
3.5	Zawartość wolnych przestrzeni w warstwie	
3.6	Oznaczenie wytrzymałości na ścinanie połączeń międzywarstwowych	Dla odcinka próbnego oraz dla każdej działki roboczej i/lub na każde rozpoczęte 3000 m <sup>2</sup>
3.7	Odporność na deformacje trwałe	Dla odcinka próbnego oraz na każde rozpoczęte 15000 m <sup>2</sup>
3.8	Pomiar grubości wykonywanej warstwy	co 25 m w osi i przy krawędziach
3.9	Pomiar spadku poprzecznego warstwy	wg p. 6.2.2.11.
3.10	Pomiar równości poprzecznej warstwy	każdy pas ruchu wg p. 6.2.2.13.
3.11	Pomiar równości podłużnej warstwy	każdy pas ruchu co 10 m
3.12	Pomiar szerokości warstwy	wg p. 6.2.2.14.
3.13	Pomiar rzędnych osi i krawędzi	wg p. 6.2.2.14.
3.14	Pomiar usytuowania osi w planie	wg p. 6.2.2.14.

Wszystkie wymienione w tabeli nr 13 badania i pomiary Wykonawcy powinny spełniać wymagania niniejszej ST, oraz udokumentowane w formie papierowej i załączone do dokumentów odbiorowych. Forma dokumentacji z powyższych badań i pomiarów powinna być uzgodniona Inżynierem

### 6.3.2. Badania kontrolne Inżyniera

Badania kontrolne są badaniami Inżyniera, których celem jest sprawdzenie, czy jakość materiałów budowlanych (mieszanek mineralno-asfaltowych i ich składników, lepiszczy i materiałów do uszczelnień itp.) oraz gotowej warstwy (wbudowane warstwy asfaltowe, połączenia itp.) spełniają wymagania określone w kontrakcie. Wyniki tych badań są podstawą odbioru. Pobieraniem próbek i wykonaniem badań na miejscu budowy zajmuje się Inżynier w obecności Wykonawcy. Badania odbywają się również wtedy, gdy Wykonawca zostanie w porę powiadomiony o ich terminie, jednak nie będzie przy nich obecny.

Częstotliwość oraz zakres badań i pomiarów właściwości mieszanki mineralno-asfaltowej i wykonanej warstwy przedstawiono w tablicy 13a.

**Tablica 13a.** Rodzaj badań kontrolnych

Lp.	Rodzaj badań	Minimalna częstotliwość badań i pomiarów
<b>1</b>	<b>Przygotowanie do ułożenia warstwy</b>	
1.1	Pomiar temperatury powietrza i prędkości wiatru	Wg potrzeb na zlecenie Inżyniera
1.2	Badanie wydatku skropienia	

<b>2</b>	<b>Mieszanka mineralno-asfaltowa</b>	
2.1	Uziarnienie	Wg potrzeb na zlecenie Inżyniera
2.2	Zawartość lepiszcza	
2.3	Gęstość i zawartość wolnych przestrzeni w próbce Marshall'a	
2.4	Właściwości lepiszcza	Wg potrzeb na zlecenie Inżyniera
2.5	Właściwości kruszyw	
2.6	Właściwości wypełniacza	
2.7	Właściwości pyłów z odpylania (w przypadku stosowania)	
2.8	Właściwości granulatu asfaltowego (w przypadku stosowania): - zawartość lepiszcza, - temperatura mięknięcia lepiszcza odzyskanego, - przedział uziarnień: 0/0,063; 0,063/2; 2/D, - temperatura mięknięcia $T_{R\&Bmix}$ wynikowej mieszanki lepiszczy	
2.9	Ocena wizualna mieszanki mineralno-asfaltowej	
2.10	Pomiar temperatury MMA podczas wykonywania nawierzchni (wg PN-EN 12697-13 oraz pomiar powierzchniowy z wykorzystaniem kamery termowizyjnej)	
2.11	Odporność na działanie wody i mrozu (ITSR)	
<b>3</b>	<b>Warstwa asfaltowa</b>	
3.1	Ocena wizualna jednorodności powierzchni warstwy	Wg potrzeb na zlecenie Inżyniera
3.2	Ocena wizualna jakości wykonania połączeń technologicznych.	
3.3	Wskaźnik zagęszczenia	
3.4	Grubość warstwy	
3.5	Zawartość wolnych przestrzeni w warstwie	
3.6	Oznaczenie wytrzymałości na ścinanie połączeń międzywarstwowych	
3.7	Odporność na deformacje trwałe	
3.8	Spadki poprzeczne	
3.9	Równość podłużna	
3.10	Równość poprzeczna	
3.11	Szerokość warstwy i rzędne wysokościowe	

Na etapie oceny jakości wbudowanej mieszanki mineralno-asfaltowej podaje się wartości dopuszczalne i tolerancje, w których uwzględnia się: rozrzut występujący przy pobieraniu próbek, dokładność metod badań oraz odstępstwa uwarunkowane metodą pracy.

Właściwości materiałów należy oceniać na podstawie badań pobranych próbek mieszanki mineralno-asfaltowej przed wbudowaniem (wbudowanie oznacza wykonanie warstwy asfaltowej). Wyjątkowo dopuszcza się badania próbek pobranych z wykonanej warstwy asfaltowej).

#### 6.3.2.1. Właściwości lepiszcza odzyskanego

Asfalt drogowy 50/70: temperatura mięknięcia lepiszcza wyekstrahowanego z mieszanki mineralno-asfaltowej nie powinna przekroczyć 70°C – wartość średnia. Pojedyncze temperatury mięknięcia nie mogą przekraczać 77°C.

Asfalt MG 50/70-54-64: 74°C

#### 6.3.2.2. Zawartość asfaltu

Badanie polega na wykonaniu ekstrakcji asfaltu, zgodnie PN-EN 12697-1, z próbki z pobranej mieszanki mineralno-asfaltowej. Zawartość rozpuszczalnego lepiszcza z każdej pobranej próbki nie może odbiegać od wartości projektowanej, z uwzględnieniem dopuszczalnych odchyłek, podanych w tablicy 16, w zależności od liczby wyników badań z danego odcinka budowy.

Tablica 16. Dopuszczalne odchyłki dotyczące pojedynczego wyniku badania i średniej arytmetycznej wyników badań zawartości lepiszcza rozpuszczalnego, % m/m

Dopuszczalne odchyłki dotyczące zawartości lepiszcza rozpuszczalnego [% (mm)]

Rodzaj mieszanki	Odchyłki od wartości projektowanej		
	Bez potrąceń	Stosuje się potrącenia	Nie do odbioru
AC16W	$\leq \pm 0,3$	$\pm 0,4 - \pm 0,5$	$\geq \pm 0,6$

Za nieprawidłową zawartość asfaltu wprowadza się następujące potrącenia:

$$P = A * p_a * c_j$$

A- powierzchnia

$p_a$  – współczynnik do obliczania potrąceń za niewłaściwą ilość lepiszcza

$c_j$  – cena jednostkowa

współczynnik  $p_a$  do obliczania potrąceń za niewłaściwą ilość lepiszcza

Odchylenie od recepty %	0,4	0,5
$p_a$	0,08	0,16

### 6.3.2.3. Uziarnienie mieszanki mineralnej

Po wykonaniu ekstrakcji lepiszcza należy przeprowadzić kontrolę uziarnienia mieszanki kruszywa mineralnego. Uziarnienie każdej próbki pobranej z luźnej mieszanki mineralno-asfaltowej nie może odbiegać od wartości projektowanych z uwzględnieniem dopuszczalnych odchyłek podanych poniżej:

Dopuszczalne odchyłki dotyczące zawartości kruszywa o wymiarze  $< 0,063\text{mm}$  [% (m/m)]

Rodzaj mieszanki	Odchyłki od wartości projektowanej	
	Bez potrąceń	Stosuje się potrącenia
AC16W	$\leq \pm 1,5$	$\pm 1,6 - \pm 3,0$

Dopuszczalne odchyłki dotyczące zawartości kruszywa o wymiarze  $< 0,125\text{mm}$  [% (m/m)]

Rodzaj mieszanki	Odchyłki od wartości projektowanej	
	Bez potrąceń	Stosuje się potrącenia
AC16W	$\leq \pm 2$	$\pm 3 - \pm 4$

Dopuszczalne odchyłki dotyczące zawartości kruszywa o wymiarze  $< 2,0\text{mm}$  [% (m/m)]

Rodzaj mieszanki	Odchyłki od wartości projektowanej	
	Bez potrąceń	Stosuje się potrącenia
AC16W	$\leq \pm 3$	$\pm 4 - \pm 6$

Dopuszczalne odchyłki dotyczące zawartości kruszywa o wymiarze  $< D/2\text{ mm}$  [% (m/m)]

Rodzaj mieszanki	Odchyłki od wartości projektowanej	
	Bez potrąceń	Stosuje się potrącenia
AC16W	$\leq \pm 3$	$\pm 4 - \pm 6$

Dopuszczalne odchyłki dotyczące zawartości kruszywa o wymiarze  $< D\text{ mm}$  [% (m/m)]

Rodzaj mieszanki	Odchyłki od wartości projektowanej	
	Bez potrąceń	Stosuje się potrącenia
AC16W	$\leq \pm 3$	$\pm 4 - \pm 6$

Wymagania dotyczące udziału kruszywa grubego, drobnego i wypełniacza powinny być spełnione jednocześnie.

UWAGA: Po przekroczeniu odchyłek dopuszczalnych Wykonawca przedstawi program naprawczy lub usunie warstwę niewłaściwie wykonaną

Potrącenia za niewłaściwą zawartość kruszyw:

$$P = A * p_{z(w)} * c_j * r$$

A – powierzchnia

$p_z$  – współczynnik do obliczenia potrąceń za niewłaściwą ilość ziaren większych od 2mm

$p_w$  – współczynnik do obliczenia potrąceń za niewłaściwą ilość ziaren mniejszych od 2mm

$c_j$  – cena jednostkowa

P – potrącenia

r – udział procentowy ziaren w recepcie

Współczynnik  $p_w$  do obliczenia potrąceń za niewłaściwą ilość ziaren mniejszych od 0,063mm

Odchylenie od recepty w %	1,6-1,7	1,8-1,9	2,0-2,4	2,5-3,0
$p_w$	0,13	0,15	0,17	0,2

Współczynnik  $p_w$  do obliczenia potrąceń za niewłaściwą ilość ziaren mniejszych od 0,125mm

Odchylenie od recepty w %	3	4	-
$p_w$	0,2	0,2	-

Współczynnik  $p_w$  do obliczenia potrąceń za niewłaściwą ilość kruszywa drobnego o wymiarze < 2,0mm

Odchylenie od recepty w %	4	5	6
$p_w$	0,2	0,3	0,3

Współczynnik  $p_z$  do obliczenia potrąceń za niewłaściwą ilość kruszywa grubego o wymiarze  $D/2 < 2,0$ mm

Odchylenie od recepty w %	4	5	6
$p_w$	0,2	0,3	0,3

Współczynnik  $p_z$  do obliczenia potrąceń za niewłaściwą ilość kruszywa grubego o wymiarze  $D < 2,0$ mm

Odchylenie od recepty w %	4	5	6
$p_w$	0,2	0,3	0,3

#### 6.3.2.4. Zawartość wolnych przestrzeni

Zawartość wolnych przestrzeni w próbkach Marshalla oblicza się zgodnie z PN-EN 12697-8. Zawartość wolnych przestrzeni nie może przekroczyć wartości podanych w tablicy 7a.

#### 6.3.2.5. Pomiar grubości warstwy

Grubość wykonanej warstwy należy określać na podstawie wyciętych próbek. Za grubość warstwy przyjmuje się średnią arytmetyczną wielu oznaczeń grubości na całym odcinku budowy. Każdy pojedynczy pomiar grubości wykonanej warstwy nie może różnić się od grubości projektowanej o więcej niż  $\pm 10\%$ , jednakże grubość pakietu warstw asfaltowych powinna być zgodna z dokumentacją projektową z tolerancją  $\pm 1,0$ cm. Dopuszcza się przy odbiorze warstwy przez Zamawiającego pomiar grubości za pomocą georadaru GPR.

#### 6.3.2.6. Wskaźnik zagęszczenia warstwy

Wskaźnik zagęszczenia warstwy należy sprawdzać na próbkach wyciętych z zagęszczonej warstwy, poprzez porównanie gęstości objętościowej wyciętych próbek z gęstością objętościową próbek Marshalla formowanych w dniu wykonywania kontrolowanej działki roboczej pod warunkiem że skład mieszanki odpowiada receptie w ustalonych granicach tolerancji. Oznaczenie gęstości objętościowej należy wykonywać metodą hydrostatyczną. Gęstość objętościową próbek wyciętych z nawierzchni można porównać do gęstości objętościowej mieszanki z dziennej działki roboczej, jeżeli jej skład odpowiada receptie w ustalonych granicach tolerancji. Wyniki powinny być zgodne z wymaganiami podanymi w tablicy 8.

Dopuszcza się badania mieszanek wbudowanych (zagęszczenia) metodami izotopowymi (zamiennie-równoważne do cięcia próbek). Wykonawca wytnie próbki na każde życzenie Inżyniera w miejscach wątpliwych przez niego wskazanych.



### 6.3.2.7. Wolna przestrzeń w warstwie

Wolną przestrzeń w warstwie należy określać wg PN-EN 12697-8. Do obliczeń należy przyjąć gęstość mm-a oznaczonej wg PN-EN 12697-5 w dniu układanej warstwy na danym odcinku.

Wynik dotyczący każdego pojedynczego badania zawartości wolnych przestrzeni musi być zgodny z wymaganiami podanymi w tabelicy 8.

W sytuacji zaniżonej zawartości wolnej przestrzeni w warstwie, po uzgodnieniu z Zamawiającym dopuszcza się wykonanie badania odporności na deformacje trwałe jako badania rozstrzygającego.

### 6.3.3. Badania cech geometrycznych warstw nawierzchni z betonu asfaltowego

Częstotliwość oraz zakres badań i pomiarów podaje tablica 14.

Tablica 14. Częstotliwość oraz zakres badań i pomiarów warstwy wiążącej z betonu asfaltowego

Lp.	Wyszczególnienie badań	Częstotliwość badań i pomiarów
1.	Szerokość warstwy	co 100 m
2.	Równość podłużna	każdy pas ruchu w sposób ciągły planografem
3.	Równość poprzeczna	co 5 m
4.	Spadki poprzeczne	co 10 m na każdej jezdni
5.	Rzędne wysokościowe	co 20 m na prostej, co 10 m na łukach
6.	Złącza podłużne i poprzeczne	każde złącze
7.	Wygląd zewnętrzny	cała powierzchnia wykonanego odcinka

#### 6.3.3.1. Szerokość warstwy

Sprawdzenie szerokości warstwy polega na zmierzeniu w poziomie, taśmą mierniczą, odległości przeciwnych bocznych krawędzi.

Szerokość wykonanej warstwy nieograniczonej krawężnikiem nie może różnić się od szerokości projektowanej o więcej niż  $\pm 5$ cm.

#### 6.3.3.2. Równość podłużna warstwy

Do oceny równości podłużnej warstwy wiążącej nawierzchni drogi należy stosować metodę pomiaru ciągłego równoważną użyciu łąty i klina, z wykorzystaniem planografu, umożliwiającego wyznaczanie odchylenia równości podłużnej jako największej odległości (prześwitu) pomiędzy teoretyczną linią łączącą spody spody kółek jezdnych urządzenia a mierzoną powierzchnią warstwy [mm]. W miejscach niedostępnych dla planografu pomiar równości podłużnej warstw nawierzchni należy wykonać w sposób ciągły z użyciem łąty o długości 4 m i klina. Maksymalna wartość odchylenia równości podłużnej warstwy wiążącej wynosi 9 mm dla drogi klasy Z. Pomiar wykonuje się nie rzadziej niż co 10 m.

Wymagania dotyczące równości podłużnej powinny być spełnione w trakcie wykonywania robót i po ich zakończeniu.

#### 6.3.3.3. Równość poprzeczna

Do pomiaru poprzecznej równości nawierzchni powinna być stosowana metoda równoważna metodzie z wykorzystaniem łąty i klina, określonych w Polskiej Normie. Pomiar powinien być wykonywany nie rzadziej niż co 5 m, a liczba pomiarów nie może być mniejsza niż 20. Długość łąty w pomiarze równości poprzecznej powinna wynosić 2 m.

Maksymalna wartość odchylenia równości poprzecznej warstwy wiążącej wynosi 9 mm dla drogi klasy Z.

Wymagania dotyczące równości poprzecznej powinny być spełnione w trakcie wykonywania robót i po ich zakończeniu.

#### 6.3.3.4. Połączenie międzywarstwowe

Sprawdzenie połączenia międzywarstwowego (połączenia warstwa wiążąca/podbudowa asfaltowa; warstwa wiążąca/warstwa wzmacniająco-wyrównawcza lub warstwa wzmacniająco-wyrównawcza/istn. nawierzchnia asfaltowa) wykonać metodą ścinania na próbkach  $\phi$  100mm lub  $\phi$  150mm metodą Lautnera wg

instrukcji IBDiM zamieszczonej w Zeszyście IBDiM nr 66 z 2004r. Wymagana wytrzymałość na ścinanie połączenia pomiędzy warstwą wiążącą a podbudową minimum 0,7MPa.

Dopuszcza się też inne sprawdzone metody badania połączenia międzywarstwowego.

#### 6.3.3.5. Spadki poprzeczne

Sprawdzenie polega na przyłożeniu łaty i pomiar prześwitu klinem lub pomiar profilografem laserowym. Spadki poprzeczne warstwy na prostych i łukach powinny być zgodne z dokumentacją projektową z tolerancją  $\pm 0,5\%$ .

#### 6.3.3.6. Rzędne wysokościowe warstwy

Rzędne wysokościowe powinny być mierzone co 20 m na prostych i co 10 m na łukach, w osi i na krawędziach każdej jezdni. Przed przystąpieniem do robót Wykonawca przedstawi schemat punktów pomiarowych do akceptacji.

Sprawdzenie rzędnych wysokościowych polega na wykonaniu niwelacji i porównaniu wyników pomiaru z dokumentacją projektową. Różnice pomiędzy rzędnymi wysokościowymi warstwy a rzędnymi projektowanymi nie powinny przekraczać: - 1cm, +0 cm.

#### 6.3.3.7. Ukształtowanie osi w planie

Ukształtowanie osi w planie sprawdzać co minimum 100 m. Oś warstwy w planie powinna być usytuowana zgodnie z osią projektowaną z tolerancją  $\pm 5$  cm.

#### 6.3.3.8. Złącza podłużne i poprzeczne

W przypadku występowania w nawierzchni bitumicznej złączy podłużnych i poprzecznych mieszanka powinna być w pełni zagęszczona, a brzegi muszą być ze sobą zrównane. Co można uzyskać stosując jedną z poniżej metod, przy czym dla złączy poprzecznych należy stosować jedynie metodę opisaną w punkcie 2.

1. Przez zastosowanie dwóch lub więcej układarek pracujących w zespole w takiej odległości, aby możliwe było całkowite zagęszczenie sąsiednich pasów roboczych przez ciągłe (nieprzerwane) wałowanie - metoda wykonania złącza gorące na gorące.

2. Przez obcinanie odsłoniętych złączy na głębokość równą wymaganej grubości warstwy, do uzyskania pionowej krawędzi i usunięcie całego luźnego materiału. Następnie przed ułożeniem sąsiedniego pasa roboczego, pionowe krawędzie złącza pokrywa się samoprzylepną taśmą asfaltową z polimerem o minimalnej grubości 8 mm lub w wyjątkowych wypadkach tiksotropową masą asfaltową. Jeżeli sąsiedni pas roboczy nie będzie układany w tym samym czasie, odsłoniętą krawędź należy zabezpieczyć przed uszkodzeniem listwą drewnianą.

Niedopuszczalne jest uszczelnianie połączenia wyłącznie przez zalanie go z góry asfaltem, po zagęszczeniu warstwy. Wszystkie złącza powinny być przesunięte względem siebie o co najmniej:

- 20 cm względem złączy podłużnych do nich równoległych
- 200 cm względem złączy poprzecznych do nich równoległych, występujących w niżej położonej warstwie.

Układ złączy należy uzgodnić z Inżynierem/Inspektorem Nadzoru.

Sprawdzenie prawidłowości wykonania złączy podłużnych i poprzecznych polega na oględzinach. Złącza powinny być równe i związane.

#### 6.3.3.9. Wygląd warstwy

Wygląd warstwy należy sprawdzać poprzez oględziny całej powierzchni wykonanego odcinka. Wygląd warstwy wiążącej i wyrównawczej powinien być jednorodny, bez spękań, deformacji, plam i wykruszeń.

### 6.4. Badania kontrolne dodatkowe

W wypadku uznania, że któryś z wyników badań kontrolnych nie jest reprezentatywny dla ocenianego odcinka budowy, Nadzór ma prawo żądać przeprowadzenia badań kontrolnych dodatkowych. Zleceniodawca ma prawo do przeprowadzenia badań kontrolnych dodatkowych przy rozważnym pominięciu elementów mało istotnych.

Zleceniodawca i Nadzór decydują o miejscach pobierania próbek i wyznaczeniu ewentualnych odcinków częściowych ocenianego odcinka budowy. Jeżeli odcinek częściowy przyporządkowany do badań kontrolnych nie może być jednoznacznie i zgodnie wyznaczony, np. wzrokowo lub przy wykorzystaniu radiome-

trycznych metod pomiarowych, to odcinek ten nie powinien być mniejszy niż 20 % ocenianego odcinka budowy.

Do odbioru uwzględniane są wyniki badań kontrolnych i badań kontrolnych dodatkowych do wyznaczonych odcinków częściowych.

Koszty badań kontrolnych dodatkowych i arbitrażowych zażądanych przez wykonawcę ponosi wykonawca.

## **6.5. Badania arbitrażowe**

Badania arbitrażowe są powtórzeniem badań kontrolnych, co do których istnieją uzasadnione wątpliwości ze strony zleceniodawcy lub wykonawcy (np. na podstawie własnych badań).

Badania arbitrażowe wykonuje na wniosek Inżyniera niezależne akredytowane laboratorium, które nie wykonywało badań kontrolnych. Wyniki tych badań zastępują wyniki badań kontrolnych (pierwotnych).

Koszty badań arbitrażowych wraz z wszystkimi kosztami ubocznymi ponosi Wykonawca.

Wniosek o przeprowadzenie badań arbitrażowych dotyczących zawartości wolnych przestrzeni lub wskaźnika zagęszczenia należy złożyć w ciągu 1 miesiąca od wpływu reklamacji ze strony zleceniodawcy.

## **7. OBMIAR ROBÓT**

### **7.1. Ogólne zasady obmiaru robót**

Ogólne zasady obmiaru robót podano w ST D-M-00.00.00 „Wymagania ogólne” pkt 7.

### **7.2. Jednostka obmiarowa**

Jednostką obmiarową jest 1 m<sup>2</sup> (metr kwadratowy) wykonanej warstwy wiążącej z betonu asfaltowego o określonej grubości, przyjmując szerokość górnej powierzchni warstwy wiążącej niezależnie od ilości warstw. Szerokość górnej powierzchni warstwy jest określona z wyłączeniem skosów krawędzi i brzegów oraz powierzchni koniecznych do obcięcia dla ustawienia ścieków, krawężników, itp, dla których wykonania oszacowanie ilości materiału należy do Wykonawcy i które nie będą włączane do obmiarów powierzchni.

## **8. ODBIÓR ROBÓT**

Ogólne zasady odbioru robót podano w ST D-M-00.00.00 „Wymagania ogólne”, punkt 8. Roboty uznaje się za wykonane zgodnie z Dokumentacją Projektową, ST i poleceniami Inżyniera jeżeli wszystkie badania i pomiary z uwzględnieniem tolerancji wg pkt. 6 dały wyniki pozytywne.

Za niezgodne z wymaganiami parametry wykonanych robót będą stosowane potrącenia, zgodnie z aktualną Instrukcją wydaną przez GDDKiA w Warszawie.

## **9. PODSTAWA PŁATNOŚCI**

### **9.1. Ogólne ustalenia dotyczące podstawy płatności**

Ogólne ustalenia dotyczące podstawy płatności podano w ST D-M-00.00.00 „Wymagania ogólne” pkt 9.

### **9.2. Cena jednostki obmiarowej**

Cena jednostkowa wykonania warstwy wiążącej uwzględnia:

- składniki ceny jednostkowej określone w D-M-00.00.00, pkt. 9.1.;
- prace pomiarowe
- roboty przygotowawcze,
- oznakowanie robót,
- opracowanie recepty laboratoryjnej dla mieszanki mineralno-asfaltowej,
- wyprodukowanie mieszanki mineralno-asfaltowej i jej transport na miejsce wbudowania,
- ochrona mieszanki w czasie transportu oraz podczas oczekiwania na rozładunek;
- zabezpieczenie, zasłonięcie i odsłonięcie krawężników, studzienek, kraterów wpustów deszczowych, itp.
- oczyszczenie i skropienie emulsją podłoża pod wykonanie warstwy wiążącej lub wyrównawczej,
- rozłożenie i zagęszczenie mieszanki mineralno-asfaltowej,
- rozebranie odcinka zakończenia działki roboczej długości 3 m na pełną grubość warstwy,
- wykonanie spoin, połączeń i szczelin zgodnie z ST,
- uformowanie i uszczelnienie krawędzi bocznych,

- przeprowadzenie pomiarów i badań laboratoryjnych, wymaganych w ST,
- naprawa nawierzchni po pobraniu próbek i wykonaniu badań,
- koszt utrzymania czystości na przylegających drogach lub terenie budowy.

### 9.3. Sposób rozliczenia robót tymczasowych i prac towarzyszących

Cena wykonania robót określonych niniejszą ST obejmuje:

- roboty tymczasowe, które są potrzebne do wykonania robót podstawowych, ale nie są przekazywane Zamawiającemu i są usuwane po wykonaniu robót podstawowych,
- prace towarzyszące, które są niezbędne do wykonania robót podstawowych, nie zaliczane do robót tymczasowych, jak geodezyjne wytyczenie robót itd.

## 10. PRZEPISY ZWIĄZANE

### 10.1. Specyfikacje techniczne (ST)

1. D-M-00.00.00 Wymagania ogólne

### 10.2. Normy

PN-EN 196-2	Metody badania cementu – Analiza chemiczna cementu
PN-EN 196-6	Metody badania cementu – Oznaczanie stopnia zmielenia
PN-EN 196-21	Metody badania cementu – Oznaczanie zawartości chlorków, dwutlenku węgla i alkaliów w cemencie
PN-EN 459-2	Wapno budowlane – Część 2: Metody badań
PN-EN 932-3	Badania podstawowych właściwości kruszyw – Procedura i terminologia uproszczonego opisu petrograficznego
PN-EN 932-5	Badania podstawowych właściwości kruszyw – Część 5: Wyposażenie podstawowe i wzorcowanie
PN-EN 933-1	Badania geometrycznych właściwości kruszyw – Oznaczanie składu ziarnowego. Metoda przesiewania
PN-EN 933-2	Badania geometrycznych właściwości kruszyw – Oznaczanie składu ziarnowego. Nominalne wymiary otworów sit badawczych
PN-EN 933-3	Badania geometrycznych właściwości kruszyw – Oznaczanie kształtu ziaren za pomocą wskaźnika płaskości
PN-EN 933-4	Badania geometrycznych właściwości kruszyw – Część 4: Oznaczanie kształtu ziaren – Wskaźnik kształtu
PN-EN 933-5	Badania geometrycznych właściwości kruszyw – Oznaczanie procentowej zawartości ziaren o powierzchniach powstałych w wyniku przekruszenia lub łamania kruszyw grubych
PN-EN 933-6	Badania geometrycznych właściwości kruszyw – Część 6: Ocena właściwości powierzchni – Wskaźnik przepływu kruszywa
PN-EN 933-9	Badania geometrycznych właściwości kruszyw – Ocena zawartości drobnych cząstek – Badania błękitem metylenowym
PN-EN 933-10	Badania geometrycznych właściwości kruszyw – Część 10: Ocena zawartości drobnych cząstek – Uziarnienie wypełniaczy (przesiewanie w strumieniu powietrza)
PN-EN 1097-1	Badania mechanicznych i fizycznych właściwości kruszyw – Oznaczanie odporności na ścieranie (mikro-Deval)
PN-EN 1097-2	Badania mechanicznych i fizycznych właściwości kruszyw – Metody oznaczania odporności na rozdrabianie
PN-EN 1097-3	Badania mechanicznych i fizycznych właściwości kruszyw – Oznaczanie gęstości nasypowej i jamistości
PN-EN 1097-4	Badania mechanicznych i fizycznych właściwości kruszyw – Część 4: Oznaczanie pustych przestrzeni suchego, zagęszczonego wypełniacza
PN-EN 1097-5	Badania mechanicznych i fizycznych właściwości kruszyw – Część 5: Oznaczanie zawartości wody przez suszenie w suszarce z wentylacją
PN-EN 1097-6	Badania mechanicznych i fizycznych właściwości kruszyw – Część 6: Oznaczanie gęstości ziaren i nasiąkliwości
PN-EN 1097-7	Badania mechanicznych i fizycznych właściwości kruszyw – Część 7: Oznaczanie gęstości wypełniacza. Metoda piknometryczna

PN-EN 1097-8	Badania mechanicznych i fizycznych właściwości kruszyw – Część 8: Oznaczanie polepowalności kamienia
PN-EN 1367-1	Badania właściwości cieplnych i odporności kruszyw na działanie czynników atmosferycznych – Część 1: Oznaczanie mrozoodporności
PN-EN 1367-2	Badania właściwości cieplnych i odporności kruszyw na działanie czynników atmosferycznych – Badanie w siarczanie magnezu
PN-EN 1367-3	Badania właściwości cieplnych i odporności kruszyw na działanie czynników atmosferycznych – Część 3: Badanie bazaltowej zgorzeli słonecznej metodą gotowania
PN-EN 1367-5	Badanie właściwości cieplnych i odporności kruszyw na działanie czynników atmosferycznych – Część 5: Oznaczanie odporności na szok termiczny
PN-EN 1744-1	Badania chemicznych właściwości kruszyw – Analiza chemiczna
PN-EN 1744-4	Badania chemicznych właściwości kruszyw – Część 4: Oznaczanie podatności wypełniaczy do mieszanek mineralno-asfaltowych na działanie wody
PN-EN 13179-1	Badania kruszyw wypełniających stosowanych do mieszanek bitumicznych – Część 1: Badanie metodą Pierścienia i Kuli.
PN-EN 13179-2	Badania kruszyw wypełniających stosowanych do mieszanek bitumicznych – Część 2: Liczba bitumiczna.
PN-EN 12272-1	Powierzchniowe utrwalenie – Metody badań – Część 1: Dozowanie i poprzeczny rozkład lepiszcza i kruszywa
PN-EN 12591	Asfalty i produkty asfaltowe – Wymagania dla asfaltów drogowych
PN-EN 12597	Asfalty i produkty asfaltowe – Terminologia
PN-EN 13808	Zasady klasyfikacji kationowych emulsji asfaltowych
PN-EN 13924	Asfalty i produkty asfaltowe – Wymagania dla asfaltów drogowych twardych
PN-EN 14023	Asfalty i lepiszcza asfaltowe – Zasady specyfikacji dla asfaltów modyfikowanych polimerami
PN-EN 12697-1	Mieszanki mineralno-asfaltowe – Metody badań mieszanek mineralno-asfaltowych na gorąco – Część 1: Zawartość lepiszcza rozpuszczalnego
PN-EN 12697-2	Mieszanki mineralno-asfaltowe – Metody badań mieszanek mineralno-asfaltowych na gorąco – Część 2: Oznaczanie składu ziarnowego
PN-EN 12697-3	Mieszanki mineralno-asfaltowe – Metody badań mieszanek mineralno-asfaltowych na gorąco – Część 3: Odzyskiwanie asfaltu: Wyparka obrotowa
PN-EN 12697-4	Mieszanki mineralno-asfaltowe – Metody badań mieszanek mineralno-asfaltowych na gorąco – Część 4: Odzyskiwanie asfaltu – Kolumna do destylacji frakcyjnej
PN-EN 12697-5	Mieszanki mineralno-asfaltowe – Metody badań mieszanek mineralno-asfaltowych na gorąco – Część 5: Oznaczanie gęstości
PN-EN 12697-6	Mieszanki mineralno-asfaltowe – Metody badań mieszanek mineralno-asfaltowych na gorąco – Część 6: Oznaczanie gęstości objętościowej metodą hydrostatyczną
PN-EN 12697-8	Mieszanki mineralno-asfaltowe – Metody badań mieszanek mineralno-asfaltowych na gorąco – Część 8: Oznaczanie zawartości wolnej przestrzeni
PN-EN 12697-10	Mieszanki mineralno-asfaltowe – Metody badań mieszanek mineralno-asfaltowych na gorąco – Część 10: Zagęszczalność
PN-EN 12697-11	Mieszanki mineralno-asfaltowe – Metoda badań mieszanek mineralno-asfaltowych na gorąco – Część 11: Określenie powiązania pomiędzy kruszywem i asfaltem
PN-EN 12697-12	Mieszanki mineralno-asfaltowe – Metody badania mieszanek mineralno-asfaltowych na gorąco – Część 12: Określanie wrażliwości na wodę
PN-EN 12697-13	Mieszanki mineralno-asfaltowe – Metody badań mieszanek mineralno-asfaltowych na gorąco – Część 13: Pomiar temperatury
PN-EN 12697-14	Mieszanki mineralno-asfaltowe – Metody badań mieszanek mineralno-asfaltowych na gorąco – Część 14: Zawartość wody
PN-EN 12697-17	Mieszanki mineralno-asfaltowe – Metody badań mieszanek mineralno-asfaltowych na gorąco – Część 17: Ubytek ziaren
PN-EN 12697-18	Mieszanki mineralno-asfaltowe – Metody badań mieszanek mineralno-asfaltowych na gorąco – Część 18: Spływanie lepiszcza
PN-EN 12697-19	Mieszanki mineralno-asfaltowe – Metody badań mieszanek mineralno-asfaltowych na gorąco – Część 19: Przepuszczalność próbek
PN-EN 12697-20	Mieszanki mineralno-asfaltowe – Metody badań mieszanek mineralno-asfaltowych na gorąco – Część 20: Penetracja próbek sześciennych lub Marshalla

PN-EN 12697-22	Mieszanki mineralno-asfaltowe – Metody badania mieszanek mineralno-asfaltowych na gorąco – Część 22: Koleinowanie
PN-EN 12697-23	Mieszanki mineralno-asfaltowe – Metody badania mieszanek mineralno-asfaltowych na gorąco – Część 23: Określanie pośredniej wytrzymałości na rozciąganie próbek asfaltowych
PN-EN 12697-24	Mieszanki mineralno-asfaltowe – Metody badań mieszanek mineralno-asfaltowych na gorąco – Część 24: Odporność na zmęczenie
PN-EN 12697-26	Mieszanki mineralno-asfaltowe – Metody badań mieszanek mineralno-asfaltowych na gorąco – Część 26: Sztynność
PN-EN 12697-27	Mieszanki mineralno-asfaltowe – Metody badań mieszanek mineralno-asfaltowych na gorąco – Część 27: Pobieranie próbek
PN-EN 12697-28	Mieszanki mineralno-asfaltowe – Metody badań mieszanek mineralno-asfaltowych na gorąco – Część 28: Przygotowanie próbek do oznaczania zawartości lepiszcza, zawartości wody i uziarnienia
PN-EN 12697-29	Mieszanki mineralno-asfaltowe – Metoda badania mieszanek mineralno-asfaltowych na gorąco – Część 29: Pomiar próbki z zagęszczonej mieszanki mineralno-asfaltowej
PN-EN 12697-30	Mieszanki mineralno-asfaltowe – Metody badań mieszanek mineralno-asfaltowych na gorąco – Część 30: Przygotowanie próbek zagęszczonych przez ubijanie
PN-EN 12697-33	Mieszanki mineralno-asfaltowe – Metody badań mieszanek mineralno-asfaltowych na gorąco – Część 33: Przygotowanie próbek zagęszczanych walcem
PN-EN 12697-34	Mieszanki mineralno-asfaltowe – Metody badań mieszanek mineralno-asfaltowych na gorąco – Część 34: Badanie Marshalla
PN-EN 12697-35	Mieszanki mineralno-asfaltowe – Metody badań mieszanek mineralno-asfaltowych na gorąco – Część 35: Mieszanie laboratoryjne
PN-EN 12697-36	Mieszanki mineralno-asfaltowe – Metody badań mieszanek mineralno-asfaltowych na gorąco – Część 36: Oznaczanie grubości nawierzchni asfaltowych
PN-EN 12697-38	Mieszanki mineralno-asfaltowe – Metody badań mieszanek mineralno-asfaltowych na gorąco – Część 38: Podstawowe wyposażenie i kalibracja
PN-EN 12697-39	Mieszanki mineralno-asfaltowe – Metody badań mieszanek mineralno-asfaltowych na gorąco – Część 39: Oznaczanie zawartości lepiszcza rozpuszczalnego metodą spalania
PN-EN 12697-40	Mieszanki mineralno-asfaltowe – Metody badań mieszanek mineralno-asfaltowych na gorąco – Część 40: Wodoprzepuszczalność "in-situ"
PN-EN 12697-41	Mieszanki mineralno-asfaltowe – Metody badań mieszanek mineralno-asfaltowych na gorąco – Część 41: Odporność na płyny przeciwgołedziowe
PN-EN 12697-42	Mieszanki mineralno-asfaltowe – Metody badań mieszanek mineralno-asfaltowych na gorąco – Część 42: Zawartość zanieczyszczeń w destrukcie asfaltowym
PN-EN 13043	Kruszywa do mieszanek bitumicznych i powierzchniowych utrwaleń stosowanych na drogach, lotniskach i innych powierzchniach przeznaczonych do ruchu
PN-EN 13108-1	Mieszanki mineralno-asfaltowe – Wymagania – Część 1: Beton asfaltowy
PN-EN 13108-20	Mieszanki mineralno-asfaltowe – Wymagania – Część 20: Badanie typu
PN-EN 13108-21	Mieszanki mineralno-asfaltowe – Wymagania – Część 21: Zakładowa Kontrola Produkcji
PN-EN 13808	Zasady klasyfikacji kationowych emulsji asfaltowych
PN-EN 14188-1	Wypełniacze złączy i zalewy – Część 1: Specyfikacja zalew na gorąco
PN-EN 14188-2	Wypełniacze szczelin i zalewy – Część 2: Specyfikacja zalew na zimno
PN-ISO 565	Sita kontrolne – Tkanina z drutu, blacha perforowana i blacha cienka perforowana elektrochemicznie – Wymiary nominalne oczek
BN-68/8931-04	Drogi samochodowe. Pomiar równości nawierzchni planografem i łąką.

### 10.3. Inne dokumenty

1. Rozporządzenie Ministra Transportu i Gospodarki Morskiej w sprawie warunków technicznych, jakim powinny odpowiadać drogi publiczne i ich usytuowanie. Dz.U. nr 43 z dnia 14 maja 1999 r. z późniejszymi zmianami.
2. Rozporządzenie Ministra Infrastruktury z dnia 11 sierpnia 2004 w sprawie sposobów deklarowania zgodności wyrobów budowlanych oraz sposobu znakowania ich znakiem budowlanym. Dz. U. nr 198, poz. 2041.
3. Ustawa z dnia 16 kwietnia 2004 o wyrobach budowlanych.
4. Kruszywa do mieszanek mineralno-asfaltowych i powierzchniowych utrwaleń na drogach krajowych

WT-1 Kruszywa. Wymagania techniczne.

5. Nawierzchnie asfaltowe na drogach krajowych WT-2 2014 – część I Mieszanki mineralno-asfaltowe. Wymagania techniczne
6. Nawierzchnie asfaltowe na drogach krajowych WT-2 2016 – część II Wykonanie warstw nawierzchni asfaltowych. Wymagania techniczne.

## **D-05.03.05a NAWIERZCHNIA Z BETONU ASFALTOWEGO. WARSTWA ŚCIERALNA z AC11S wg WT-1 i WT-2 z 2014 i 2016 r.**

### **1. WSTĘP**

#### **1.1. Przedmiot ST**

Przedmiotem niniejszej specyfikacji technicznej (ST) są wymagania dotyczące wykonania odbioru warstwy ścieralnej z betonu asfaltowego. Wymienione roboty będą prowadzone przy przebudowie mostu drogowego przez rzekę Tinę koło miejscowości Różany.

#### **1.2. Zakres stosowania ST**

Szczegółowa specyfikacja techniczna (ST) jest stosowana jako dokument przetargowy i kontraktowy przy zlecaniu i realizacji robót wymienionych w p. 1.1.

#### **1.3 Zakres robót objętych Specyfikacją**

Ustalenia zawarte w niniejszej specyfikacji dotyczą zasad prowadzenia robót związanych z wykonaniem i odbiorem warstwy ścieralnej z betonu asfaltowego wg PN-EN 13108-1 [47] i WT-2 – część I Nawierzchnie asfaltowe 2014 z mieszanki mineralno-asfaltowej dostarczonej od producenta. W przypadku produkcji mieszanki mineralno-asfaltowej przez Wykonawcę dla potrzeb budowy, Wykonawca zobowiązany jest prowadzić Zakładową kontrolę produkcji (ZKP) zgodnie z WT-2 cz.1 [65] punkt 8.4.2.

Zaprojektowano warstwę ścieralną AC11S grubości 4 cm. Konstrukcja nawierzchni – dla kategorii ruchu KR2.

#### **1.4. Określenia podstawowe**

**1.4.1.** Nawierzchnia – konstrukcja składająca się z jednej lub kilku warstw służących do przejmowania i rozkładania obciążeń od ruchu pojazdów na podłoże.

**1.4.2.** Warstwa ścieralna – górna warstwa nawierzchni będąca w bezpośrednim kontakcie z kołami pojazdów.

**1.4.3.** Mieszanka mineralno-asfaltowa – mieszanka kruszyw i lepiszcza asfaltowego.

**1.4.4.** Wymiar mieszanki mineralno-asfaltowej – określenie mieszanki mineralno-asfaltowej, wyróżniające tę mieszankę ze zbioru mieszanek tego samego typu ze względu na największy wymiar kruszywa, np. wymiar 8 lub 11.

**1.4.5.** Beton asfaltowy – mieszanka mineralno-asfaltowa, w której kruszywo o uziarnieniu ciągłym lub nieciągłym tworzy strukturę wzajemnie klinującą się.

**1.4.6.** Uziarnienie – skład ziarnowy kruszywa, wyrażony w procentach masy ziaren przechodzących przez określony zestaw sit.

**1.4.7.** Kategoria ruchu – obciążenie drogi ruchem samochodowym, wyrażone w osiach obliczeniowych (100 kN) wg „Katalogu typowych konstrukcji nawierzchni podatnych i półsztywnych” GDDP-IBDiM [68].

**1.4.8.** Wymiar kruszywa – wielkość ziaren kruszywa, określona przez dolny (d) i górny (D) wymiar sita.

**1.4.9.** Kruszywo grube – kruszywo z ziaren o wymiarze:  $D \leq 45$  mm oraz  $d > 2$  mm.

**1.4.10.** Kruszywo drobne – kruszywo z ziaren o wymiarze:  $D \leq 2$  mm, którego większa część pozostaje na sicie 0,063 mm.

**1.4.11.** Pył – kruszywo z ziaren przechodzących przez sito 0,063 mm.

**1.4.12.** Wypełniacz – kruszywo, którego większa część przechodzi przez sito 0,063 mm. (Wypełniacz mieszany – kruszywo, które składa się z wypełniacza pochodzenia mineralnego i wodorotlenku wapnia. Wypełniacz dodany – wypełniacz pochodzenia mineralnego, wyprodukowany oddzielnie).

**1.4.13.** Kationowa emulsja asfaltowa – emulsja, w której emulgator nadaje dodatnie ładunki cząstkom zdypergowanego asfaltu.

**1.4.14.** Pozostałe określenia podstawowe są zgodne z obowiązującymi, odpowiednimi polskimi normami i z definicjami podanymi w ST D-M-00.00.00 „Wymagania ogólne” pkt 1.4.

**1.4.15.** Symbole i skróty dodatkowe

ACS – beton asfaltowy do warstwy ścieralnej

PMB – polimeroasfalt,

D – górny wymiar sita (przy określaniu wielkości ziaren kruszywa),

d – dolny wymiar sita (przy określaniu wielkości ziaren kruszywa),

C – kationowa emulsja asfaltowa,

NPD – właściwość użytkowa nie określana (ang. No Performance Determined; producent może jej nie określać),

TBR – do zadeklarowania (ang. To Be Reported; producent może dostarczyć odpowiednie informacje, jednak nie jest do tego zobowiązany),

IRI – (International Roughness Index) międzynarodowy wskaźnik równości,

MOP – miejsce obsługi podróży.

## 1.5. Ogólne wymagania dotyczące robót

Ogólne wymagania dotyczące robót podano w ST D-M-00.00.00 „Wymagania ogólne” pkt 1.5.

## 2. MATERIAŁY

Ogólne wymagania dotyczące materiałów, ich pozyskiwania i składowania, podano w ST D-M-00.00.00 „Wymagania ogólne” pkt 2.

Poszczególne rodzaje materiałów powinny pochodzić ze źródeł zatwierdzonych przez Inżyniera. Należy dążyć do zaopatrzenia się w materiały z jednego źródła. W przypadku zmiany pochodzenia materiału należy, po wykonaniu odpowiednich badań, opracować skorygowaną receptę.

### 2.1. Materiały do wykonania warstwy ścieralnej z AC

Do produkcji mieszanki mineralno-asfaltowej do warstwy ścieralnej z AC należy stosować materiały podane w tablicy 1.

**Tablica 1** Materiały do wykonania warstwy ścieralnej z AC

Lp.	Materiał	Wymagania wg
1	Kruszywo grube	tablica 2
2	Kruszywo drobne	tablica 3
3	Wypełniacz	tablica 4 i 5
4	Lepiszczce asfaltowe 50/70, MG 50/70-54/64 dla KR2	tablica 6
5	Środek adhezyjny	pkt. 2.2.

Ocena zgodności kruszywa i wypełniacza może być prowadzona według systemu 4.



**Tablica 2.** Wymagane właściwości kruszywa grubego do warstwy ścieralnej z betonu asfaltowego

Właściwości kruszywa grubego	Wymagania
	KR2
Uziarnienie według PN-EN 933-1; kategoria nie niższa niż:	GC85/20
Tolerancja uziarnienia, odchylenia nie większe niż według kategorii:	G25/15 G20/15 G20/17,5
Zawartość pyłu według PN-EN 933-1; kategoria nie wyższa niż:	f2
Kształt kruszywa według PN-EN 933-3 lub według PN-EN 933-4; kategoria nie wyższa niż:	FI25 lub SI25
Procentowa zawartość ziaren o powierzchni przekruszonej i łamanej w kruszywie grubym według PN-EN 933-5; kategoria nie niższa niż:	C <sub>Deklarowana</sub>
Odporność kruszywa na rozdrabnianie według normy PN-EN 1097-2, badania	LA30
Odporność na polerowanie kruszywa według PN-EN 1097-8, (badanie normowej frakcji kruszywa do mieszanek mineralno-asfaltowych) kategoria nie niższa niż:	PSV44
Gęstość ziaren według PN-EN 1097-6, rozdz. 7, 8 lub 9:	deklarowana przez producenta
Nasiąkliwość według PN-EN 1097-6, rozdz. 7, 8 lub 9	deklarowana przez producenta
Gęstość nasypowa według normy PN-EN 1097-3:	deklarowana przez producenta
Mrozoodporność według PN-EN 1367-6 w 1% NaCl; wartość F <sub>NaCl</sub> nie wyższa	10
„Zgorzel słoneczna” bazaltu według PN-EN 1367-3, wymagana kategoria:	SBL
Skład chemiczny – uproszczony opis petrograficzny według PN-EN 932-3:	deklarowany przez producenta
Grube zanieczyszczenia lekkie, według PN-EN 1744-1 p.14.2; kategoria nie wyższa niż:	mLPC0, 1
Rozpad krzemianowy żużla wielkopieczowego chłodzonego powietrzem według PN-EN 1744-1 p.19.1:	wymagana odporność
Rozpad żelazowy żużla wielkopieczowego chłodzonego powietrzem według PN-EN 1744-1 p.19.2:	wymagana odporność
Stalność objętości kruszywa z żużla stalowniczego według PN-EN 1744-1, p.19.3; kategoria nie wyższa niż:	V3,5

Do produkcji MMA do nawierzchni o kategorii ruchu KR2 i wyższej należy stosować mieszkankę mineralną składającą się z minimum 2 rodzajów (ze względu na pochodzenie mineralogiczne) kruszywa grubego o największym wymiarze ziaren, w proporcjach właściwych dla uzyskania wymaganej odporności na polerowanie (*PSI*) oraz wymaganych parametrów funkcjonalnych wykonanej warstwy w zakresie szorstkości.

**Tablica 3** Wymagane właściwości kruszywa łamanego drobnego lub o ciągłym uziarnieniu  $D \leq 8$  mm do warstwy ścieralnej z betonu asfaltowego

Właściwości kruszywa drobnego łamanego drobnego lub o ciągłym uziarnieniu $D \leq 8$ mm	Wymagania
	KR2
Uziarnienie według PN-EN 933-1; wymagana kategoria:	G <sub>A</sub> 85, G <sub>F</sub> 85
Tolerancja uziarnienia, odchylenie nie większe niż według kategorii:	GTCNR
Zawartość pyłu według PN-EN 933-1; kategoria nie wyższa niż:	f16
Jakość pyłu według PN-EN 933-9, kategoria nie wyższa niż:	MBF10
Kanciastość kruszywa drobnego lub kruszywa 0,063/2 wydzielonego z kruszywa o ciągłym uziarnieniu według PN-EN 933-6, rozdz. 8, kategoria nie niższa niż:	ECS Deklarowana
Gęstość ziaren według PN-EN 1097-6, rozdz. 7, 8 lub 9:	deklarowana przez producenta
Nasiąkliwość według PN-EN 1097-6, rozdz. 7, 8 lub 9	deklarowana przez producenta
Grube zanieczyszczenia lekkie, według PN-EN 1744-1 p.14.2; kategoria nie wyższa niż:	mLPC0,1

**Tablica 4.** Wymagane właściwości wypełniacza do warstwy ścieralnej z betonu asfaltowego

Właściwości wypełniacza	Wymagania
	KR2
Uziarnienie według PN-EN 933-10;	zgodne z tablicą 24 w PN-EN 13043
Jakość pyłu według PN-EN 933-9, kategoria nie wyższa niż:	MBF10
Zawartość wody według PN-EN 1097-5, nie wyższa niż:	1 %(m/m)
Gęstość ziaren według PN-EN 1097-7:	deklarowana przez producenta
Wolne przestrzenie w suchym zagęszczonym wypełniaczu według PN-EN 1097-4,	V28/45
Przyrost temperatury mięknięcia według PN-EN 13179-1, wymagana kategoria:	$\Delta R \& B8/25$
Rozpuszczalność w wodzie według PN-EN 1744-1, kategoria nie wyższa niż:	WS10
Zawartość CaCO <sub>3</sub> w wypełniaczu wapiennym według PN-EN 196-21, kategoria nie niższa niż:	CC70
Zawartość wodorotlenku wapnia w wypełniaczu mieszanym, według PN-EN 13179-2, wymagana kategoria:	Ka deklarowana
„Liczba asfaltowa” według PN-EN 13179-2, wymagana kategoria:	BN Deklarowana

**Tablica 5.** Uziarnienie wypełniacza dodanego oznaczone wg PN-EN 933-10

Sito # [mm]	Przesiew [% (mm)]	
	Ogólny zakres dla poszczególnych wyników	Maksymalny zakres uziarnienia deklarowany przez producenta <sup>a)</sup>
2	100	-
0,125	od 85 do 100	10
0,063	od 70 do 100	10

a) zakres uziarnienia powinien być deklarowany na podstawie ostatnich 20 wyników, z których 90% powinno mieścić się w tym zakresie, a wszystkie powinny mieścić się w ogólnym zakresie podanym w tablicy

Do produkcji mieszanki AC do warstwy ścieralnej nie dopuszcza się dozowania jako odrębnego kruszywa pyłów z odpylania kruszywa.

**Tablica 6.** Wymagania wobec asfaltu drogowego 50/70 wg PN-EN 12591

Lp.	Właściwości	Jednostka	Metoda badania	Asfalt drogowy 50/70
1	Penetracja w 25°C	0,1 mm	PN-EN 1426	50-70
2	Temperatura mięknięcia	°C	PN-EN 1427	46-54
3	Temperatura łamliwości	°C	PN-EN 12593	≤ -8
4	Temperatura zapłonu, nie mniej niż	°C	PN-EN 22592	230
5	Rozpuszczalność	%	PN-EN 12592	≥99,0
6	Zmiana masy po starzeniu (ubytek lub przyrost), nie więcej niż	% m/m	PN-EN 12607-1	0,5
7	Wzrost temp. mięknięcia po starzeniu, nie więcej niż	°C	PN-EN 1427	9
8	Pozostała penetracja po starzeniu, nie mniej niż	%	PN-EN 1426	50

**Tablica 7.** Wymagania wobec asfaltu wielorodzajowego MG 50/70-54/64 wg PN-EN 13924-2

Lp.	Właściwości	Jednostka	Metoda badania	Wielorodzajowy asfalt drogowy MG 50/70-54/64
1	Penetracja w 25°C	0,1 mm	PN-EN 1426	50-70
2	Temperatura mięknięcia	°C	PN-EN 1427	54-64
3	Temperatura łamliwości	°C	PN-EN 12593	≤ -17
4	Indeks penetracji, pen/PiK	-	PN-EN 12591	0,3 do 2,0
5	Lepkość dynamiczna w 60°C	Pa·s	PN-EN 12596	≥900
6	Temperatura zapłonu, nie mniej niż	°C	PN-EN 22592	250
7	Rozpuszczalność	%	PN-EN 12592	≥99,0
8	Zmiana masy po starzeniu (ubytek lub przyrost), nie więcej niż	% m/m	PN-EN 12607-1	0,5
9	Wzrost temp. mięknięcia po starzeniu, nie więcej niż	°C	PN-EN 1427	10
10	Pozostała penetracja po starzeniu, nie mniej niż	%	PN-EN 1426	50

Dla wybranego asfaltu należy dołączyć aprobatę techniczną i deklarację zgodności producenta.

## 2.2. Środek adhezyjny

W celu poprawy powinowactwa lepiszcza asfaltowego do kruszywa należy stosować środki poprawiające adhezję. Środek adhezyjny i jego ilość powinny być dostosowane do konkretnego zestawu kruszywo – lepiszcze. Ocenę przyczepności z zastosowaniem środka adhezyjnego należy określić na wybranej frakcji mieszanki mineralnej wg PN-EN 12697-11, metoda A, Przyczepność lepiszcza do kruszywa powinna wynosić co najmniej 80% po 6 godzinach badania.

Badanie przyczepności lepiszcza do kruszywa należy każdorazowo przedstawić dla każdej recepty (badania typu) złożonych do akceptacji.

Przy wyborze środka adhezyjnego należy zwracać uwagę na jego termostabilność, szczególnie jeśli będzie dozowany bezpośrednio do zbiornika z asfaltem i przechowywany przez dłuższy czas w temperaturze powyżej 100°C. Temperatury produkcji mieszanek mineralno-asfaltowych z dodatkiem środków adhezyjnych nie mogą być wyższe od zalecanych przez producenta.

Należy stosować jedynie te środki adhezyjne, które posiadają rekomendacje techniczne lub deklarację zgodności. Pochodzenie, rodzaj i cechy deklarowane przez producenta

## 2.3. Materiały do uszczelnienia krawędzi i połączeń

Do uszczelnienia połączeń technologicznych tj. złączy podłużnych i poprzecznych z tego samego materiału wykonywanego w różnym czasie oraz spoin stanowiących połączenia różnych materiałów lub połączenie warstwy asfaltowej z urządzeniami obcymi w nawierzchni lub ją ograniczającymi, należy stosować taśmy kauczukowo-asfaltowe o następujących parametrach:

- self-adhesive w postaci wstęgi uformowanej z asfaltu modyfikowanego polimerami,
- o przekroju prostokątnym i szerokości od 20 do 70 mm dostosowane do grubości układanej warstwy,
- grubości minimum 8 mm,
- zwinęte na rdzeń tekturowy z papierem dwustronnie silikonowanym,
- dobra przyczepność do pionowo przeciętej powierzchni warstwy,
- penetracja stożkiem w temp. +25°C od 20 do 60 [0,1mm],
- temperatura mięknięcia wg PiK  $\geq 90^\circ\text{C}$ ,
- zdolność powrotu do stanu pierwotnego  $\geq 50\%$ ,
- wydłużenie taśmy w szczelinie w temp.  $-10^\circ\text{C}$   $\geq 10\%$ ,
- odporność na starzenie się,

Składowanie taśm kauczukowo-asfaltowych dozwolone jest tylko w oryginalnych opakowaniach producenta, w warunkach określonych w aprobacie technicznej.

Do uszczelnienia krawędzi zewnętrznych warstwy należy stosować gorący asfalt użyty do bieżącej produkcji mieszanki mineralno-asfaltowej.

## 2.4. Materiały do skropienia podłoża

Skropienie warstwy wiążącej dla dróg o kategorii ruchu KR1-KR2 nie jest wymagane.

## 2.5. Wymagania dla mieszanki

### 2.5.1. Projektowanie mieszanki i opracowanie recepty

Przed przystąpieniem do produkcji mieszanki mineralno-asfaltowej Wykonawca opracuje receptę dla mieszanki mineralno-asfaltowej i przedstawi ją Inżynierowi do akceptacji.

Projektowanie składu mieszanki mineralno-asfaltowej polega na:

- doborze składników mieszanki,
- doborze optymalnej ilości asfaltu,
- określeniu właściwości mieszanki i porównaniu uzyskanych wyników z wymaganiami podanymi w niniejszej ST.

Krzywa uziarnienia mieszanki mineralnej powinna mieścić się w obszarze wyznaczonym przez punkty graniczne uziarnienia.

Punkty graniczne uziarnienia mieszanki mineralnej do wykonania warstwy ścieralnej z betonu asfaltowego dla projektowanych dróg o kategorii ruchu KR2 oraz minimalną zawartość asfaltu podano w tablicy 8.

**Tablica 8.** Punkty graniczne uziarnienia mieszanki mineralnej oraz minimalna zawartość asfaltu – warstwa ścieralna dróg o kategorii ruchu KR2

Właściwość	Punkty graniczne uziarnienia mieszanki mineralnej AC 11 S
Wymiar sita #	Przechodzi przez:
16	100
11,2 (11)*	90 – 100
8	70 – 90
2	30 – 55
0,125	8 – 20
0,063	5,0 – 12,0
Zawartość asfaltu** w mieszance mineralno-asfaltowej, %, m/m	$B_{\min 5,8}$

\* do uproszczonego opisu wymiaru kruszywa mogą być używane wymiary otworów sit podane w nawiasach

\*\* minimalna zawartość lepiszcza (*kategoria  $B_{\min}$* ) w mieszankach mineralno-asfaltowych została podana dla założonej gęstości mieszanki mineralnej 2,650 Mg/m<sup>3</sup>. Jeśli stosowana mieszanka mineralna ma inną gęstość ( $\rho_d$ ), to do wyznaczenia minimalnej zawartości lepiszcza podaną wartość należy pomnożyć przez współczynnik  $\alpha$  wg równania:

$$\alpha = \frac{2,650}{\rho_d}$$

gdzie:  $\rho_d$  – gęstość mieszanki kruszyw obliczona ze wzoru:

$$\rho_d = \frac{p_1 + p_2 + \dots + p_n}{\rho_1 + \rho_2 + \dots + \rho_n}$$

gdzie:

$p_1 + p_2 + \dots + p_n$  – procentowa zawartość poszczególnych frakcji kruszyw (składników mieszanki mineralnej)

$\rho_1 + \rho_2 + \dots + \rho_n$  – gęstość poszczególnych frakcji kruszyw (składników mieszanki mineralnej)

Minimalna zawartość lepiszcza w zaprojektowanej mieszance (receptie) powinna być wyższa od podanego  $B_{\min}$  o wielkość dopuszczalnej odchyłki 0,3 zawierającej błąd dozowania składników i błąd badania.

W projektowaniu składu mieszank mineralno-asfaltowych należy kierować się zapisami podanymi w pkt. 8.2 WT-2(2014).

W zagęszczaniu próbek laboratoryjnych mieszank mineralno-asfaltowych należy stosować następujące temperatury mieszanki w zależności od stosowanego asfaltu:

50/70 – 135 °C ± 5 °C

MG 50/70-54-64 – 140 °C ± 5 °C

Zaprojektowana mieszanka betonu asfaltowego AC11S dla dróg o kategorii ruchu KR2 powinna spełniać wymagania podane w tablicy 9

**Tablica 9.** Wymagania wobec mieszanki AC11S i wykonanej z niej warstwy ścieralnej dla dróg o kategorii ruchu KR2

Właściwość	Warunki zagęszczenia wg PN-EN 13108-20	Metoda i warunki badania	Wymiar mieszanki
			AC 11 S
Zawartość wolnych przestrzeni	C.1.2, ubijanie, 2 × 50 uderzeń	PN-EN 12697-8, p. 4	$V_{min} 1,0$ $V_{max} 3,0$
Wolne przestrzenie wypełnione lepiszczem	C.1.2, ubijanie, 2x50 uderzeń	PN-EN 12697-8, pkt. 5	$VFB_{min} 75$ $VFB_{max} 93$
Zawartość wolnych przestrzeni w mieszance mineralnej	C.1.2, ubijanie, 2x50 uderzeń	PN-EN 12697-8, pkt. 5	$VMA_{min} 14$
Wrażliwość na działanie wody	C.1.1, ubijanie, 2 × 35 uderzeń	PN-EN 12697-12, przechowywanie w 40°C z jednym cyklem zamrażania <sup>a)</sup> , badanie w 25°C	$ITSR_{90}$
<sup>a)</sup> Ujednoliconą procedurę badania odporności na działanie wody z jednym cyklem zamrażania podano w załączniku 1			

### 2.5.2. Wymagania dla warstwy ścieralnej wykonanej z AC11S

Wykonana warstwa ścieralna z betonu asfaltowego powinna spełniać wymagania podane w tablicy:

**Tablica 10.** Wymagania wobec wykonanej warstwy ścieralnej z AC

Typ i wymiar mieszanki	Wskaźnik zagęszczenia [%]	Zawartość wolnych przestrzeni w warstwie [%(v/v)]
AC11S, KR 2	≥ 98,0	1,0 ÷ 4,5

### 2.5.3. Wytwarzanie mieszanki mineralno-asfaltowej

Wytwarzanie mieszanki mineralno-asfaltowej powinno odbywać się w oparciu o receptę zatwierdzoną przez Inżyniera. Mieszankę mineralno-asfaltową należy produkować w otaczarce, zapewniającej prawidłowe dozowanie składników, ich wysuszenie i wymieszanie oraz zachowanie temperatury składników i gotowej mieszanki mineralno-asfaltowej. Sposób i czas mieszania składników mieszanki mineralno-asfaltowej powinny zapewnić równomierne otoczenie kruszywa lepiszczem.

Sposób dozowania środka adhezyjnego powinien być zaakceptowany przez Inżyniera. System dozowania środków adhezyjnych powinien zapewnić jednorodność dozowania. Warunki wytwarzania i przechowywania mieszanki mineralno-asfaltowej na gorąco nie powinny istotnie wpływać na skuteczność działania tych środków.

Kruszywo powinno być wysuszone i tak podgrzane, aby mieszanka mineralna po dodaniu wypełniacza uzyskała właściwą temperaturę. Maksymalna temperatura gorącego kruszywa nie powinna być wyższa o więcej niż 30° C od maksymalnej temperatury mieszanki mineralno-asfaltowej.

Temperatura mieszanki powinna wynosić:

- z asfaltem 50/70 140÷180°C
- z asfaltem MG 50/70-56/64 według wskazań producenta

Najwyższa temperatura dotyczy mieszanki mineralno-asfaltowej bezpośrednio po wytworzeniu.

Najniższa temperatura dotyczy mieszanki mineralno-asfaltowej dostarczonej na miejsce wbudowania.

Mieszanka mineralno-asfaltowa (z oznakami niebieskiego dymu) w czasie wytwarzania oraz na miejscu wbudowania lub temperaturze niższej od wymaganej powinna być potraktowana jako odpad produkcyjny.

Dopuszcza się produkcję i dostawę mieszanek mineralno-asfaltowej z kilku wytwórni na podstawie jednej recepty (badania typu) mieszanki mineralno-asfaltowej.

#### 2.5.4. Badanie typu

W celu wykazania, że mieszanka mineralno-asfaltowa spełnia wymagania podane w tablicy 9 dla dróg o kategorii ruchu KR2 należy dla każdego składu mieszanki przeprowadzić badania typu. Sprawozdanie z badania typu powinno stanowić część deklaracji producenta; powinno zawierać wymagane informacje podane poniżej oraz powinno być przedstawiane razem z odpowiednimi świadectwami badań.

Sprawozdanie powinno zawierać:

- a) informacje ogólne:
- nazwę i adres producenta mieszanki mineralno-asfaltowej
  - datę wydania
  - nazwę wytwórni produkującej mieszankę mineralno-asfaltową
  - określenie typu mieszanki i kategorii, z którymi jest deklarowana zgodność
  - zestawienie metod przygotowania próbek oraz metod i warunków badania poszczególnych właściwości
- b) informacje o składnikach :
- każdy wymiar kruszywa            źródło i rodzaj
  - lepiszcze                            źródło, typ i rodzaj
  - wypełniacz                         źródło i rodzaj
  - dodatki                              źródło i rodzaj
  - wszystkie składniki            wyniki badań zgodnie z zestawieniem:

**Tablica 11.** Rodzaj i liczba badań składników mieszanki mineralno-asfaltowej

Składnik	Właściwość	Metoda badania	Liczba badań
Kruszywo (PN-EN 13043)	Uziarnienie	PN-EN 933-1	1 na frakcję
	Gęstość	PN-EN 1097-6	1 na frakcję
Lepiszczce (PN-EN 12591, PN-EN 13924, PN-EN 14023)	Penetracja lub temperatura mięknienia	PN-EN 1426 lub PN-EN 1427	1
	Nawrót sprężysty <sup>b)</sup>	PN-EN 13398	1
Wypełniacz(PN-EN 13043)	Uziarnienie	PN-EN 933-10	1
	Gęstość	PN-EN 1097-7	1
Dodatki Granulat asfaltowy <sup>a)</sup> (PN-EN 13108-8)	Uziarnienie	PN-EN 12697-2	1
	Zawartość lepiszcza	PN-EN 12697-1	1
	Penetracja odzyskanego lepiszcza	PN-EN 12697-3 lub PN-EN 12697-4 oraz PN-EN 1426	1
	Temperatura mięknienia odzyskanego lepiszcza	PN-EN 12697-3 lub PN-EN 12697-4 oraz PN-EN 1427	1
	Gęstość	PN-EN 12697-5	1

<sup>a)</sup> sprawdzane właściwości powinny być odpowiednie do procentowego dodatku; przy małym procentowym dodatku stosuje się minimum wymagań

<sup>b)</sup> dotyczy jedynie lepiszczy według PN-EN 14023

- c) informacje o mieszance mineralno-asfaltowej:
- skład mieszanki podany jako wejściowy skład (w przypadku walidacji w laboratorium) lub skład wyjściowy ( w przypadku walidacji produkcji)
  - wyniki badań zgodnie z podanym zestawieniem:

**Tablica 11.** Rodzaj i liczba badań mieszanek mineralno-asfaltowych

Właściwość	Metoda badania	AC
Zawartość lepiszcza (obowiązkowa)	PN-EN 12697-1 PN-EN 12697-39	1
Uziarnienie (obowiązkowa)	PN-EN 12697-2	1
Zawartość wolnych przestrzeni łącznie z VFB i VMA przy wymaganej zawartości wolnych przestrzeni $V_{max} \leq 7\%$ (obowiązkowa)	PN-EN 12697-8 Gęstość objętościowa wg PN-EN 12697-6, metoda B, w stanie nasyconym powierzchniowo suchym. Gęstość wg PN-EN 12697-5, metoda A, w wodzie	1
Zawartość wolnych przestrzeni łącznie z VFB i VMA przy wymaganej zawartości wolnych przestrzeni $7\% < V_{max} < 10\%$ (obowiązkowa)	PN-EN 12697-8 Gęstość objętościowa wg PN-EN 12697-6, metoda C, w stanie uszczelnienia powierzchniowego. Gęstość wg PN-EN 12697-5, metoda A, w wodzie	1
Zawartość wolnych przestrzeni łącznie z VFB i VMA przy wymaganej zawartości wolnych przestrzeni $V_{max} \geq 10\%$ (obowiązkowa)	PN-EN 12697-8 Gęstość objętościowa wg PN-EN 12697-6, metoda D, na podstawie wymiarów geometrycznych. Gęstość wg PN-EN 12697-5, metoda A, w wodzie	1
Odporność na działanie wody (powiązana funkcjonalnie)	PN-EN 12697-12	1
Spływność lepiszcza (powiązana funkcjonalnie)	PN-EN 12697-18	-
Odporność na deformacje trwałe (powiązana funkcjonalnie), dotyczy betonu asfaltowego zaprojektowanego do maksymalnego obciążenia osi poniżej 130 kN	PN-EN 12697-22, mały aparat, metoda B w powietrzu, przy wymaganej temperaturze	1
Deformacja trwała (powiązana funkcjonalnie), dotyczy wymaganej wartości maksymalnego zagłębienia trzpienia większej niż 2,5 mm	PN-EN 12697-20 drobne kruszywo $D \leq 11,2$ mm	-
Sztywność (funkcjonalna)	PN-EN 12697-26	1
Zmęczenie (funkcjonalna) do nawierzchni zaprojektowanych wg kryterium opartym na czteropunktowym zginaniu	PN-EN 12697-24, Załącznik D	1

#### 2.5.4. Próba technologiczna (zarób próbny) i odcinek próbny

Ustalony skład wejściowy mieszanki mineralno-asfaltowej powinien, przed ostatecznym zastosowaniem, zostać sprawdzony w warunkach budowy poprzez wykonanie próby technologicznej. Próba technologiczna (zarób próbny) ma na celu sprawdzenie zgodności właściwości wyprodukowanej mieszanki z receptą. W tym celu, w obecności Inżyniera, należy zaprogramować otaczarkę zgodnie z receptą roboczą i w cyklu automatycznym produkować mieszankę. Do badań należy pobrać mieszankę wyprodukowaną po ustabilizowaniu się pracy otaczarki. Nie dopuszcza się oceniania dokładności pracy otaczarki oraz prawidłowości składu mieszanki mineralnej na podstawie tzw. suchego zarobu, z uwagi na możliwą segregację kruszywa.

W ramach próby technologicznej (zarobu próbnego) należy sprawdzić:

- zawartość lepiszcza rozpuszczalnego, uziarnienie,
- zawartość wolnych przestrzeni w MMA,
- odporności na działanie wody i mrozu (ITSR).

Inżynier może zażądać badań uzupełniających lub zlecić je do innego laboratorium.

Zwiększenie ilości badań nie może rościć żądań Wykonawcy o dodatkową zapłatę.

Wykonawca może przystąpić do wykonywania warstwy z mieszanki mineralno-asfaltowej po zaakceptowaniu przez Inżyniera technologii wbudowania.

Odcinek próbny nie jest wymagany.

### 2.5.5. Zakładowa kontrola produkcji

Należy prowadzić Zakładową Kontrolę Produkcji (ZKP) zgodnie z PN-EN 13108-21.

W ramach ZKP należy sprawdzać produkcyjny poziom zgodności produkcji metodą pojedynczych wyników, zgodnie z punktem A.3 Załącznika A do normy PN-EN 13108-21.

Wykonawca ma obowiązek informować Nadzór o aktualnym PPZ (Produkcyjny Poziom Zgodności) osiąganym przez WMA w danym tygodniu.

Tolerancje zawartości składników mieszanki betonu asfaltowego względem składu zaprojektowanego powinny być zawarte w granicach podanych w tabelicy 12.

**Tablica 12.** Dopuszczalne odchylenia w ocenie zgodności produkcji mieszanki mineralno-asfaltowej z dokumentacją projektową

Przechodzi przez sito	Pojedyncze próbki Odchylenia od założonego składu, % Mieszanki gruboziarniste	Dozwolone odchylenie średnie od wartości założonej Mieszanki gruboziarniste
D	±5	±5
D/2 lub sito charakterystyczne kruszywa grubego	±3	±3
2 mm	±3	±3
Sito charakterystyczne kruszywa drobnego	±3	±3
0,063 mm	±2	±2
Zawartość rozpuszczalnego le- piszcza	±0,3	±0,3

Dla każdego wyniku badania należy obliczyć odchylenia średnie od wymaganej wartości dla parametrów podanych w tabelicy 12. Dla wszystkich mieszanek, krocząca bieżąca wartość średnia z odchyleń każdego z tych parametrów powinna być zachowywana dla ostatnich 32 analiz.

Jeżeli te średnie odchylenia przekraczają odpowiednie wartości podane w tabelicy 12 to wyrób jest niezgodny i należy podjąć stosowne działania korygujące.

### 2.5.6. Deklaracja zgodności i oznakowanie CE

Dla wyprodukowanej mieszanki mineralno-asfaltowej producent powinien wystawić deklarację zgodności oraz oznakowanie CE.

Deklaracja zgodności powinna zawierać:

- nazwę i adres producenta oraz miejsce produkcji,
- opis wyrobu (typ, oznaczenie, zastosowanie, itp.)
- warunki, którym odpowiada wyrób tj. odniesienie do niniejszych wymagań oraz obowiązujących norm,
- szczególne warunki stosowania,
- numer dołączonego certyfikatu Zakładowej Kontroli Produkcji
- nazwisko, stanowisko osoby upoważnionej do podpisania deklaracji w imieniu producenta.

Wykonawca ma obowiązek informować Nadzór o aktualnym PPZ (Produkcyjny Poziom Zgodności) osiąganym przez WMA w danym tygodniu.

Do deklaracji zgodności powinien być dołączony certyfikat Zakładowej Kontroli Produkcji wydany przez jednostkę certyfikującą, zawierający poza podanymi wyżej informacjami:

- nazwę i adres jednostki certyfikującej



- numer certyfikatu ZKP
- warunki i okres ważności certyfikatu, jeżeli ma to zastosowanie
- nazwisko i stanowisko osoby upoważnionej do podpisywania certyfikatu

Do znakowania znakiem CE powinny być dołączone następujące informacje:

- numer identyfikacyjny jednostki certyfikującej
- nazwa lub znak identyfikacyjny oraz zarejestrowany adres producenta;
- dwie ostatnie cyfry roku, w którym umieszczono oznakowanie CE;
- numer certyfikatu zgodności WE lub certyfikatu ZKP (jeżeli dotyczy), numer certyfikatu ZKP
- odniesienie do obowiązującej europejskiej normy;
- opis wyrobu, w tym nazwa, wymiar i przewidywane zastosowanie;
- informacje na temat podstawowych właściwości przedstawione jako:
  - wartości deklarowane i, gdy jest to konieczne, poziom lub klasa (kategoria) w celu określenia każdej z podstawowych właściwości zgodnie z „uwagami”
  - lub alternatywnie, tylko normowe oznaczenie lub w połączeniu z deklarowanymi wartościami jak powyżej, oraz
  - „właściwość nieoznaczana” w wypadku właściwości, wobec których jest to zasadne.

Deklarację i certyfikat należy przygotować w języku polskim.

## 2.6. Dostawy materiałów

Za dostawy materiałów odpowiedzialny jest Wykonawca robót zgodnie z ustaleniami określonymi w ST D.M-00.00.00 „Wymagania ogólne”.

Do obowiązku Wykonawcy należy także zorganizowanie dostaw materiałów do wytwarzania mieszanki betonu asfaltowego, aby zapewnić zapas materiałów kruszywowych na co najmniej 2 tygodnie.

Każda dostawa asfaltu, kruszywa i wypełniacza musi być zaopatrzona w deklarację zgodności, potwierdzającą spełnienie wymagań podanych w pkt. 2, o treści według Rozporządzenia Ministra Infrastruktury z dn. 11 sierpnia 2004, wydaną przez dostawcę.

Wykonawca musi deklarować przydatność wszystkich materiałów budowlanych stosowanych do wykonania nawierzchni asfaltowej zgodnie z ZKP (Zakładowa Kontrola Produkcji).

W wypadku zmiany rodzaju i właściwości materiałów budowlanych należy ponownie wykazać ich przydatność do przewidywanego celu.

Deklaracje i certyfikaty materiałów do wytwarzania mieszanki mineralno-asfaltowej należy przygotować w języku polskim.

## 2.7. Składowanie materiałów

### 2.7.1. Składowanie kruszywa

Składowanie kruszywa powinno odbywać się w warunkach zabezpieczających je przed zanieczyszczeniem i zmieszaniem z innymi rodzajami lub frakcjami kruszywa.

### 2.7.2. Składowanie wypełniacza

Wypełniacz należy składować w silosach wyposażonych w urządzenia do aeracji.

### 2.7.3. Składowanie asfaltu

Asfalt powinien być składowany w zbiornikach, których konstrukcja i użyte do ich wykonania materiały wykluczają możliwość zanieczyszczenia asfaltu. Zbiorniki powinny być wyposażone w automatycznie sterowane urządzenia grzewcze - olejowe, parowe lub elektryczne. Nie dopuszcza się ogrzewania asfaltu otwartym ogniem. Zbiornik roboczy otaczarki powinien być izolowany termicznie, posiadać automatyczny system grzewczy zdolny do utrzymania zadanej temperatury z tolerancją  $\pm 5^{\circ}\text{C}$  oraz posiadać układ cyrkulacji asfaltu. Wylot rury powrotnej powinien znajdować się w zbiorniku poniżej zwierciadła gorącego asfaltu.

W zbiorniku magazynowym temperatura asfaltu nie może przekroczyć:

- dla asfaltu 50/70 –  $180^{\circ}\text{C}$
- dla asfaltu MG 50/70-54/64 – według wskazań producenta

### 3. SPRZĘT

Ogólne wymagania dotyczące sprzętu podano w ST D-M-00.00.00 „Wymagania ogólne” pkt. 3. Przed przystąpieniem do wykonania robót Inżynier sprawdzi zgodność przedstawionej przez Wykonawcę propozycji sprzętowej z wymaganiami ST.

Nie dopuszcza się wykonywania nawierzchni maszynami posiadającymi rozkalibrowane lub nie działające urządzenia pomiarowe.

#### 3.1. Sprzęt do wyprodukowania mieszanki mineralno-asfaltowej

Mieszanka mineralno-asfaltowa powinna być produkowana w wytwórni (otaczarce) o mieszanii cyklicznym lub ciągłym, sterowanej komputerem, wyposażonej w izolowany termicznie silos gotowej mieszanki o pojemności nie mniejszej niż połowa wydajności godzinowej. Wydajność otaczarni powinna być dostosowana do wielkości robót. Na WMA musi być wdrożony certyfikowany system ZKP, zgodnie z wymaganiami PN-EN 13108-21.

Dozowanie składników mieszanki mineralno-asfaltowej powinno być wagowe. Odchyłki masy dozowanych składników (w stosunku do masy poszczególnych składników zarobu) nie powinny być większe od  $\pm 2\%$ . Wytwórnia Mas Asfaltowych powinna być odebrana przez Inżyniera.

#### 3.2. Sprzęt do układania mieszanki mineralno-asfaltowej

Układanie mieszanki powinno odbywać się możliwie największą szerokością, przy użyciu mechanicznej układarki do układania mieszanki mineralno-asfaltowej typu zagęszczanego lub zespołem układarek pracujących równolegle z przesunięciem roboczym umożliwiającym ułożenie stykających się warstw asfaltowych na gorąco, posiadającej następujące urządzenia:

- automatyczne sterowanie pozwalające na ułożenie warstwy zgodnie z założoną niweletą i grubością,
- płytę wibracyjną do wstępnego zagęszczenia mieszanki,
- urządzenia do podgrzewania płyty wibracyjnej.

#### 3.3. Sprzęt do zagęszczania mieszanki mineralno-asfaltowej

Należy stosować, właściwe do rodzaju mieszanki mineralno-asfaltowej, walce stalowe wibracyjne gładkie średnie i ciężkie, ogumione ciężkie o regulowanym ciśnieniu w oponach. Do zagęszczania warstwy z asfaltem modyfikowanym nie używać walców ogumionych.

Wykonawca zaproponuje ilość i rodzaj sprzętu zagęszczającego, a jego skuteczność zostanie potwierdzona na odcinku próbnym. Każda zmiana ilości bądź rodzaju sprzętu zagęszczającego wymaga odcinka próbnego.

#### 3.4. Sprzęt do oczyszczenia warstw nawierzchni

Do oczyszczania warstw nawierzchni należy stosować szczotki mechaniczne. Zaleca się użycie urządzeń dwuszcotkowych. Pierwsza ze szczotek powinna być wykonana z twardych elementów czyszczących i służyć do zdrapywania oraz usuwania zanieczyszczeń przylegających do czyszczonej warstwy. Druga szczotka powinna posiadać miękkie elementy czyszczące i służyć do zamiatania. Zaleca się używanie szczotek wyposażonych w urządzenia odpylające.

Sprzęt pomocniczy:

- sprężarki,
- zbiorniki z wodą,
- szczotki ręczne.

### 4. TRANSPORT

Ogólne wymagania dotyczące transportu podano w ST D-M-00.00.00 „Wymagania ogólne” pkt. 4.

#### 4.1. Transport kruszywa

Kruszywo można przewozić dowolnymi środkami transportu, w warunkach zabezpieczających je przed zanieczyszczeniem i zmieszaniem z innymi rodzajami lub frakcjami kruszywa.

## 4.2. Transport wypełniacza

Wypełniacz luzem należy przewozić w cysternach przystosowanych do przewozu materiałów sypkich, umożliwiających rozładunek pneumatyczny. W czasie transportu oraz przeładunku wypełniacz należy chronić przed zawilgoceniem, zbryleniem i zanieczyszczeniem.

## 4.3. Transport asfaltu

Asfalt należy przewozić izolowanymi termicznie cysternami, wyposażonymi w instalacje umożliwiające podłączenie cystern do urządzeń grzewczych lub wyposażonymi we własne urządzenia grzewcze.

## 4.4. Transport mieszanki mineralno-asfaltowej

Mieszankę mineralno-asfaltową należy przewozić pojazdami samowyładowczymi o dużej ładowności, wyposażonymi w plandeki do przykrywania mieszanki podczas transportu. Zaleca się stosowanie samochodów termosów. Powierzchnie skrzyń ładunkowych stosowanych do transportu mieszanki powinny być czyste, a do zwilżenia tych powierzchni można użyć tylko środki niewpływające szkodliwie na mieszanki mineralno-asfaltowe.

Czas i warunki transportu powinny być takie, aby mieszanka wyładowywana do kosza układarki posiadała temperaturę nie niższą niż minimalna temperatura wbudowywania. Czas transportu mieszanki, liczony od załadunku do rozładunku, powinien zagwarantować spełnienie warunku zachowania temperatury wbudowania podanej w pkt. 2.5.2. W wyładowywanej do kosza układarki mieszance nie powinny znajdować się grubsze zbrylenia (nadmiernie wystudzonej) mieszanki.

## 5. WYKONANIE ROBÓT

Ogólne zasady wykonania robót podano w ST D-M-00.00.00 „Wymagania ogólne” punkt 5.

### 5.1. Warunki atmosferyczne

Warstwa nawierzchni z mieszanki betonu asfaltowego może być układana, gdy temperatura otoczenia jest nie niższa niż +10°C. Temperatura powietrza powinna być mierzona co najmniej 3 razy dziennie w okresach równomiernie rozłożonych w planowanym czasie realizacji dziennej działki roboczej. Nie dopuszcza się układania z mieszanki mineralno-asfaltowej podczas opadów atmosferycznych oraz silnego wiatru (>16 m/s) a także na wilgotnym lub oblodzonym podłożu.

### 5.2. Przygotowanie podłoża

Rzędne wysokościowe podłoża oraz urządzeń usytuowanych w nawierzchni lub ją ograniczających powinny być zgodne z dokumentacją projektową. Z podłoża powinien być zapewniony odpływ wody.

Podłoże pod warstwę z betonu asfaltowego powinno być oczyszczone. Na podłożu nie może być śniegu lub lodu. Nie wolno wbudowywać betonu asfaltowego, gdy na podłożu tworzy się zamknięty filtr wodny.

Warstwę podłoża pod warstwę ścierną z mieszanki AC należy oczyścić. Przed ułożeniem warstwy z mieszanki mineralno-bitumicznej Wykonawca powinien zabezpieczyć warstwę już ułożoną nawierzchni przed uszkodzeniem, dopuszczając tylko niezbędny ruch budowlany.

Jakiegolwiek uszkodzenia powierzchni powinny być przez Wykonawcę naprawione.

Wykonawca jest zobowiązany prowadzić badania wydatku skropienia i przedstawić je na żądanie Zamawiającego.

Powierzchnie krawężników, włazów, wpustów i tym podobnych urządzeń, przylegające do układanej mieszanki mineralno-asfaltowej powinny być pokryte taśmą kauczukowo-asfaltową spełniającą wymagania pkt 2.3.

**Tablica 13.** Maksymalne nierówności podłoża pod warstwy asfaltowe (pomiar łata 4-metrową lub równoważną metodą)

Klasa drogi	Element nawierzchni	Maksymalna nierówność podłoża pod warstwę, [mm]
		ścieralną
Z, L, D	Pasy ruchu	9

Jeżeli nierówności są większe niż dopuszczalne, to należy wyrównać podłoże.

### 5.3. Wbudowywanie i zagęszczanie warstwy ścieralnej z betonu asfaltowego

Mieszanka mineralno-asfaltowa powinna być dowożona na budowę w zależności od postępu robót. Podczas transportu i postoju przed wbudowaniem mieszanka powinna być zabezpieczona przed ostygnięciem.

Mieszanka mineralno-asfaltowa powinna być wbudowywana zgodnie z przyjętą technologią. Mieszanka mineralno-asfaltowa powinna być wbudowywana układarką wyposażoną w układ z automatycznym sterowaniem grubości warstwy i utrzymaniem niwelety zgodnie z dokumentacją projektową. Układarka powinna poruszać się ze stałą prędkością i bez zbędnych zatrzymań (np. w oczekiwaniu na kolejny samochód z gorącą mieszanką). W miejscach niedostępnych dla sprzętu dopuszcza się wbudowywanie ręczne.

Temperatura wbudowywanej mieszanki nie powinna być niższa od temperatury minimalnej podanej w pkt. 2.5.2.

Zagęszczanie mieszanki powinno być zgodnie ze schematem przejść walca zweryfikowanym na odcinku próbnym. Zagęszczanie nie powinno powodować wyciskania zaprawy na powierzchnię. Początkowa i końcowa temperatura zagęszczania mieszanki powinna być zgodna z zaleceniami producenta asfaltu, jaki został użyty do produkcji mieszanki mineralno-asfaltowej.

Zagęszczanie mieszanki należy rozpocząć od krawędzi nawierzchni ku środkowi. Wyniki badań zagęszczenia wykonanej warstwy oraz wolnej przestrzeni, powinny być zgodne z wymaganiami podanymi w tablicy 9 punkt 4÷5.

Złącza w warstwie ścieralnej powinny być wykonane w sposób opisany w pkt. 5.5

Zakończenie działki roboczej dotyczy wystąpienia przerw w rozkładaniu pasa warstwy na czas, po którym temperatura mieszanki mineralno-asfaltowej obniży się poza dopuszczalną granicę. Przed przystąpieniem do wykonywania kolejnej działki roboczej należy usunąć ułożony poprzednio odcinek na długości do 3 m i pełnej grubości. Złącza wykonać zgodnie z pkt. 5.5.

W przypadku warstwy ścieralnej rozkładanej przy urządzeniach ograniczających nawierzchnię, których górna powierzchnia ma być w jednym poziomie z powierzchnią nawierzchni (np. ściek uliczny, korytka odwadniające), oraz spadek jezdni jest w stronę tych urządzeń, to powierzchnia warstwy ścieralnej powinna być wyżej o 0,5 do 1,0 cm.

### 5.4. Wykonanie bocznych krawędzi asfaltowych warstw konstrukcji nawierzchni

Krawędzie warstw asfaltowych, nieograniczonych krawężnikiem, ściekiem, itp., należy wykonać w formie skarp o nachyleniu nie większym niż 2:1. Należy zastosować odpowiednie urządzenia techniczne, takie jak np. formująca prowadnica skośnych krawędzi układarki oraz krawędziowe wałki dociskowe zamontowane na walcu dopasowane do grubości wbudowywanej warstwy.

Powierzchnie boczne warstw asfaltowych należy uszczelnić gorącym asfaltem użytym do bieżącej produkcji mieszanki mineralno-asfaltowej w ilości ok. 4 kg/m<sup>2</sup>. Po wykonaniu nawierzchni asfaltowej o jednostronnym nachyleniu jezdni należy uszczelnić wyżej położoną krawędź boczną. Niżej położona krawędź boczna powinna zostać nieuszczelniona. Nanoszenie lepiszcza musi być dokonane odpowiednio wcześniej, gdy krawędzie nie są zabrudzone. Jeżeli wbudowanie warstwy leżącej powyżej nie jest prowadzone bezpośrednio po wykonaniu warstwy wcześniejszej, to należy również uwzględnić uszczelnienie powierzchni styku, przylegającej do krawędzi na szerokości co najmniej 10 cm dla każdej warstwy poprzez posmarowanie gorącym asfaltem użytym do bieżącej produkcji mieszanki mineralno-asfaltowej w ilości ok. 1,5 kg/m<sup>2</sup>.

## 5.5. Złącza

Przy wykonywaniu warstw asfaltowych należy dążyć do zmniejszenia do minimum liczby spoin/złączy technologicznych. Połączenia działek roboczych, powstające przy wykonywaniu nawierzchni z mieszanek mineralno-asfaltowych, powinny być wykonywane z należytą starannością przez doświadczonych pracowników Wykonawcy. Prace te powinny odbywać się pod bezpośrednim nadzorem Inżyniera, co powinno być potwierdzone wpisem do Dziennika Budowy.

W przypadku występowania w nawierzchni bitumicznej złączy podłużnych i poprzecznych, mieszanka powinna być w pełni zagęszczona, a brzegi złączy muszą być ze sobą zrównane. Co można uzyskać stosując jedną z wymienionych poniżej metod, przy czym dla złączy poprzecznych należy stosować jedynie metodę opisaną w punkcie 2:

1. Przez zastosowanie dwóch lub więcej układarek pracujących w zespole w takiej odległości, aby możliwe było całkowite zagęszczenie sąsiednich pasów roboczych przez ciągłe (nieprzerwane) wałowanie – metoda wykonania złącza gorące na gorące
2. Przez obcinanie na ciepło odsłoniętych złączy na głębokość równą wymaganej grubości warstwy, do uzyskania pionowej krawędzi i usunięcie całego luźnego materiału. Czynność tę należy wykonać w miejscu, w którym końcowy odcinek działki roboczej posiada te same parametry zagęszczenia oraz grubość warstwy, jak wykonana działka robocza. Odspojenie zakończenia działki technologicznej powinno nastąpić bezpośrednio przed momentem wykonania złącza technologicznego/spoiny. Przed przystąpieniem do wykonania spoiny/złącza, miejsce połączenia działek roboczych należy dokładnie osuszyć i oczyścić z resztek pozostałego materiału oraz wszelkich nieczystości np. przy pomocy gorącego powietrza pod ciśnieniem. Następnie przed ułożeniem sąsiedniego pasa roboczego, pionowe krawędzie złącza i spoiny pokrywa się taśmą kauczukowo-asfaltową spełniającą wymagania pkt 2.3. Jeżeli sąsiedni pas roboczy nie będzie układany w tym samym czasie, odsłoniętą krawędź należy zabezpieczyć przed uszkodzeniem listwą drewnianą.

Do wykonywania złączy technologicznych nawierzchni z mieszanek mineralno-bitumicznych należy wykorzystać urządzenia zalecane przez producenta użytego materiału lub równoważne. Niedopuszczalne jest uszczelnianie połączenia wyłącznie przez zalanie go z góry asfaltem, po zagęszczeniu warstwy.

Wszystkie złącza powinny być przesunięte względem siebie o co najmniej:

- 20 cm względem złączy podłużnych do nich równoległych
  - 200 cm względem złączy poprzecznych do nich równoległych, występujących w niżej położonej warstwie
- Układ złączy należy uzgodnić z Inżynierem.

## 6. KONTROLA JAKOŚCI ROBÓT

Ogólne zasady kontroli jakości robót podano w ST D-M-00.00.00 „Wymagania ogólne” punkt 6, a także w punkcie 8 WT-2 cz. II Wykonanie warstw nawierzchni asfaltowych. Wymagania techniczne.

### 6.1. Badania przed przystąpieniem do robót

Przed przystąpieniem do robót Wykonawca powinien:

- przedstawić Inżynierowi do akceptacji źródła poboru kruszyw oraz wszystkich dodatkowych materiałów, dołączając wszystkie dokumenty potwierdzające jakość materiałów składowych,
- uzyskać wymagane dokumenty, dopuszczające wyroby budowlane do obrotu i powszechnego stosowania (np. stwierdzenie o oznakowaniu materiału znakiem CE lub znakiem budowlanym B, certyfikat zgodności, deklarację zgodności, aprobatę techniczną, ew. badania materiałów wykonane przez dostawców itp.),
- wykonać własne badania właściwości materiałów przeznaczonych do wykonania robót,
- sprawdzić cechy zewnętrzne gotowych materiałów z tworzyw.

Wszystkie dokumenty oraz wyniki badań Wykonawca przedstawia Inżynierowi do akceptacji.

### 6.2. Badania w czasie robót

Badania dzielą się na:

- badania wykonawcy (w ramach własnego nadzoru)
- badania kontrolne (w ramach nadzoru zleciendawcy)

### 6.2.1. Badania Wykonawcy

Badania wykonawcy są wykonywane przez wykonawcę lub jego zleceniobiorców celem sprawdzenia, czy jakość materiałów budowlanych (mieszanek mineralno-asfaltowych i ich składników, lepiszczy i materiałów do uszczelnień itp.) oraz gotowej usługi (wbudowane warstwy asfaltowe, połączenia itp.) spełniają wymagania określone w kontrakcie.

Wykonawca musi wykonywać te badania podczas realizacji kontraktu z niezbędną starannością i w wymaganym zakresie. Wyniki należy zapisywać w protokołach. W razie stwierdzenia uchybień w stosunku do wymagań z kontraktu, ich przyczyny należy niezwłocznie usunąć.

Wyniki badań wykonawcy należy przekazywać zleceniodawcy na jego żądanie. W razie zastrzeżeń Inżynier może przeprowadzić badania kontrolne według pkt-u 6.2.2.

Częstotliwość oraz zakres badań i pomiarów właściwości mieszanki mineralno-asfaltowej i wykonanej warstwy przedstawiono w tabelicy 14.

**Tablica 14.** Rodzaje badań Wykonawcy

Lp.	Rodzaj badań	Minimalna częstotliwość badań i pomiarów
<b>1</b>	<b>Przygotowanie do ułożenia warstwy</b>	
1.1	Pomiar temperatury powietrza i prędkości wiatru	Dla każdej działki roboczej i/lub na każde rozpoczęte 3000 m <sup>2</sup>
1.2	Badanie wydatku skropienia	
<b>2</b>	<b>Mieszanka mineralno-asfaltowa</b>	
2.1	Uziarnienie	Dla każdej działki roboczej i/lub na każde rozpoczęte 3000 m <sup>2</sup>
2.2	Zawartość lepiszcza	
2.3	Gęstość i zawartość wolnych przestrzeni w próbce Marshall'a	
2.4	Właściwości lepiszcza	Dla każdej dostawy
2.5	Właściwości kruszyw	
2.6	Właściwości wypełniacza	
2.7	Ocena wizualna mieszanki mineralno-asfaltowej	
2.8	Pomiar temperatury MMA podczas wykonywania nawierzchni (wg PN-EN 12697-13)	Każdy pojazd przy załadunku i w czasie wbudowywania
2.9	Odporność na działanie wody i mrozu (ITSR)	Dla próby technologicznej i odcinka próbnego oraz dodatkowo 2 badania w trakcie wykonywania robót
<b>3</b>	<b>Warstwa asfaltowa</b>	
3.1	Ocena wizualna jednorodności powierzchni warstwy	Ocena ciągła
3.2	Ocena wizualna jakości wykonania połączeń technologicznych.	
3.3	Wskaźnik zagęszczenia	Dla każdej działki roboczej i/lub na każde rozpoczęte 3000 m <sup>2</sup>
3.4	Grubość warstwy	
3.5	Zawartość wolnych przestrzeni w warstwie	
3.6	Oznaczenie wytrzymałości na ścinanie połączeń międzywarstwowych	Dla odcinka próbnego oraz dla każdej działki roboczej i/lub na każde rozpoczęte 3000 m <sup>2</sup>
3.7	Odporność na deformacje trwałe (KR2)	Dla odcinka próbnego oraz na każde rozpoczęte 15000 m <sup>2</sup>
3.8	Pomiar grubości wykonywanej warstwy	Co 25 m w osi i przy krawędziach
3.9	Pomiar spadku poprzecznego warstwy	Wg p. 6.2.2.9.
3.10	Pomiar równości poprzecznej warstwy	Każdy pas ruchu wg p. 6.2.2.11.
3.11	Pomiar równości podłużnej warstwy	Każdy pas ruchu wg p. 6.2.2.10.
3.12	Pomiar szerokości warstwy	Wg p. 6.2.2.14.
3.13	Pomiar rzędnych osi i krawędzi	Wg p. 6.2.2.14.

3.14	Pomiar usytuowania osi w planie	Wg p. 6.2.2.14.
3.15	Właściwości przeciwpoślizgowe	Wg p. 6.2.2.12.

Wszystkie wymienione w tabeli nr 14 badania i pomiary Wykonawcy powinny spełniać wymagania niniejszej ST, oraz udokumentowane w formie papierowej i załączone do dokumentów odbiorowych. Forma dokumentacji z powyższych badań i pomiarów powinna być uzgodniona z Inżynierem.

### 6.2.2. Badania kontrolne Inżyniera

Badania kontrolne są badaniami Inżyniera, których celem jest sprawdzenie, czy jakość materiałów budowlanych (mieszanek mineralno-asfaltowych i ich składników, lepiszczy i materiałów do uszczelnień itp.) oraz gotowej warstwy (wbudowane warstwy asfaltowe, połączenia itp.) spełniają wymagania określone w kontrakcie. Wyniki tych badań są podstawą odbioru. Pobieraniem próbek i wykonaniem badań na miejscu budowy zajmuje się Inżynier w obecności Wykonawcy. Badania odbywają się również wtedy, gdy Wykonawca zostanie w porę powiadomiony o ich terminie, jednak nie będzie przy nich obecny. Częstotliwość oraz zakres badań i pomiarów właściwości mieszanki mineralno-asfaltowej i wykonanej warstwy przedstawiono w tablicy 15.

**Tablica 15.** Rodzaje badań kontrolnych

Lp.	Rodzaj badań	Minimalna częstotliwość badań i pomiarów
<b>1</b>	<b>Przygotowanie do ułożenia warstwy</b>	
1.1	Pomiar temperatury powietrza i prędkości wiatru	Wg potrzeb na zlecenie Inżyniera
1.2	Badanie wydatku skropienia	
<b>2</b>	<b>Mieszanka mineralno-asfaltowa</b>	
2.1	Uziarnienie	Wg potrzeb na zlecenie Inżyniera
2.2	Zawartość lepiszcza	
2.3	Gęstość i zawartość wolnych przestrzeni w próbce Marshall'a	
2.4	Właściwości lepiszcza	Wg potrzeb na zlecenie Inżyniera
2.5	Właściwości kruszyw	
2.6	Właściwości wypełniacza	
2.7	Ocena wizualna mieszanki mineralno-asfaltowej	
2.8	Pomiar temperatury MMA podczas wykonywania nawierzchni (wg PN-EN 12697-13 oraz pomiar powierzchniowy z wykorzystaniem kamery termowizyjnej)	
2.9	Odporność na działanie wody i mrozu (ITSR)	
<b>3</b>	<b>Warstwa asfaltowa</b>	
3.1	Ocena wizualna jednorodności powierzchni warstwy	Wg potrzeb na zlecenie Inżyniera
3.2	Ocena wizualna jakości wykonania połączeń technologicznych.	
3.3	Wskaźnik zagęszczenia	
3.4	Grubość warstwy	
3.5	Zawartość wolnych przestrzeni w warstwie	
3.6	Oznaczenie wytrzymałości na ścinanie połączeń międzywarstwowych	
3.7	Odporność na deformacje trwałe	
3.8	Spadki poprzeczne	
3.9	Równość podłużna	
3.10	Równość poprzeczna	
3.11	Szerokość warstwy i rzędne wysokościowe	
3.12	Właściwości przeciwpoślizgowe	

Na etapie oceny jakości wbudowanej mieszanki mineralno-asfaltowej podaje się wartości dopuszczalne i tolerancje, w których uwzględnia się: rozrzut występujący przy pobieraniu próbek, dokładność metod badań oraz odstępstwa uwarunkowane metodą pracy.

Właściwości materiałów należy oceniać na podstawie badań pobranych próbek mieszanki mineralno-asfaltowej przed wbudowaniem (wbudowanie oznacza wykonanie warstwy asfaltowej). Wyjątkowo dopuszcza się badania próbek pobranych z wykonanej warstwy asfaltowej.

### 6.2.2.1. Właściwości lepiszcza odzyskanego

Temperatura średnia mięknięcia lepiszcza wyekstrahowanego z mieszanki mineralno-asfaltowej nie powinna przekroczyć wartości 70<sup>0</sup> C. Pojedyncze wartości temperatury mięknięcia nie mogą przekraczać 77<sup>0</sup>C. Są to wartości dla asfaltu drogowego 50/70. Dla MG 50/70-54/64 – 74<sup>0</sup>C.

### 6.2.2.2. Zawartość asfaltu

Badanie polega na wykonaniu ekstrakcji asfaltu, zgodnie PN-EN 12697-1, z próbki pobranej mieszanki mineralno-asfaltowej. Zawartość rozpuszczalnego lepiszcza z każdej pobranej próbki nie może odbiegać od wartości projektowanej, z uwzględnieniem dopuszczalnych odchyłek z tabeli poniżej.

*Dopuszczalne odchyłki dotyczące zawartości lepiszcza rozpuszczalnego [% (m/m)]*

Rodzaj mieszanki	Odchyłki od wartości projektowanej		
	Bez potrąceń	Stosuje się potrącenia	Nie do odbioru
AC S	$\leq \pm 0,3$	$\pm 0,4 \div \pm 0,5$	$\geq \pm 0,6$

### 6.2.2.3. Uziarnienie mieszanki mineralnej

Po wykonaniu ekstrakcji lepiszcza należy przeprowadzić kontrolę uziarnienia mieszanki kruszywa mineralnego. Uziarnienie każdej próbki pobranej z luźnej mieszanki mineralno-asfaltowej nie może odbiegać od wartości projektowanych z uwzględnieniem dopuszczalnych odchyłek z tabel podanych poniżej:

*Dopuszczalne odchyłki dotyczące zawartości kruszywa o wymiarze <0,063mm [% (m.m)]*

Rodzaj mieszanki	Odchyłki od wartości projektowanej	
	Bez potrąceń	Stosuje się potrącenia
AC S	$\leq \pm 1,5$	$\pm 1,6 \div \pm 3,0$

*Dopuszczalne odchyłki dotyczące zawartości kruszywa o wymiarze <0,125mm [% (m.m)]*

Rodzaj mieszanki	Odchyłki od wartości projektowanej	
	Bez potrąceń	Stosuje się potrącenia
AC S	$\leq \pm 2$	$\pm 3 \div \pm 4$

*Dopuszczalne odchyłki dotyczące zawartości kruszywa o wymiarze < 2,0 mm [% (m.m)]*

Rodzaj mieszanki	Odchyłki od wartości projektowanej	
	Bez potrąceń	Stosuje się potrącenia
AC S	$\leq \pm 3$	$\pm 4 \div \pm 6$

*Dopuszczalne odchyłki dotyczące zawartości kruszywa o wymiarze < D/2 mm [% (m.m)]*

Rodzaj mieszanki	Odchyłki od wartości projektowanej	
	Bez potrąceń	Stosuje się potrącenia
AC S	$\leq \pm 3$	$\pm 4 \div \pm 6$



---

Dopuszczalne odchyłki dotyczące zawartości kruszywa o wymiarze  $< D$  mm [% (m.m)]

Rodzaj mieszanki	Odchyłki od wartości projektowanej	
	Bez potrąceń	Stosuje się potrącenia
AC S	$\leq \pm 3$	$\pm 4 \div \pm 6$

Wymagania dotyczące udziału kruszywa oraz wypełniacza powinny być spełnione jednocześnie.

**UWAGA!**

Po przekroczeniu odchyłek dopuszczalnych Wykonawca przedstawi program naprawczy lub usunie warstwę niewłaściwie wykonane.

- Potrącenia na nieprawidłową zawartość lepiszcza rozpuszczalnego oblicza się na podstawie następującego wzoru:

$$P = A * p_a * c_j$$

Gdzie:

A – powierzchnia

$p_a$  – współczynnik do obliczania potrąceń za niewłaściwą zawartość lepiszcza rozpuszczalnego

$c_j$  – cena jednostkowa

p – potrącenia

Współczynnik „ $p_a$ ” do obliczenia potrąceń za niewłaściwą zawartość lepiszcza rozpuszczalnego:

Odchylenie od recepty w %	0,4	0,5	-
$p_a$	0,08	0,16	-

- Potrącenia na nieprawidłową zawartość kruszyw w mieszance mineralno-asfaltowej oblicza się:

$$P = A * p_{z(w)} * c_j * r$$

Gdzie:

A – powierzchnia

$p_z$  – współczynnik do obliczania potrąceń za niewłaściwą ilość kruszywa o wymiarze  $> 2$  mm

$p_w$  – współczynnik do obliczania potrąceń za niewłaściwą ilość kruszywa o wymiarze  $< 2$  mm

$c_j$  – cena jednostkowa

p – potrącenia

r – udział procentowy ziaren w receptce

Współczynnik „ $p_w$ ” do obliczenia potrąceń za niewłaściwą ilość kruszywa o wymiarze  $< 0,063$  mm

Odchylenie od recepty w %	1,6 – 1,7	1,8 – 1,9	2,0 – 2,4	2,5 – 3,0
$p_w$	0,13	0,15	0,17	0,2

Współczynnik „ $p_w$ ” do obliczenia potrąceń za niewłaściwą ilość kruszywa o wymiarze  $< 0,125$  mm

Odchylenie od recepty w %	3	4	-	-
$p_w$	0,2	0,2	-	-

Współczynnik „ $p_w$ ” do obliczenia potrąceń za niewłaściwą ilość kruszywa o wymiarze  $< 2$  mm

Odchylenie od recepty w %	4	5	6	-
$p_w$	0,2	0,3	0,3	-

Współczynnik „ $p_z$ ” do obliczenia potrąceń za niewłaściwą ilość kruszywa o wymiarze  $< D/2$  mm

Odchylenie od recepty w %	4	5	6	-
$p_z$	0,2	0,3	0,3	-

Współczynnik „ $p_z$ ” do obliczenia potrąceń za niewłaściwą ilość kruszywa o wymiarze  $< D$  mm

Odchylenie od recepty w %	4	5	6	-
$p_z$	0,2	0,3	0,3	-

#### 6.2.2.4. Zawartość wolnych przestrzeni w mieszance MMA

Zawartość wolnych przestrzeni w próbkach Marshalla oblicza się zgodnie z PN-EN 12697-8. Zawartość wolnych przestrzeni określona w tablicy 9 nie może wykroczyć poza wartości dopuszczalne więcej niż 1,0 % (v/v).

#### 6.2.2.5. Pomiar grubości warstwy

Grubośći wykonanej warstwy należy określać na podstawie wyciętych próbek. Za grubość warstwy przyjmuje się średnią arytmetyczną wielu oznaczeń grubości na całym odcinku budowy. Każdy pojedynczy pomiar grubości wykonanej warstwy nie może różnić się od grubości projektowanej o więcej niż  $\pm 10\%$ , jednakże grubość pakietu warstw asfaltowych powinna być zgodna z dokumentacją projektową z tolerancją  $\pm 1$  cm. Dopuszcza się przy odbiorze warstwy przez Zamawiającego pomiar grubości za pomocą georadaru GPR (negatywne wyniki badań uzyskane z pomiarów georadarem powinny zostać zweryfikowane przez wykonanie odwiertów).

#### 6.2.2.6. Odporność na działanie wody ITSR

Badanie odporności na działanie wody z jednym cyklem zamrażania przeprowadzić wg PN-EN 12697-12, przechowywane w  $40^\circ\text{C}$  z jednym cyklem zamrażania, badanie w  $25^\circ\text{C}$  oraz ujednoliconą procedurą badania podaną w załączniku 1 do WT-2 2014. Odporność na działanie wody nie może być niższa podano w tablicy 9.

#### 6.2.2.7. Wskaźnik zagęszczenia warstwy

Wskaźnik zagęszczenia warstwy należy sprawdzać na próbkach wyciętych z zagęszczonej warstwy, poprzez porównanie gęstości objętościowej wyciętych próbek z gęstością objętościową próbek Marshalla formowanych w dniu wykonywania kontrolowanej działki roboczej pod warunkiem, że skład mieszanki odpowiada receptycie w ustalonych granicach tolerancji. Oznaczenie gęstości objętościowej należy wykonywać metodą hydrostatyczną. Gęstość objętościową próbek wyciętych z nawierzchni można porównać do gęstości objętościowej mieszanki z dziennej działki roboczej, jeżeli jej skład odpowiada receptycie w ustalonych granicach tolerancji. Wyniki powinny być zgodne z wymaganiami podanymi w tablicy 10.

Dopuszcza się badania mieszanek wbudowanych (zagęszczenia) metodami izotopowymi (zamiennie - równoważne do cięcia próbek). Wykonawca wytnie próbki na każde życzenie Inżyniera w miejscach wątpliwych przez niego wskazanych.

#### 6.2.2.8. Wolna przestrzeń w warstwie

Wolną przestrzeń w warstwie należy określać wg PN-EN 12697-8. Do obliczeń należy przyjąć gęstość mieszanki mineralno-asfaltowej oznaczonej wg PN-EN 12697-5 w dniu układanej warstwy na danym odcinku. Zawartość wolnych przestrzeni nie może przekroczyć wartości podanych w tablicy 10.

W sytuacji niskiej zawartości wolnej przestrzeni w warstwie, po uzgodnieniu z Zamawiającym dopuszcza się wykonanie badania odporności na deformacje trwałe jako badania rozstrzygającego.

#### 6.2.2.9. Spadki poprzeczne

Spadki poprzeczne należy sprawdzać na każdej jezdni nie rzadziej niż co 10 m i dodatkowo w punktach głównych łuków poziomych. Spadki poprzeczne warstwy na prostych i łukach powinny być zgodne z dokumentacją projektową z tolerancją  $\pm 0,5\%$ .

Dopuszcza się pomiar spadków poprzecznych za pomocą profilografu laserowego.

#### 6.2.2.10. Równość podłużna warstwy

Pomiar równości podłużnej należy wykonywać w środku każdego ocenianego pasa ruchu. Do oceny równości podłużnej warstwy ścieralnej należy stosować metodę z wykorzystaniem 4-m łaty i klina lub metodę równoważną użyciu łaty i klina (np.: pomiar planografem). Pomiar wykonuje się z dokładnością co najmniej 1 mm.

Nierówności podłużne warstwy ścieralnej nie mogą przekraczać 9 mm.

Dopuszcza się pomiar równości podłużnej za pomocą profilografu laserowego.

### 6.2.2.11. Równość poprzeczna

Do pomiaru równości poprzecznej stosuje się metodę stosuje się metodę 4-m łąty i klina lub metoda równoważna użyciu łąty i klina. Pomiar należy wykonywać w kierunku prostopadłym do osi jezdni, na każdym ocenianym pasie ruchu, nie rzadziej niż co 10 m. Nierówności poprzeczne wykonanej warstwy ścieralnej nie mogą przekroczyć 9 mm.

Dopuszcza się pomiar równości poprzecznej za pomocą profilografu laserowego.

### 6.2.2.12. Pozostałe wymagania dla warstwy ścieralnej

#### Szerokość warstwy

Sprawdzenie szerokości warstwy polega na zmierzeniu w poziomie, taśmą mierniczą, odległości przeciwnych bocznych krawędzi. Sprawdzenie szerokości warstwy należy przeprowadzać z częstotliwością minimum 3 razy na 1 km każdej jezdni.

Szerokość wykonanej warstwy nieograniczonej krawężnikiem nie może różnić się od szerokości projektowanej o więcej niż  $\pm 5$ cm.

#### Rzędne wysokościowe warstwy

Rzędne wysokościowe powinny być mierzone co 20 m na prostych i co 10 m na łukach, w osi i na krawędziach każdej jezdni. Przed przystąpieniem do robót Wykonawca przedstawi schemat punktów pomiarowych do akceptacji.

Sprawdzenie rzędnych wysokościowych polega na wykonaniu niwelacji i porównaniu wyników pomiaru z dokumentacją projektową. Różnice pomiędzy rzędnymi wysokościowymi warstwy a rzędnymi projektowanymi nie powinny przekraczać:  $\pm 1$ cm.

#### Ukształtowanie osi w planie

Ukształtowanie osi w planie, mierzone co 100m, nie powinno różnić się od dokumentacji projektowej o więcej niż  $\pm 5$ cm.

#### Złącza podłużne i poprzeczne

Sprawdzenie prawidłowości wykonania złącz podłużnych i poprzecznych polega na oględzinach. Złącza powinny być równe i związane.

#### Wygląd warstwy

Wygląd warstwy należy sprawdzać poprzez oględziny całej powierzchni wykonanego odcinka. Wygląd warstwy ścieralnej powinien być jednorodny, bez spękań, deformacji, plam i wykruszeń.

## 6.3. Badania kontrolne dodatkowe

W wypadku uznania, że któryś z wyników badań kontrolnych nie jest reprezentatywny dla ocenianego odcinka budowy- Zleceniodawca ma prawo do przeprowadzenia badań kontrolnych dodatkowych Zleceniodawca decyduje o miejscach pobierania próbek i wyznaczeniu ewentualnych odcinków częściowych ocenianego odcinka budowy. Jeżeli odcinek częściowy przyporządkowany do badań kontrolnych nie może być jednoznacznie i zgodnie wyznaczony, np. wzrokowo lub przy wykorzystaniu radiometrycznych metod pomiarowych, to odcinek ten nie powinien być mniejszy niż 20 % ocenianego odcinka budowy.

Do odbioru uwzględniane są wyniki badań kontrolnych i badań kontrolnych dodatkowych i arbitrażowych zleconych przez Inżyniera, do wyznaczonych odcinków częściowych.

Koszty badań kontrolnych dodatkowych i arbitrażowych zażądanych przez wykonawcę ponosi Wykonawca.

## 6.4. Badania arbitrażowe

Badania arbitrażowe są powtórzeniem badań kontrolnych, co do których istnieją uzasadnione wątpliwości ze strony zleceniodawcy lub wykonawcy (np. na podstawie własnych badań).

Badania arbitrażowe wykonuje na wniosek Inżyniera niezależne akredytowane laboratorium, które nie wykonywało badań kontrolnych. Wyniki tych badań zastępują wyniki badań kontrolnych (pierwotnych).

Koszty badań arbitrażowych wraz z wszystkimi kosztami ubocznymi ponosi Wykonawca.

Wniosek o przeprowadzenie badań arbitrażowych dotyczących zawartości wolnych przestrzeni lub wskaźnika zagęszczenia należy złożyć w ciągu 1 miesiąca od wpływu reklamacji ze strony Zleceniodawcy.

## 7. OBMIAR ROBÓT

Ogólne wymagania dotyczące obmiaru Robót podano w ST D-M.00.00.00. „Wymagania ogólne” pkt.7.

### 7.1. Jednostka obmiarowa

Jednostką obmiarową jest 1 m<sup>2</sup> (metr kwadratowy) wykonanej warstwy ścieralnej z betonu asfaltowego o określonej grubości, przyjmując szerokość górnej powierzchni warstwy ścieralnej niezależnie od ilości warstw. Szerokość górnej powierzchni warstwy jest określona z wyłączeniem skosów krawędzi i brzegów oraz powierzchni koniecznych do obcięcia dla ustawienia ścieków, krawężników, itp. dla których wykonania oszacowanie ilości materiału należy do Wykonawcy i które nie będą włączane do obmiarów powierzchni.

## 8. ODBIÓR ROBÓT

Ogólne zasady odbioru robót podano w ST D-M-00.00.00 „Wymagania ogólne”, punkt 8. Roboty uznaje się za wykonane zgodnie z Dokumentacją Projektową, ST i poleceniami Inżyniera jeżeli wszystkie badania i pomiary z uwzględnieniem tolerancji wg pkt. 6 dały wyniki pozytywne.

### 8.1. Potrącenia i postępowanie z wadami

Jeśli warunki umowy przewidują dokonywanie potrąceń, to Zamawiający może w razie niedotrzymania wartości dopuszczalnych dokonać takich potrąceń dla:

- grubości warstwy,
- składu mieszanki mineralnej,
- zawartości lepiszcza,
- wskaźnika zagęszczenia,
- równości podłużnej i poprzecznej,
- spadku poprzecznego.

## 9. PODSTAWA PŁATNOŚCI

Ogólne ustalenia dotyczące podstawy płatności podano w ST D-M.00.00.00 „Wymagania ogólne” pkt 9.

### 9.1. Cena jednostki obmiarowej

Cena jednostkowa wykonania warstwy ścieralnej uwzględnia:

- składniki ceny jednostkowej określone w D-M.00.00.00, pkt. 9.1.;
- prace pomiarowe
- roboty przygotowawcze,
- opracowanie recepty laboratoryjnej dla mieszanki mineralno-asfaltowej wraz z wykonaniem niezbędnych badań laboratoryjnych,
- wykonanie próby technologicznej i odcinka próbnego wraz z wykonaniem niezbędnych badań laboratoryjnych, pomiarów i sprawdzeń,
- wyprodukowanie mieszanki mineralno-asfaltowej i jej transport na miejsce wbudowania,
- ochrona mieszanki w czasie transportu oraz podczas oczekiwania na rozładunek;
- zabezpieczenie, zasłonięcie i odsłonięcie krawężników, studzienek, kraterk wpustów deszczowych, itp.
- rozłożenie i zagęszczenie mieszanki mineralno-asfaltowej,
- rozebranie odcinka zakończenia działki roboczej długości 3m na pełną grubość warstwy,
- uszczelnienie taśmą kauczukowo-asfaltową spoin, połączeń i szczelin zgodnie z ST,
- niezbędne obcięcia krawędzi nawierzchni;
- uformowanie i uszczelnienie krawędzi bocznych gorącym asfaltem użytym do bieżącej produkcji mieszanki mineralno-asfaltowej,
- przeprowadzenie pomiarów i badań laboratoryjnych, wymaganych w ST,
- naprawa nawierzchni po pobraniu próbek i wykonaniu badań przez Wykonawcę i Zamawiającego,;
- koszt utrzymania czystości na przylegających drogach lub terenie budowy.

**10. PRZEPISY ZWIĄZANE**

PN-EN 196-2	Metody badania cementu – Analiza chemiczna cementu
PN-EN 196-6	Metody badania cementu – Oznaczanie stopnia zmielenia
PN-EN 196-21	Metody badania cementu – Oznaczanie zawartości chlorków, dwutlenku węgla i alkaliów w cemencie
PN-EN 459-2	Wapno budowlane – Część 2: Metody badań
PN-EN 932-3	Badania podstawowych właściwości kruszyw – Procedura i terminologia uproszczonego opisu petrograficznego
PN-EN 932-5	Badania podstawowych właściwości kruszyw – Część 5: Wyposażenie podstawowe i wzorcowanie
PN-EN 933-1	Badania geometrycznych właściwości kruszyw – Oznaczanie składu ziarnowego. Metoda przesiewania
PN-EN 933-2	Badania geometrycznych właściwości kruszyw – Oznaczanie składu ziarnowego. Nominalne wymiary otworów sit badawczych
PN-EN 933-3	Badania geometrycznych właściwości kruszyw – Oznaczanie kształtu ziaren za pomocą wskaźnika płaskości
PN-EN 933-4	Badania geometrycznych właściwości kruszyw – Część 4: Oznaczanie kształtu ziaren – Wskaźnik kształtu
PN-EN 933-5	Badania geometrycznych właściwości kruszyw – Oznaczanie procentowej zawartości ziaren o powierzchniach powstałych w wyniku przekruszenia lub łamania kruszyw grubych
PN-EN 933-6	Badania geometrycznych właściwości kruszyw – Część 6: Ocena właściwości powierzchni – Wskaźnik przepływu kruszywa
PN-EN 933-9	Badania geometrycznych właściwości kruszyw – Ocena zawartości drobnych cząstek – Badania błękitem metylenowym
PN-EN 933-10	Badania geometrycznych właściwości kruszyw – Część 10: Ocena zawartości drobnych cząstek – Uziarnienie wypełniaczy (przesiewanie w strumieniu powietrza)
PN-EN 1097-1	Badania mechanicznych i fizycznych właściwości kruszyw – Oznaczanie odporności na ścieranie (mikro-Deval)
PN-EN 1097-2	Badania mechanicznych i fizycznych właściwości kruszyw – Metody oznaczania odporności na rozdrabianie
PN-EN 1097-3	Badania mechanicznych i fizycznych właściwości kruszyw – Oznaczanie gęstości nasypowej i jamistości
PN-EN 1097-4	Badania mechanicznych i fizycznych właściwości kruszyw – Część 4: Oznaczanie pustych przestrzeni suchego, zagęszczonego wypełniacza
PN-EN 1097-5	Badania mechanicznych i fizycznych właściwości kruszyw – Część 5: Oznaczanie zawartości wody przez suszenie w suszarce z wentylacją
PN-EN 1097-6	Badania mechanicznych i fizycznych właściwości kruszyw – Część 6: Oznaczanie gęstości ziaren i nasiąkliwości
PN-EN 1097-7	Badania mechanicznych i fizycznych właściwości kruszyw – Część 7: Oznaczanie gęstości wypełniacza. Metoda piknometryczna
PN-EN 1097-8	Badania mechanicznych i fizycznych właściwości kruszyw – Część 8: Oznaczanie polerowalności kamienia
PN-EN 1367-1	Badania właściwości cieplnych i odporności kruszyw na działanie czynników atmosferycznych – Część 1: Oznaczanie mrozoodporności
PN-EN 1367-2	Badania właściwości cieplnych i odporności kruszyw na działanie czynników atmosferycznych – Badanie w siarczanie magnezu
PN-EN 1367-3	Badania właściwości cieplnych i odporności kruszyw na działanie czynników atmosferycznych – Część 3: Badanie bazaltowej zgorzeli słonecznej metodą gotowania
PN-EN 1367-5	Badanie właściwości cieplnych i odporności kruszyw na działanie czynników atmosferycznych – Część 5: Oznaczanie odporności na szok termiczny
PN-EN 1744-1	Badania chemicznych właściwości kruszyw – Analiza chemiczna
PN-EN 1744-4	Badania chemicznych właściwości kruszyw – Część 4: Oznaczanie podatności wypełniaczy do mieszanek mineralno-asfaltowych na działanie wody
PN-EN 13179-1	Badania kruszyw wypełniających stosowanych do mieszanek bitumicznych – Część 1: Badanie metodą Pierścienia i Kuli.

- PN-EN 13179-2 Badania kruszyw wypełniających stosowanych do mieszanek bitumicznych – Część 2: Liczba bitumiczna.
- PN-EN 12272-1 Powierzchniowe utrwalanie – Metody badań – Część 1: Dozowanie i poprzeczny rozkład lepiszcza i kruszywa
- PN-EN 12591 Asfalty i produkty asfaltowe – Wymagania dla asfaltów drogowych
- PN-EN 12597 Asfalty i produkty asfaltowe – Terminologia
- PN-EN 13808 Zasady klasyfikacji kationowych emulsji asfaltowych
- PN-EN 13924 Asfalty i produkty asfaltowe – Wymagania dla asfaltów drogowych twardych
- PN-EN 14023 Asfalty i lepiszcza asfaltowe – Zasady specyfikacji dla asfaltów modyfikowanych polimerami
- PN-EN 12697-1 Mieszanki mineralno-asfaltowe – Metody badań mieszanek mineralno-asfaltowych na gorąco – Część 1: Zawartość lepiszcza rozpuszczalnego
- PN-EN 12697-2 Mieszanki mineralno-asfaltowe – Metody badań mieszanek mineralno-asfaltowych na gorąco – Część 2: Oznaczanie składu ziarnowego
- PN-EN 12697-3 Mieszanki mineralno-asfaltowe – Metody badań mieszanek mineralno-asfaltowych na gorąco – Część 3: Odzyskiwanie asfaltu: Wyparka obrotowa
- PN-EN 12697-4 Mieszanki mineralno-asfaltowe – Metody badań mieszanek mineralno-asfaltowych na gorąco – Część 4: Odzyskiwanie asfaltu – Kolumna do destylacji frakcyjnej
- PN-EN 12697-5 Mieszanki mineralno-asfaltowe – Metody badań mieszanek mineralno-asfaltowych na gorąco – Część 5: Oznaczanie gęstości
- PN-EN 12697-6 Mieszanki mineralno-asfaltowe – Metody badań mieszanek mineralno-asfaltowych na gorąco – Część 6: Oznaczanie gęstości objętościowej metodą hydrostatyczną
- PN-EN 12697-8 Mieszanki mineralno-asfaltowe – Metody badań mieszanek mineralno-asfaltowych na gorąco – Część 8: Oznaczanie zawartości wolnej przestrzeni
- PN-EN 12697-10 Mieszanki mineralno-asfaltowe – Metody badań mieszanek mineralno-asfaltowych na gorąco – Część 10: Zagęszczalność
- PN-EN 12697-11 Mieszanki mineralno-asfaltowe – Metoda badań mieszanek mineralno-asfaltowych na gorąco – Część 11: Określenie powiązania pomiędzy kruszywem i asfaltem
- PN-EN 12697-12 Mieszanki mineralno-asfaltowe – Metody badania mieszanek mineralno-asfaltowych na gorąco – Część 12: Określanie wrażliwości na wodę
- PN-EN 12697-13 Mieszanki mineralno-asfaltowe – Metody badań mieszanek mineralno-asfaltowych na gorąco – Część 13: Pomiar temperatury
- PN-EN 12697-14 Mieszanki mineralno-asfaltowe – Metody badań mieszanek mineralno-asfaltowych na gorąco – Część 14: Zawartość wody
- PN-EN 12697-17 Mieszanki mineralno-asfaltowe – Metody badań mieszanek mineralno-asfaltowych na gorąco – Część 17: Ubytek ziaren
- PN-EN 12697-18 Mieszanki mineralno-asfaltowe – Metody badań mieszanek mineralno-asfaltowych na gorąco – Część 18: Spływanie lepiszcza
- PN-EN 12697-19 Mieszanki mineralno-asfaltowe – Metody badań mieszanek mineralno-asfaltowych na gorąco – Część 19: Przepuszczalność próbek
- PN-EN 12697-20 Mieszanki mineralno-asfaltowe – Metody badań mieszanek mineralno-asfaltowych na gorąco – Część 20: Penetracja próbek sześciennych lub Marshalla
- PN-EN 12697-22 Mieszanki mineralno-asfaltowe – Metody badania mieszanek mineralno-asfaltowych na gorąco – Część 22: Koleinowanie

- PN-EN 12697-23 Mieszanki mineralno-asfaltowe – Metody badania mieszanek mineralno-asfaltowych na gorąco – Część 23: Określanie pośredniej wytrzymałości na rozciąganie próbek asfaltowych
- PN-EN 12697-24 Mieszanki mineralno-asfaltowe – Metody badań mieszanek mineralno-asfaltowych na gorąco – Część 24: Odporność na zmęczenie
- PN-EN 12697-26 Mieszanki mineralno-asfaltowe – Metody badań mieszanek mineralno-asfaltowych na gorąco – Część 26: Sztywność
- PN-EN 12697-27 Mieszanki mineralno-asfaltowe – Metody badań mieszanek mineralno-asfaltowych na gorąco – Część 27: Pobieranie próbek
- PN-EN 12697-28 Mieszanki mineralno-asfaltowe – Metody badań mieszanek mineralno-asfaltowych na gorąco – Część 28: Przygotowanie próbek do oznaczania zawartości lepiszcza, zawartości wody i uziarnienia
- PN-EN 12697-29 Mieszanki mineralno-asfaltowe – Metoda badania mieszanek mineralno-asfaltowych na gorąco – Część 29: Pomiar próbki z zagęszczonej mieszanki mineralno-asfaltowej
- PN-EN 12697-30 Mieszanki mineralno-asfaltowe – Metody badań mieszanek mineralno-asfaltowych na gorąco – Część 30: Przygotowanie próbek zagęszczonych przez ubijanie
- PN-EN 12697-33 Mieszanki mineralno-asfaltowe – Metody badań mieszanek mineralno-asfaltowych na gorąco – Część 33: Przygotowanie próbek zagęszczanych walcem
- PN-EN 12697-34 Mieszanki mineralno-asfaltowe – Metody badań mieszanek mineralno-asfaltowych na gorąco – Część 34: Badanie Marshalla
- PN-EN 12697-35 Mieszanki mineralno-asfaltowe – Metody badań mieszanek mineralno-asfaltowych na gorąco – Część 35: Mieszanie laboratoryjne
- PN-EN 12697-36 Mieszanki mineralno-asfaltowe – Metody badań mieszanek mineralno-asfaltowych na gorąco – Część 36: Oznaczanie grubości nawierzchni asfaltowych
- PN-EN 12697-38 Mieszanki mineralno-asfaltowe – Metody badań mieszanek mineralno-asfaltowych na gorąco – Część 38: Podstawowe wyposażenie i kalibracja
- PN-EN 12697-39 Mieszanki mineralno-asfaltowe – Metody badań mieszanek mineralno-asfaltowych na gorąco – Część 39: Oznaczanie zawartości lepiszcza rozpuszczalnego metodą spalania
- PN-EN 12697-40 Mieszanki mineralno-asfaltowe – Metody badań mieszanek mineralno-asfaltowych na gorąco – Część 40: Wodoprzepuszczalność "in-situ"
- PN-EN 12697-41 Mieszanki mineralno-asfaltowe – Metody badań mieszanek mineralno-asfaltowych na gorąco – Część 41: Odporność na płyny przeciwłodziowe
- PN-EN 12697-42 Mieszanki mineralno-asfaltowe – Metody badań mieszanek mineralno-asfaltowych na gorąco – Część 42: Zawartość zanieczyszczeń w destrukcie asfaltowym
- PN-EN 13043 Kruszywa do mieszanek bitumicznych i powierzchniowych utrwaleń stosowanych na drogach, lotniskach i innych powierzchniach przeznaczonych do ruchu
- PN-EN 13108-1 Mieszanki mineralno-asfaltowe – Wymagania – Część 1: Beton asfaltowy
- PN-EN 13108-20 Mieszanki mineralno-asfaltowe – Wymagania – Część 20: Badanie typu
- PN-EN 13108-21 Mieszanki mineralno-asfaltowe – Wymagania – Część 21: Zakładowa Kontrola Produkcji
- PN-EN 13808 Zasady klasyfikacji kationowych emulsji asfaltowych
- PN-EN 14188-1 Wypełniacze złączy i zalewy – Część 1: Specyfikacja zalew na gorąco
- PN-EN 14188-2 Wypełniacze szczelin i zalewy – Część 2: Specyfikacja zalew na zimno
- PN-ISO 565 Sita kontrolne – Tkanina z drutu, blacha perforowana i blacha cienka perforowana elektrochemicznie – Wymiary nominalne oczek
- BN-68/8931-04 Drogi samochodowe. Pomiar równości nawierzchni planografem i łątą.

### 10.3. Inne dokumenty

1. Rozporządzenie Ministra Transportu i Gospodarki Morskiej w sprawie warunków technicznych, jakim

- powinny odpowiadać drogi publiczne i ich usytuowanie. Dz.U. Nr 43 z dnia 14 maja 1999 r. z późniejszymi zmianami.
2. Rozporządzenie Ministra Infrastruktury i Budownictwa z dnia 17 listopada 2016 r. w sprawie sposobu deklarowania właściwości użytkowych wyrobów budowlanych oraz sposobu znakowania ich znakiem budowlanym. Dz. U. 2016, poz. 1966.
  3. Ustawa z dnia 16 kwietnia 2004 o wyrobach budowlanych (j.t. Dz.U. 2021 poz. 1213)
  4. Kruszywa do mieszanek mineralno-asfaltowych i powierzchniowych utrwaleń na drogach krajowych WT-1 Kruszywa. Wymagania techniczne.
  5. Nawierzchnie asfaltowe na drogach krajowych WT-2 2014 – część I Mieszanki mineralno-asfaltowe. Wymagania techniczne
  6. Nawierzchnie asfaltowe na drogach krajowych WT-2 2016 – część II Wykonanie warstw nawierzchni asfaltowych. Wymagania techniczne.



## D–05.03.07a NAWIERZCHNIA Z ASFALTU LANEGO wg WT-1 2014 i WT-2 2014 i 2016 r.

### 1. WSTĘP

#### 1.1. Przedmiot ST

Przedmiotem niniejszej specyfikacji technicznej (ST) są wymagania dotyczące wykonania i odbioru robót związanych z wykonaniem warstwy ścieralnej z asfaltu lanego – MA 11 przy przebudowie mostu drogowego przez rzekę Tinę koło miejscowości Różany.

#### 1.2. Zakres stosowania ST

Specyfikacja techniczna (ST) stanowi dokument przetargowy i kontraktowy przy zleceniu i realizacji robót wymienionych w p. 1.1.

#### 1.3. Zakres robót objętych ST

Ustalenia zawarte w niniejszej specyfikacji dotyczą zasad prowadzenia robót związanych z wykonaniem i odbiorem warstwy ścieralnej nawierzchni mostowych z asfaltu lanego wg PN-EN 13108-6 [47] i WT-2 2014 cz.I Mieszanki mineralno-asfaltowe. Wymagania Techniczne [65] z mieszanki mineralno-asfaltowej dostarczonej od producenta. W przypadku produkcji mieszanki mineralno-asfaltowej przez Wykonawcę dla potrzeb budowy, Wykonawca zobowiązany jest prowadzić Zakładową kontrolę produkcji (ZKP) zgodnie z WT-2 [65] punkt 8.4.2.

Warstwę ścieralną z asfaltu lanego można wykonywać dla dróg kategorii ruchu od KR1 do KR6 (określenie kategorii ruchu podano w punkcie 1.4.7). Stosowane mieszanki asfaltu lanego nawierzchni drogowych o wymiarze D podano w tablicy 1.

Tablica 1. Stosowane mieszanki

Kategoria ruchu	Mieszanki o wymiarze D <sup>1)</sup> , mm
KR 1-6	MA 5 <sup>2)</sup> MA 8, MA 11

<sup>1)</sup> Podział ze względu na wymiar największego kruszywa w mieszance.  
<sup>2)</sup> Tylko do warstwy ścieralnej, np. w ścieku przykrawężnikowym.

#### 1.4. Określenia podstawowe

**1.4.1.** Nawierzchnia – konstrukcja składająca się z jednej lub kilku warstw służących do przyjmowania i rozkładania obciążeń od ruchu pojazdów na podłoże.

**1.4.2.** Warstwa ścieralna – górna warstwa nawierzchni będąca w bezpośrednim kontakcie z kołami pojazdów.

**1.4.3.** Mieszanka mineralno-asfaltowa – mieszanka kruszyw i lepiszcza asfaltowego.

**1.4.4.** Wymiar mieszanki mineralno-asfaltowej – określenie mieszanki mineralno-asfaltowej, ze względu na największy wymiar kruszywa D, np. wymiar 5, 8, 11.

**1.4.5.** Asphalt lany – mieszanka mineralno-asfaltowa o bardzo małej zawartości wolnych przestrzeni, w której objętość wypełniacza i lepiszcza jest większa niż objętość wolnych przestrzeni w kruszywie.

**1.4.6.** Uziarnienie – skład ziarnowy kruszywa, wyrażony w procentach masy ziaren przechodzących przez określony zestaw sit.

**1.4.7.** Kategoria ruchu – obciążenie drogi ruchem samochodowym, wyrażone w osiach obliczeniowych (100 kN) wg „Katalogu typowych konstrukcji nawierzchni podatnych i półsztywnych” GDDP-IBDiM [68].

**1.4.8.** Wymiar kruszywa – wielkość ziaren kruszywa, określona przez dolny (d) i górny (D) wymiar sita.

**1.4.9.** Kruszywo grube – kruszywo z ziaren o wymiarze:  $D \leq 45$  mm oraz  $d > 2$  mm.

**1.4.10.** Kruszywo drobne – kruszywo z ziaren o wymiarze:  $D \leq 2$  mm, którego większa część pozostaje na sicie 0,063 mm.

1.4.11. Pył – kruszywo z ziaren przechodzących przez sito 0,063 mm.

1.4.12. Wypełniacz – kruszywo, którego większa część przechodzi przez sito 0,063 mm. (Wypełniacz mieszany – kruszywo, które składa się z wypełniacza pochodzenia mineralnego i wodorotlenku wapnia. Wypełniacz dodany – wypełniacz pochodzenia mineralnego, wyprodukowany oddzielnie).

1.4.13. Kationowa emulsja asfaltowa – emulsja, w której emulgator nadaje dodatnie ładunki cząstkom zdypergowanego asfaltu.

1.4.14. Pozostałe określenia podstawowe są zgodne z obowiązującymi, odpowiednimi polskimi normami i z definicjami podanymi w ST D-M-00.00.00 „Wymagania ogólne” [1] pkt 1.4.

1.4.15. Symbole i skróty dodatkowe

MA - asfalt lany,

PMB - polimeroasfalt,

D - górny wymiar sita (przy określaniu wielkości ziaren kruszywa),

d - dolny wymiar sita (przy określaniu wielkości ziaren kruszywa),

C - kationowa emulsja asfaltowa,

NPD - właściwość użytkowa nie określana (ang. No Performance Determined; producent może jej nie określać),

TBR - do zadeklarowania (ang. To Be Reported; producent może dostarczyć odpowiednie informacje, jednak nie jest do tego zobowiązany),

IRI - (International Roughness Index) międzynarodowy wskaźnik równości,

MOP - miejsce obsługi podróżnych.

## 1.5. Ogólne wymagania dotyczące robót

Ogólne wymagania dotyczące robót podano w ST D-M-00.00.00 „Wymagania ogólne” [1] pkt 1.5.

## 2. MATERIAŁY

### 2.1. Ogólne wymagania dotyczące materiałów

Ogólne wymagania dotyczące materiałów, ich pozyskiwania i składowania, podano w ST D-M-00.00.00 „Wymagania ogólne” [1] pkt 2.

### 2.2. Lepiszcza asfaltowe

Należy stosować asfalty drogowe wg PN-EN 12591 [27] lub polimeroasfalty wg PN-EN 14023 [59]. Rodzaje stosowanych lepiszczy asfaltowych podano w tablicy 2. Oprócz lepiszczy wymienionych w tablicy 2 można stosować inne lepiszcza nienormowe według aprobat technicznych.

Tablica 2. Zalecane lepiszcza asfaltowe do warstwy z asfaltu lanego

Kategoria ruchu	Mieszanka MA	Gatunek lepiszcza	
		asfalt drogowy	polimeroasfalt
KR1÷ KR2	MA 5 <sup>1)</sup> MA 8, M A 11	20/30, 35/50 Wielorodzajowy 35/50	-
KR3÷KR6	MA 5 <sup>1)</sup> MA 8, M A 11	20/30, 35/50 Wielorodzajowy 35/50	PMB 25/55-60
Mosty warstwa wiążąca (ochronna) <sup>2)</sup>	MA 8, M A 11	20/30, 35/50 Wielorodzajowy 35/50	-
<b>Mosty warstwa ścieralna</b>	<b>MA 8, M A 11</b>	<b>35/50</b>	<b>PMB 25/55-60</b>

<sup>1)</sup>Tylko do warstwy ścieralnej, np. w ścieku przykrawężnikowym.  
<sup>2)</sup>Izolacja mostowa powinna być tak dobrana, aby była zgodna z warstwą ochronną z asfaltu lanego

Asfalty drogowe powinny spełniać wymagania podane w tablicy 3. Polimeroasfalty powinny spełniać wymagania podane w tablicy 4.

Tablica 3. Wymagania wobec asfaltów drogowych wg PN-EN 12591 [27]

Lp.	Właściwości		Metoda badania	Rodzaj asfaltu	
				20/30	35/50
<b>WŁAŚCIWOŚCI OBLIGATORYJNE</b>					
1	Penetracja w 25°C	0,1 mm	PN-EN 1426 [21]	20÷30	35÷50
2	Temperatura mięknięcia	°C	PN-EN 1427 [22]	55÷63	50÷58
3	Temperatura zapłonu, nie mniej niż	°C	PN-EN 22592 [62]	240	240
4	Zawartość składników rozpuszczalnych, nie mniej niż	% m/m	PN-EN 12592 [28]	99	99
5	Zmiana masy po starzeniu (ubytek lub przyrost), nie więcej niż	% m/m	PN-EN 12607-1 [31]	0,5	0,5
6	Pozostała penetracja po starzeniu, nie mniej niż	%	PN-EN 1426 [21]	55	53
7	Temperatura mięknięcia po starzeniu, nie mniej niż	°C	PN-EN 1427 [22]	57	52
<b>WŁAŚCIWOŚCI SPECJALNE KRAJOWE</b>					
8	Zawartość parafiny, nie więcej niż	%	PN-EN 12606-1 [30]	2,2	2,2
9	Wzrost temp. mięknięcia po starzeniu, nie więcej niż	°C	PN-EN 1427 [22]	8	8
10	Temperatura łamliwości Fraassa, nie więcej niż	°C	PN-EN 12593 [29]	-	-5

Tablica 4. Wymagania wobec asfaltów modyfikowanych polimerami wg PN-EN 14023 [59]

Wymaganie podstawowe	Właściwość	Metoda badania	Jednostka	Gatunek asfaltu modyfikowanego polimerami (PMB) 25/55 – 60	
				wymaganie	klasa
1	2	3	4	5	6
Konsystencja w pośrednich temperaturach eksploatacyjnych	Penetracja w 25°C	PN-EN 1426 [21]	0,1 mm	25-55	3
Konsystencja w wysokich temperaturach eksploatacyjnych	Temperatura mięknięcia	PN-EN 1427 [22]	°C	≥ 60	6
Kohezja	Siła rozciągania (mała prędkość rozciągania)	PN-EN 13589 [55] PN-EN 13703 [57]	J/cm <sup>2</sup>	≥ 2 w 5°C	3
	Siła rozciągania w 5°C (duża prędkość rozciągania)	PN-EN 13587 [53] PN-EN 13703 [57]	J/cm <sup>2</sup>	NPD <sup>a</sup>	0
	Wahadło Vialit (metoda uderzenia)	PN-EN 13588 [54]	J/cm <sup>2</sup>	NPD <sup>a</sup>	0
Stołość konsystencji (Odporność na starzenie) wg PN-EN 12607-1 lub -3 [31]	Zmiana masy		%	≥ 0,5	3
	Pozostała penetracja	PN-EN 1426 [21]	%	≥ 40	3
	Wzrost temperatury mięknięcia	PN-EN 1427 [22]	°C	≤ 8	3
Inne właściwości	Temperatura zapłonu	PN-EN ISO 2592 [63]	°C	≥ 235	3
Wymagania dodatkowe	Temperatura łamliwości	PN-EN 12593 [29]	°C	≤ -12	6

	Nawrót sprężysty w 25°C	PN-EN 13398 [51]	%	≥ 50	5
	Nawrót sprężysty w 10°C			NPD <sup>a</sup>	0
Wymagania dodatkowe	Zakres plastyczności	PN-EN 14023 [59] Punkt 5.1.9	°C	TBR <sup>b</sup>	1
	Stabilność magazynowania. Różnica temperatur mięknięcia	PN-EN 13399 [52] PN-EN 1427 [22]	°C	≤ 5	2
	Stabilność magazynowania. Różnica penetracji	PN-EN 13399 [52] PN-EN 1426 [21]	0,1 mm	NPD <sup>a</sup>	0
	Spadek temperatury mięknięcia po starzeniu wg PN-EN 12607-1 lub -3 [31]	PN-EN 12607-1 [31] PN-EN 1427 [22]	°C	TBR <sup>b</sup>	1
	Nawrót sprężysty w 25°C po starzeniu wg PN-EN 12607-1 lub -3 [31]	PN-EN 12607-1 [31] PN-EN 13398 [51]	%	≥ 50	4
	Nawrót sprężysty w 10°C po starzeniu wg PN-EN 12607-1 lub -3 [31]			NPD <sup>a</sup>	0
	<sup>a</sup> NPD – No Performance Determined (właściwość użytkowa nie określana) <sup>b</sup> TBR – To Be Reported (do zadeklarowania)				

Składowanie asfaltu drogowego powinno się odbywać w zbiornikach, wykluczających zanieczyszczenie asfaltu i wyposażonych w system grzewczy pośredni (bez kontaktu asfaltu z przewodami grzewczymi). Zbiornik roboczy otaczarki powinien być izolowany termicznie, posiadać automatyczny system grzewczy z tolerancją  $\pm 5^{\circ}\text{C}$  oraz układ cyrkulacji asfaltu.

Polimeroasfalt powinien być magazynowany w zbiorniku wyposażonym w system grzewczy pośredni z termostatem kontrolującym temperaturę z dokładnością  $\pm 5^{\circ}\text{C}$ . Zaleca się wyposażenie zbiornika w mieszadło. Zaleca się bezpośrednie zużycie polimeroasfaltu po dostarczeniu. Należy unikać wielokrotnego rozgrzewania i chłodzenia polimeroasfaltu w okresie jego stosowania oraz unikać niekontrolowanego mieszania polimeroasfaltów różnego rodzaju i klasy oraz z asfaltem zwykłym.

### 2.3. Kruszywo

Do warstwy z asfaltu lanego należy stosować kruszywo według PN-EN 13043 [44] i WT-1 Kruszywa 2014 Kruszywa. Wymagania techniczne [64], obejmujące kruszywo grube, kruszywo drobne i wypełniacz.

Składowanie kruszywa powinno się odbywać w warunkach zabezpieczających je przed zanieczyszczeniem i zmieszaniem z kruszywem o innym wymiarze lub pochodzeniu. Podłoże składowiska musi być równe, utwardzone i odwodnione. Składowanie wypełniacza powinno się odbywać w silosach wyposażonych w urządzenia do aeracji.

### 2.4. Środek adhezyjny

W celu poprawy powinowactwa fizykochemicznego lepiszcza asfaltowego i kruszywa, gwarantującego odpowiednią przyczepność (adhezję) lepiszcza do kruszywa i odporność mieszanki mineralno-asfaltowej na działanie wody, należy dobrać i zastosować środek adhezyjny, tak aby dla konkretnej pary kruszywo-lepiszcze wartość przyczepności określona według PN-EN 12697-11, metoda C [34] wynosiła co najmniej 80%.

Składowanie środka adhezyjnego jest dozwolone tylko w oryginalnych opakowaniach producenta, w warunkach określonych przez producenta.

## 2.5. Materiały do uszczelnienia połączeń i krawędzi

Do uszczelnienia połączeń technologicznych (tj. złączy podłużnych i poprzecznych z tego samego materiału wykonywanego w różnym czasie oraz spoin stanowiących połączenia różnych materiałów lub połączenie warstwy asfaltowej z urządzeniami obcymi w nawierzchni lub ją ograniczającymi, należy stosować:

- a) materiały termoplastyczne, jak taśmy asfaltowe, pasty itp. według norm lub aprobat technicznych,
  - b) emulsję asfaltową według PN-EN 13808 [58] lub inne lepiszcza według norm lub aprobat technicznych
- Grubość materiału termoplastycznego do spoiny powinna wynosić:
- nie mniej niż 10 mm przy grubości warstwy technologicznej do 2,5 cm,
  - nie mniej niż 15 mm przy grubości warstwy technologicznej większej niż 2,5 cm.

Składowanie materiałów termoplastycznych jest dozwolone tylko w oryginalnych opakowaniach producenta, w warunkach określonych w aprobacie technicznej.

Do uszczelnienia krawędzi należy stosować asfalt drogowy wg PN-EN 12591 [27], asfalt modyfikowany polimerami wg PN-EN 14023 [59] „metoda na gorąco”. Dopuszcza się inne rodzaje lepiszcza wg norm lub aprobat technicznych.

## 2.6. Kruszywo do uszorstnienia

W celu zwiększenia współczynnika tarcia wykonanej warstwy ścieralnej, w początkowym okresie jej użytkowania, należy gorącą warstwę posypać kruszywem mineralnym naturalnym lub sztucznym uzyskanym z przekruszenia, o wymiarze 2/4 lub 2/5 mm i dokładnie przywałować.

Kruszywa do uszorstnienia o wymiarze 2/4 lub 2/5 mm powinny spełniać wymagania podane w tablicy 5. Do uszorstnienia warstwy ścieralnej z asfaltu lanego można również stosować kruszywo drobne.

Składowanie kruszywa powinno odpowiadać wymaganiom podanym w pktcie 2.3.

Tablica 5. Wymagania dotyczące kruszywa (naturalnego lub sztucznego) do uszorstnienia warstwy ścieralnej z asfaltu lanego [65]

Właściwości kruszywa	Metoda badania	Punkt WT-1	Kruszywo drobne	2/4 lub 2/5 mm
Uziarnienie	PN-EN 933-1 [5]	4.1.3	G <sub>F</sub> 85	kat. G <sub>C</sub> 90/10
Zawartość pyłu	PN-EN 933-1 [5]	4.1.6	kat. f <sub>3</sub>	kat. f <sub>0,5</sub>
Kanciastość kruszywa	PN-EN 933-6 [9]	4.1.10	E <sub>Cs</sub> Deklarowana	-
Odporność na pole-rowanie kruszywa, kat. nie niższa niż	PN-EN 1097-8 [18]	4.2.3	-	kat. PSV <sub>44</sub> odporność ≥ 44%
Gęstość ziaren	PN-EN 1097-6, rozdz. 7, 8, 9 [16]	4.3.1	deklarowana przez producenta	
Grube zanieczyszczenia lekkie, kat. nie wyższa niż	PN-EN 1744-1 p. 14.2 [25]	4.5.3	kat. m <sub>LPC</sub> 0,1, tj. zawartość zanieczyszczeń o wymiarze większym od 2mm powinna wynosić ≤ 0,1 % (mm)	
Skróty użyte w tablicy: kat. - kategoria właściwości.				

## 3. SPRZĘT

### 3.1. Ogólne wymagania dotyczące sprzętu

Ogólne wymagania dotyczące sprzętu podano w ST D-M-00.00.00 „Wymagania ogólne” [1] pkt 3.

### 3.2. Sprzęt stosowany do wykonania robót

Przy wykonywaniu robót Wykonawca w zależności od potrzeb, powinien wykazać się możliwością korzystania ze sprzętu dostosowanego do przyjętej metody robót, jak:

- wyciarka (otaczarka) o mieszaniu cyklicznym lub ciągłym, z automatycznym komputerowym sterowaniem produkcji, do wytwarzania mieszanek mineralno-asfaltowych,
- układarka gąsienicowa, z elektronicznym sterowaniem równości układanej warstwy,
- lekka rozsyrywarka kruszywa,
- szczotki mechaniczne i/lub inne urządzenia czyszczące,
- samochody samowyladowcze z przykryciem brezentowym lub termosami,
- sprzęt drobny.

## 4. TRANSPORT

### 4.1. Ogólne wymagania dotyczące transportu

Ogólne wymagania dotyczące transportu podano w ST D-M-00.00.00 „Wymagania ogólne” [1] pkt 4.

### 4.2. Transport materiałów

Asfalt i polimeroasfalt należy przewozić w cysternach kolejowych lub samochodach izolowanych i zaopatrzonych w urządzenia umożliwiające pośrednie ogrzewanie oraz w zawory spustowe.

Kruszywa można przewozić dowolnymi środkami transportu, w warunkach zabezpieczających je przed zanieczyszczeniem, zmieszaniem z innymi materiałami i nadmiernym zawilgoceniem.

Wypełniacz należy przewozić w sposób chroniący go przed zawilgoceniem, zbrzyleniem i zanieczyszczeniem. Wypełniacz luzem powinien być przewożony w odpowiednich cysternach przystosowanych do przewozu materiałów sypkich, umożliwiających rozładunek pneumatyczny.

Emulsja asfaltowa może być transportowana w zamkniętych cysternach, autocysternach, beczkach i innych opakowaniach pod warunkiem, że nie będą korodowały pod wpływem emulsji i nie będą powodowały jej rozpadu. Cysterny powinny być wyposażone w przegrody. Nie należy używać do transportu opakowań z metali lekkich (może zachodzić wydzielanie wodoru i groźba wybuchu przy emulsjach o  $\text{pH} \leq 4$ ).

Mieszanek mineralno-asfaltową należy dowozić na budowę w zależności od postępu robót. Podczas transportu i postoju przed wbudowaniem mieszanka powinna być zabezpieczona przed ostygnięciem i dopływem powietrza. Asfalt lany należy przewozić w kotłach termoizolowanych z mieszałem i cały czas powinien być mieszany. Warunki i czas transportu mieszanki, od produkcji do wbudowania, powinny zapewniać utrzymanie temperatury w wymaganym przedziale. Czas transportu asfaltu lanego w kotłach, od załadunku do rozładunku nie powinien przekraczać:

- 12 h przy temperaturze do 230°C asfaltu lanego z asfaltem drogowym,
- 8 h przy temperaturze do 230°C asfaltu lanego z asfaltem modyfikowanym.

Asfalt lany, nie spełniający ww. warunku nie może być wbudowany.

Powierzchnie pojemników używanych do transportu mieszanki powinny być czyste, a do zwilżania tych powierzchni można używać tylko środki antyadhezyjne niewpływające szkodliwie na mieszankę mineralno-asfaltową.

## 5. WYKONANIE ROBÓT

### 5.1. Ogólne zasady wykonania robót

Ogólne zasady wykonania robót podano w ST D-M-00.00.00 „Wymagania ogólne” [1] pkt 5.

### 5.2. Projektowanie mieszanki mineralno-asfaltowej

Przed przystąpieniem do robót Wykonawca dostarczy Inżynierowi do akceptacji projekt składu mieszanki mineralno-asfaltowej MA11.

Uziarnienie mieszanki mineralnej oraz minimalna zawartość lepiszcza podane są w tablicy 6.

Jeżeli stosowana jest mieszanka kruszywa drobnego niełamanego i łamanego, to należy przyjąć proporcję kruszywa łamanego do niełamanego co najmniej 50/50.

Wymagane właściwości asfaltu lanego do warstwy ścieralnej i wiążącej nawierzchni mostowych, KR1÷ KR6 podane są w tablicy 7.

Tablica 6. Uziarnienie mieszanki mineralnej oraz zawartość lepiszcza do asfaltu lanego do warstwy ścieralnej lub wiążącej dla KR1÷KR6 [65]

Właściwość	Przesiew, [% (m/m)]					
	MA 5 <sup>1)</sup>		MA 8		MA 11	
Wymiar sita #, [mm]	od	do	od	do	od	do
16	-	-	-	-	100	-
11,2	-	-	100	-	90	100
8	100	-	90	100	70	85
5,6	90	100	70	90	-	-
2	55	65	50	60	45	55
	27		25	40	22	35
0,063	24,0	32,0	22,0	30,0	20,0	28,0
Zawartość lepiszcza, minimum <sup>*)</sup>	B <sub>min 6,8</sub>		B <sub>min 6,8</sub>		B <sub>min 6,5</sub>	
<sup>*)</sup> Minimalna zawartość lepiszcza jest określona przy założonej gęstości mieszanki mineralnej 2,650 Mg/m <sup>3</sup> . Jeżeli stosowana mieszanka mineralna ma inną gęstość ( $\rho_d$ ), to do wyznaczenia minimalnej zawartości lepiszcza podaną wartość należy pomnożyć przez współczynnik $\alpha$ według równania: $\alpha = \frac{2,650}{\rho_d}$						
<sup>1)</sup> Tylko do warstwy ścieralnej, np. w ścieku przykrawężnikowym						

Tablica 7. Wymagane właściwości asfaltu lanego do warstwy ścieralnej i wiążącej nawierzchni mostowych, dla KR1÷ KR6 [65]

Właściwość	Metoda badania	Wymaganie w zależności od kategorii ruchu	
		KR1÷KR2	KR3÷KR6
Odporność na deformacje trwałe	PN-EN 13108 (D.5.1)	$I_{min 1,0}$	$I_{min 1,0}$
		$I_{max 4,0}$	$I_{max 3,0}$
		$I_{NC 0,6}$	$I_{NC 0,4}$
			$I_{NC 0,6}$ <sup>1)</sup>

<sup>1)</sup> Dotyczy asfaltu lanego z lepiszczem elastomeroasfaltowym.

### 5.3. Wytwarzanie mieszanki mineralno-asfaltowej

Mieszankę mineralno-asfaltową należy wytwarzać na gorąco w otaczarce (zespole maszyn i urządzeń dozowania, podgrzewania i mieszania składników oraz przechowywania gotowej mieszanki).

Dozowanie składników mieszanki mineralno-asfaltowej w otaczarkach, w tym także wstępne, powinno być zautomatyzowane i zgodne z receptą roboczą, a urządzenia do dozowania składników oraz pomiaru temperatury powinny być okresowo sprawdzane. Kruszywo o różnym uziarnieniu lub pochodzeniu należy dodawać odmierzone oddzielnie.

Lepiszczce asfaltowe należy przechowywać w zbiorniku z pośrednim systemem ogrzewania, z układem termostatowania zapewniającym utrzymanie żądanej temperatury z dokładnością  $\pm 5^\circ\text{C}$ . Temperatura lepiszcza asfaltowego w zbiorniku magazynowym (roboczym) nie może przekraczać  $190^\circ\text{C}$  dla asfaltu drogowego 35/50 oraz  $180^\circ\text{C}$  dla polimeroasfaltu drogowego PMB 25/55-60.

Kruszywo (ewentualnie z wypełniaczem) powinno być wysuszone i podgrzane tak, aby mieszanka mineralna uzyskała temperaturę właściwą do otoczenia lepiszczem asfaltowym. Można oddzielnie podgrzewać wypełniacz w dodatkowej suszarce. Temperatura mieszanki mineralnej nie powinna być wyższa o więcej niż  $30^\circ\text{C}$  od najwyższej temperatury mieszanki mineralno-asfaltowej podanej w tablicy 8. W tej tablicy najniższa temperatura dotyczy mieszanki mineralno-asfaltowej dostarczonej na miejsce wbudowania, a najwyższa temperatura dotyczy mieszanki mineralno-asfaltowej bezpośrednio po wytworzeniu w wytwórni.

Tablica 8. Najwyższa i najniższa temperatura mieszanki MA [65]

Lepiszczce asfaltowe	Temperatura mieszanki [°C]
Asfalt 20/30	od 210 do 230
Asfalt 35/50	od 200 do 230
Wielorodzajowy 35/50	od 200 do 230
PMB 25/55-60	od 180 do 230

Sposób i czas mieszania składników mieszanki mineralno-asfaltowej powinny zapewnić równomierne otoczenie kruszywa lepiszczem asfaltowym.

Temperatura asfaltu lanego nie powinna być większa niż 230°C ze względu na konieczność ograniczenia emisji oparów. W celu zapewnienia odpowiedniej urabialności asfaltu lanego może być wymagane zastosowanie dodatków zmniejszających lepkość lepiszcza asfaltowego.

Dopuszcza się dostawy mieszanek mineralno-asfaltowych z kilku wytwórni, pod warunkiem skoordynowania między sobą deklarowanych przydatności mieszanek (m.in.: typ, rodzaj składników, właściwości objętościowe) z zachowaniem braku różnic w ich właściwościach.

#### 5.4. Przygotowanie podłoża

Podłoże (płyta pomostu) pod warstwę ścieralną z asfaltu lanego powinno być na całej powierzchni:

- ustabilizowane i nośne,
- czyste, bez zanieczyszczenia lub pozostałości luźnego kruszywa,
- wyprofilowane, równe i bez kolein,
- suche

Wymagana równość podłużna jest określona w rozporządzeniu dotyczącym warunków technicznych, jakim powinny odpowiadać drogi publiczne [67]. W wypadku podłoża z warstwy starej nawierzchni, nierówności nie powinny przekraczać wartości podanych w tablicy 9.

Tablica 9. Maksymalne nierówności podłoża z warstwy starej nawierzchni pod warstwy asfaltowe (pomiar łąką 4-metrową lub równoważną metodą)

Klasa drogi	Element nawierzchni	Maksymalna nierówność podłoża pod warstwę ścieralną [mm]
A, S, GP	Pasy: ruchu, awaryjne, dodatkowe, włączania i wyłączenia	6
	Jezdnie łącznic, jezdnie MOP, utwardzone pobocza	8
G	Pasy: ruchu, dodatkowe, włączania i wyłączenia, postojowe, jezdnie łącznic, utwardzone pobocza	8
Z, L, D	Pasy ruchu	9

Jeżeli nierówności są większe niż dopuszczalne, to należy wyrównać podłoże.

Rzędne wysokościowe podłoża oraz urządzeń usytuowanych w nawierzchni lub ją ograniczających powinny być zgodne z dokumentacją projektową. Z podłoża powinien być zapewniony odpływ wody.

Nierówności podłoża (w tym powierzchnię istniejącej warstwy ścieralnej) należy wyrównać poprzez frezowanie lub wykonanie warstwy wyrównawczej.

W celu polepszenia połączenia między warstwami technologicznymi nawierzchni powierzchnia podłoża powinna być w ocenie wizualnej chropowata.

Szerokie szczeliny w podłożu należy wypełnić odpowiednim materiałem, np. zalewami drogowymi według PN-EN 14188-1 [60] lub PN-EN 14188-2 [61] albo innymi materiałami według norm lub aprobat technicznych.

Na podłożu wykazującym zniszczenia w postaci siatki spękań zmęczeniowych lub spękań poprzecznych zaleca się stosowanie membrany przeciwspekaniowej, np. mieszanki mineralno-asfaltowej, warstwy SAMI lub z geosyntetyków według norm lub aprobat technicznych.

#### 5.5. Próba technologiczna

Wykonawca przed przystąpieniem do produkcji mieszanki jest zobowiązany do przeprowadzenia



w obecności Inżyniera próby technologicznej, która ma na celu sprawdzenie zgodności właściwości wyprodukowanej mieszanki z receptą. W tym celu należy zaprogramować otaczarkę zgodnie z receptą roboczą i w cyklu automatycznym produkować mieszankę. Do badań należy pobrać mieszankę wyprodukowaną po ustabilizowaniu się pracy otaczarki.

Nie dopuszcza się oceniania dokładności pracy otaczarki oraz prawidłowości składu mieszanki mineralnej na podstawie tzw. suchego zarobu, z uwagi na możliwą segregację kruszywa.

Mieszankę wyprodukowaną po ustabilizowaniu się pracy otaczarki należy zgromadzić w silosie lub załadować na samochód. Próbkę do badań należy pobierać ze skrzyni samochodu zgodnie z metodą określoną w PN-EN 12697-27 [39].

Na podstawie uzyskanych wyników Inżynier podejmuje decyzję o wykonaniu odcinka próbnego.

## 5.6. Odcinek próbny

Nie jest wymagany.

## 5.7. Połączenie międzywarstwowe

Uzyskanie wymaganej trwałości nawierzchni jest uzależnione od zapewnienia połączenia między warstwami i ich współpracy w przenoszeniu obciążenia nawierzchni ruchem.

W przypadku układania warstwy ścieralnej z asfaltu lanego nie należy stosować skropienia lepiszczem podłoża. Asfalt lany zawiera w składzie dużą ilość asfaltu co pozwala na uzyskanie dobrego połączenia międzywarstwowego.

## 5.8. Wbudowanie mieszanki mineralno-asfaltowej

Mieszankę mineralno-asfaltową można wbudowywać na podłożu przygotowanym zgodnie z zapisami w punktach 5.4 i 5.7.

Temperatura podłoża pod rozkładaną warstwę nie może być niższa niż +5°C.

Transport mieszanki mineralno-asfaltowej asfaltowej powinien być zgodny z zaleceniami podanymi w punkcie 4.2.

Mieszankę mineralno-asfaltową należy wbudowywać w odpowiednich warunkach atmosferycznych. Temperatura otoczenia w ciągu doby nie powinna być niższa od temperatury podanej w tabelicy 10. Temperatura otoczenia może być niższa w wypadku stosowania ogrzewania podłoża. Nie dopuszcza się układania mieszanki mineralno-asfaltowej asfaltowej podczas silnego wiatru ( $V > 16$  m/s).

W wypadku stosowania mieszanek mineralno-asfaltowych z dodatkiem obniżającym temperaturę mieszania i wbudowania należy indywidualnie określić wymagane warunki otoczenia.

Tablica 10. Minimalna temperatura otoczenia na wysokości 2 m podczas wykonywania warstw asfaltowych

Rodzaj robót	Minimalna temperatura otoczenia [°C]	
	przed przystąpieniem do robót	w czasie robót
Warstwa ścieralna asfalt lany	0	+5
Warstwa wiążąca i ścieralna na mostach	+5	+10
Naprawa nawierzchni asfaltem lanym	- 2	0

Właściwości wykonanej warstwy powinny spełniać warunki podane w tabelicy 11.

Tablica 11. Właściwości warstwy MA

Typ i wymiar mieszanki	Projektowana grubość warstwy technologicznej [cm]	Wskaźnik zagęszczenia [%]	Zawartość wolnych przestrzeni w warstwie [% (v/v)]
MA 5, KR1÷KR6	2,0 ÷ 3,0	-	-
MA 8, KR1÷KR6	2,5 ÷ 3,5	-	-
MA 11, KR1÷KR6	3,5 ÷ 4,0	-	-

Mieszanka mineralno-asfaltowa powinna być wbudowywana rozkładarką wyposażoną w układ automatycznego sterowania grubości warstwy i utrzymywania niwelety zgodnie z dokumentacją projektową. W miejscach niedostępnych dla sprzętu dopuszcza się wbudowywanie ręczne.

Grubość wykonywanej warstwy powinna być sprawdzana co 25 m, w co najmniej trzech miejscach (w osi i przy brzegach warstwy).

Asfalt lany jest mieszanką samozagęszczalną, nie wymaga zagęszczania walcami.

## **6. KONTROLA JAKOŚCI ROBÓT**

### **6.1. Ogólne zasady kontroli jakości robót**

Ogólne zasady kontroli jakości robót podano w ST D-M-00.00.00 „Wymagania ogólne” [1] pkt 6.

### **6.2. Badania przed przystąpieniem do robót**

Przed przystąpieniem do robót Wykonawca powinien:

- uzyskać wymagane dokumenty, dopuszczające wyroby budowlane do obrotu i powszechnego stosowania (np. stwierdzenie o oznakowaniu materiału znakiem CE lub znakiem budowlanym B, certyfikat zgodności, deklarację zgodności, aprobatę techniczną, ew. badania materiałów wykonane przez dostawców itp.),
- ew. wykonać własne badania właściwości materiałów przeznaczonych do wykonania robót, określone przez Inżyniera.

Wszystkie dokumenty oraz wyniki badań Wykonawca przedstawia Inżynierowi do akceptacji.

### **6.3. Badania w czasie robót**

#### **6.3.1. Uwagi ogólne**

Badania dzielą się na:

- badania wykonawcy (w ramach własnego nadzoru),
- badania kontrolne (w ramach nadzoru zlecniodawcy – Inżyniera).

#### **6.3.2. Badania Wykonawcy**

Badania Wykonawcy są wykonywane przez Wykonawcę lub jego zlecniodawców celem sprawdzenia, czy jakość materiałów budowlanych (mieszanek mineralno-asfaltowych i ich składników, lepiszczy i materiałów do uszczelnień itp.) oraz gotowej warstwy (wbudowane warstwy asfaltowe, połączenia itp.) spełniają wymagania określone w kontrakcie.

Wykonawca powinien wykonywać te badania podczas realizacji kontraktu, z niezbędną starannością i w wymaganym zakresie. Wyniki należy zapisywać w protokołach. W razie stwierdzenia uchybień w stosunku do wymagań kontraktu, ich przyczyny należy niezwłocznie usunąć.

Wyniki badań Wykonawcy należy przekazywać Inżynierowi na jego żądanie. Inżynier może zdecydować o dokonaniu odbioru na podstawie badań Wykonawcy. W razie zastrzeżeń Inżynier może przeprowadzić badania kontrolne według pktu 6.3.3.

Zakres badań Wykonawcy związanych z wykonywaniem nawierzchni:

- pomiar temperatury powietrza,
- pomiar temperatury mieszanki mineralno-asfaltowej podczas wykonywania nawierzchni (wg PN-EN 12697-13 [36]),
- ocena wizualna mieszanki mineralno-asfaltowej,
- wykaz ilości materiałów lub grubości wykonanej warstwy,
- pomiar spadku poprzecznego warstwy asfaltowej,
- pomiar równości warstwy asfaltowej (wg pktu 6.4.2.5),
- pomiar parametrów geometrycznych poboczy,
- ocena wizualna jednorodności powierzchni warstwy,
- ocena wizualna jakości wykonania połączeń technologicznych.

#### **6.3.3. Badania kontrolne**

Badania kontrolne są badaniami Inżyniera, których celem jest sprawdzenie, czy jakość materiałów budowlanych (mieszanek mineralno-asfaltowych i ich składników, lepiszczy i materiałów do uszczelnień itp.) oraz gotowej warstwy (wbudowane warstwy asfaltowe, połączenia itp.) spełniają wymagania określone

w kontrakcie. Wyniki tych badań są podstawą odbioru. Pobieraniem próbek i wykonaniem badań na miejscu budowy zajmuje się Inżynier w obecności Wykonawcy. Badania odbywają się również wtedy, gdy Wykonawca zostanie w porę powiadomiony o ich terminie, jednak nie będzie przy nich obecny.

Rodzaj badań kontrolnych mieszanki mineralno-asfaltowej i wykonanej z niej warstwy podano w tablicy 12.

Tablica 12. Rodzaj badań kontrolnych

Lp.	Rodzaj badań
1	Mieszanka mineralno-asfaltowa <sup>a), b)</sup>
1.1	Uziarnienie
1.2	Zawartość lepiszcza
1.3	Temperatura mięknięcia lepiszcza odzyskanego
2	Warstwa asfaltowa
2.1	Spadki poprzeczne
2.2	Równość
2.3	Grubość lub ilość materiału
2.4	Właściwości przeciwpoślizgowe
<sup>a)</sup> do każdej warstwy i na każde rozpoczęte 6 000 m <sup>2</sup> nawierzchni jedna próbka; w razie potrzeby liczba próbek może zostać zwiększona (np. nawierzchnie dróg w terenie zabudowy)	
<sup>b)</sup> w razie potrzeby specjalne kruszywa i dodatki	

#### 6.3.4. Badania kontrolne dodatkowe

W wypadku uznania, że jeden z wyników badań kontrolnych nie jest reprezentatywny dla ocenianego odcinka budowy, Wykonawca ma prawo żądać przeprowadzenia badań kontrolnych dodatkowych.

Inżynier i Wykonawca decydują wspólnie o miejscach pobierania próbek i wyznaczeniu odcinków częściowych ocenianego odcinka budowy. Jeżeli odcinek częściowy przyporządkowany do badań kontrolnych nie może być jednoznacznie i zgodnie wyznaczony, to odcinek ten nie powinien być mniejszy niż 20% ocenianego odcinka budowy.

Do odbioru uwzględniane są wyniki badań kontrolnych i badań kontrolnych dodatkowych do wyznaczonych odcinków częściowych.

Koszty badań kontrolnych dodatkowych zażądanych przez Wykonawcę ponosi Wykonawca.

#### 6.3.5. Badania arbitrażowe

Badania arbitrażowe są powtórzeniem badań kontrolnych, co do których istnieją uzasadnione wątpliwości ze strony Inżyniera lub Wykonawcy (np. na podstawie własnych badań).

Badania arbitrażowe wykonuje na wniosek strony kontraktu niezależne laboratorium, które nie wykonywało badań kontrolnych.

Koszty badań arbitrażowych wraz ze wszystkimi kosztami ubocznymi ponosi strona, na której niekoryść przemawia wynik badania.

### 6.4. Właściwości warstwy i nawierzchni oraz dopuszczalne odchyłki

#### 6.4.1 Mieszanka mineralno-asfaltowa

Właściwości materiałów należy oceniać na podstawie badań pobranych próbek mieszanki mineralno-asfaltowej przed wbudowaniem (wbudowanie oznacza wykonanie warstwy asfaltowej). Wyjątkowo dopuszcza się badania próbek pobranych z wykonanej warstwy asfaltowej.

#### 6.4.2. Warstwa asfaltowa

##### 6.4.2.1. Spadki poprzeczne

Spadki poprzeczne nawierzchni należy badać nie rzadziej niż co 20 m oraz w punktach głównych łuków poziomych.

Spadki poprzeczne powinny być zgodne z dokumentacją projektową, z tolerancją  $\pm 0,5\%$ .

## 6.4.2.2. Równość podłużna i poprzeczna

Pomiary równości podłużnej należy wykonywać w prawym śladzie koła każdego ocenianego pasa ruchu.

Do oceny równości podłużnej warstwy ścieralnej nawierzchni drogi klasy G i dróg wyższych klas należy stosować metodę pomiaru umożliwiającą obliczanie wskaźnika równości IRI. Wartość IRI oblicza się dla odcinków o długości 50 m. Dopuszczalne wartości wskaźnika IRI wymagane przy odbiorze nawierzchni określono w rozporządzeniu dotyczącym warunków technicznych, jakim powinny odpowiadać drogi publiczne [67].

Do oceny równości podłużnej warstwy ścieralnej nawierzchni drogi klasy Z, L i D oraz placów i parkingów należy stosować metodę z wykorzystaniem łąty 4-metrowej i klina lub metody równoważnej, mierząc wysokość przeswitu w połowie długości łąty. Pomiar wykonuje się nie rzadziej niż co 10 m. Wymagana równość podłużna jest określona przez wartość odchylenia równości (przeswitu), które nie mogą przekroczyć 6 mm. Przez odchylenie równości rozumie się największą odległość między łątą a mierzoną powierzchnią.

Przed upływem okresu gwarancyjnego wartości wskaźnika równości IRI warstwy ścieralnej nawierzchni drogi klasy G i dróg wyższych klas nie powinny być większe niż podane w tablicy 13. Badanie wykonuje się według procedury jak podczas odbioru nawierzchni, w prawym śladzie koła.

Tablica 13. Dopuszczalne wartości wskaźnika równości podłużnej IRI warstwy ścieralnej wymagane przed upływem okresu gwarancyjnego

Klasa drogi	Element nawierzchni	Wartości wskaźnika IRI [mm/m]
A, S GP	Pasy: ruchu, awaryjne, dodatkowe, włączania i wyłączania	$\leq 2,9$
	Jezdnie łącznic, jezdnie MOP, utwardzone pobocza	$\leq 3,7$
G	Pasy: ruchu, dodatkowe, włączania i wyłączania, postojowe, jezdnie łącznic, utwardzone pobocza	$\leq 4,6$

Przed upływem okresu gwarancyjnego wartość odchylenia równości podłużnej warstwy ścieralnej nawierzchni dróg klasy Z i L nie powinna być większa niż 8 mm. Badanie wykonuje się według procedury jak podczas odbioru nawierzchni.

Do oceny równości poprzecznej warstw nawierzchni dróg wszystkich klas technicznych należy stosować metodę z wykorzystaniem łąty 4-metrowej i klina lub metody równoważnej użyciu łąty i klina. Pomiar należy wykonywać w kierunku prostopadłym do osi jezdni, na każdym ocenianym pasie ruchu, nie rzadziej niż co 10 m. Wymagana równość poprzeczna jest określona w rozporządzeniu dotyczącym warunków technicznych, jakim powinny odpowiadać drogi publiczne [67].

Przed upływem okresu gwarancyjnego wartość odchylenia równości poprzecznej warstwy ścieralnej nawierzchni dróg wszystkich klas technicznych nie powinna być większa niż podana w tablicy 14. Badanie wykonuje się według procedury jak podczas odbioru nawierzchni.

Tablica 14. Dopuszczalne wartości odchylen równości poprzecznej warstwy ścieralnej wymagane przed upływem okresu gwarancyjnego

Klasa drogi	Element nawierzchni	Wartości odchylen równości poprzecznej [mm]
A, S GP	Pasy: ruchu, awaryjne, dodatkowe, włączania i wyłączania	$\leq 6$
	Jezdnie łącznic, jezdnie MOP, utwardzone pobocza	$\leq 8$
G	Pasy: ruchu, dodatkowe, włączania i wyłączania, postojowe, jezdnie łącznic, utwardzone pobocza	$\leq 8$
Z, L, D	Pasy ruchu	$\leq 9$

### 6.4.2.3. Właściwości przeciwpoślizgowe

Przy ocenie właściwości przeciwpoślizgowych nawierzchni drogi klasy Z i dróg wyższych klas powinien być określony współczynnik tarcia na mokrej nawierzchni przy całkowitym poślizgu opony testowej.

Pomiar wykonuje się przy temperaturze otoczenia od 5 do 30°C, nie rzadziej niż co 50 m na nawierzchni zwilżanej wodą w ilości 0,5 l/m<sup>2</sup>, a wynik pomiaru powinien być przeliczany na wartość przy 100% poślizgu opony testowej o rozmiarze 185/70 R14. Miarami właściwości przeciwpoślizgowych jest miarodajny współczynnik tarcia. Za miarodajny współczynnik tarcia przyjmuje się różnicę wartości średniej  $E(\mu)$  i odchylenia standardowego  $D$ :  $E(\mu) - D$ . Długość odcinka podlegającego odbiorowi nie powinna być większa niż 1000 m. Liczba pomiarów na ocenianym odcinku nie powinna być mniejsza niż 10. W wypadku odbioru krótkich odcinków nawierzchni, na których nie można wykonać pomiarów z prędkością 60 lub 90 km/h (np. rondo, dojazd do skrzyżowania, niektóre łącznice), poszczególne wyniki pomiarów współczynnika tarcia nie powinny być niższe niż 0,44 przy prędkości pomiarowej 30 km/h.

Dopuszczalne wartości miarodajnego współczynnika tarcia nawierzchni wymagane w okresie od 4 do 8 tygodni po oddaniu warstwy do eksploatacji są określone w rozporządzeniu dotyczącym warunków technicznych, jakim powinny odpowiadać drogi publiczne [67].

Jeżeli warunki atmosferyczne uniemożliwiają wykonanie pomiaru w wymienionym terminie, powinien być on zrealizowany z najmniejszym możliwym opóźnieniem.

Przed upływem okresu gwarancyjnego wartości miarodajnego współczynnika tarcia nie powinny być mniejsze niż podane w tabelicy 15. W wypadku badań na krótkich odcinkach nawierzchni, rondach lub na dojazdach do skrzyżowań poszczególne wyniki pomiarów współczynnika tarcia nie powinny być niższe niż 0,44, przy prędkości pomiarowej 30 km/h.

Tablica 15. Dopuszczalne wartości miarodajnego współczynnika tarcia wymagane przed upływem okresu gwarancyjnego

Klasa drogi	Element nawierzchni	Miarodajny współczynnik tarcia przy prędkości zablokowanej opony względem nawierzchni	
		60 km/h	90 km/h
A, S	Pasy ruchu	-	≥ 0,37
	Pasy: włączania i wyłączania, jezdnie łącznic	≥ 0,44	-
GP, G, Z	Pasy: ruchu, dodatkowe, utwardzone pobocza	≥ 0,36	-

### 6.4.2.4. Pozostałe właściwości warstwy asfaltowej

Szerokość warstwy, mierzona 10 razy na 1 km każdej jezdni, nie może się różnić od szerokości projektowanej o więcej niż ± 5 cm.

Rzędne wysokościowe, mierzone co 10 m na prostych i co 10 m na osi podłużnej i krawędziach, powinny być zgodne z dokumentacją projektową z dopuszczalną tolerancją ± 1 cm, przy czym co najmniej 95% wykonanych pomiarów nie może przekraczać przedziału dopuszczalnych odchyień.

Ukształtowanie osi w planie, mierzone co 100 m, nie powinno różnić się od dokumentacji projektowej o ± 5 cm.

Złącza podłużne i poprzeczne, sprawdzone wizualnie, powinny być równe i związane, wykonane w linii prostej, równoległe lub prostopadłe do osi drogi. Przylegające warstwy powinny być w jednym poziomie. Wygląd zewnętrzny warstwy, sprawdzony wizualnie, powinien być jednorodny, bez spękań, deformacji, plam i wykruszeń.

## 7. OBMIAR ROBÓT

### 7.1. Ogólne zasady obmiaru robót

Ogólne zasady obmiaru robót podano w ST D-M-00.00.00 „Wymagania ogólne” [1] pkt 7.

### 7.2. Jednostka obmiarowa

Jednostką obmiarową jest m<sup>2</sup> (metr kwadratowy) wykonanej warstwy z asfaltu lanego (MA).

## 8. ODBIÓR ROBÓT

Ogólne zasady odbioru robót podano w ST D-M-00.00.00 „Wymagania ogólne” [1] pkt 8.

Roboty uznaje się za wykonane zgodnie z dokumentacją projektową, ST i wymaganiami Inżyniera, jeżeli wszystkie pomiary i badania z zachowaniem tolerancji według pktu 6 dały wyniki pozytywne.

## 9. PODSTAWA PŁATNOŚCI

### 9.1. Ogólne ustalenia dotyczące podstawy płatności

Ogólne ustalenia dotyczące podstawy płatności podano w ST D-M-00.00.00 „Wymagania ogólne” [1] pkt 9.

### 9.2. Cena jednostki obmiarowej

Cena wykonania 1 m<sup>2</sup> warstwy ścieralnej z asfaltu lanego (MA) obejmuje:

- prace pomiarowe i roboty przygotowawcze,
- oznakowanie robót,
- oczyszczenie i skropienie podłoża,
- dostarczenie materiałów i sprzętu,
- opracowanie recepty laboratoryjnej,
- wykonanie próby technologicznej i odcinka próbnego,
- wyprodukowanie mieszanki betonu asfaltowego i jej transport na miejsce wbudowania,
- posmarowanie lepiszczem lub pokrycie taśmą asfaltową krawędzi urządzeń obcych i krawężników,
- rozłożenie mieszanki asfaltu lanego,
- obcięcie krawędzi i posmarowanie lepiszczem,
- przeprowadzenie pomiarów i badań wymaganych w specyfikacji technicznej,
- odwiezienie sprzętu.

### 9.3. Sposób rozliczenia robót tymczasowych i prac towarzyszących

Cena wykonania robót określonych niniejszą ST obejmuje:

- roboty tymczasowe, które są potrzebne do wykonania robót podstawowych, ale nie są przekazywane Zamawiającemu i są usuwane po wykonaniu robót podstawowych,
- prace towarzyszące, które są niezbędne do wykonania robót podstawowych, niezaliczane do robót tymczasowych, jak geodezyjne wytyczenie robót itd.

## 10. PRZEPISY ZWIĄZANE

### 10.1. Ogólne specyfikacje techniczne (OST)

1. D-M-00.00.00 Wymagania ogólne

### 10.2. Normy

(Zestawienie zawiera dodatkowo normy PN-EN związane z badaniami materiałów występujących w niniejszej OST)

2. PN-EN 196-21 Metody badania cementu – Oznaczanie zawartości chlorków, dwutlenku węgla i alkaliów w cemencie
3. PN-EN 459-2 Wapno budowlane – Część 2: Metody badań
4. PN-EN 932-3 Badania podstawowych właściwości kruszyw – Procedura i terminologia uproszczonego opisu petrograficznego
5. PN-EN 933-1 Badania geometrycznych właściwości kruszyw – Oznaczanie składu ziarnowego – Metoda przesiewania
6. PN-EN 933-3 Badania geometrycznych właściwości kruszyw – Oznaczanie kształtu ziaren za pomocą wskaźnika płaskości

7. PN-EN 933-4 Badania geometrycznych właściwości kruszyw – Część 4: Oznaczanie kształtu ziaren – Wskaźnik kształtu
8. PN-EN 933-5 Badania geometrycznych właściwości kruszyw – Oznaczanie procentowej zawartości ziaren o powierzchniach powstałych w wyniku przekruszenia lub łamania kruszyw grubych
9. PN-EN 933-6 Badania geometrycznych właściwości kruszyw – Część 6: Ocena właściwości powierzchni – Wskaźnik przepływu kruszywa
10. PN-EN 933-9 Badania geometrycznych właściwości kruszyw – Ocena zawartości drobnych cząstek – Badania błękitem metylenowym
11. PN-EN 933-10 Badania geometrycznych właściwości kruszyw – Część 10: Ocena zawartości drobnych cząstek – Uziarnienie wypełniaczy (przesiewanie w strumieniu powietrza)
12. PN-EN 1097-2 Badania mechanicznych i fizycznych właściwości kruszyw – Metody oznaczania odporności na rozdrabnianie
13. PN-EN 1097-3 Badania mechanicznych i fizycznych właściwości kruszyw – Oznaczanie gęstości nasypowej i jamistości
14. PN-EN 1097-4 Badania mechanicznych i fizycznych właściwości kruszyw – Część 4: Oznaczanie pustych przestrzeni suchego, zagęszczonego wypełniacza
15. PN-EN 1097-5 Badania mechanicznych i fizycznych właściwości kruszyw – Część 5: Oznaczanie zawartości wody przez suszenie w suszarce z wentylacją
16. PN-EN 1097-6 Badania mechanicznych i fizycznych właściwości kruszyw – Część 6: Oznaczanie gęstości ziaren i nasiąkliwości
17. PN-EN 1097-7 Badania mechanicznych i fizycznych właściwości kruszyw – Część 7: Oznaczanie gęstości wypełniacza – Metoda piknometryczna
18. PN-EN 1097-8 Badania mechanicznych i fizycznych właściwości kruszyw – Część 8: Oznaczanie polerowalności kamienia
19. PN-EN 1367-1 Badania właściwości cieplnych i odporności kruszyw na działanie czynników atmosferycznych – Część 1: Oznaczanie mrozoodporności
20. PN-EN 1367-3 Badania właściwości cieplnych i odporności kruszyw na działanie czynników atmosferycznych – Część 3: Badanie bazaltowej zgorzeli słonecznej metodą gotowania
21. PN-EN 1426 Asfalty i lepiszcza asfaltowe – Oznaczanie penetracji igłą
22. PN-EN 1427 Asfalty i lepiszcza asfaltowe – Oznaczanie temperatury mięknięcia – Metoda Pierścienia i Kula
23. PN-EN 1428 Asfalty i lepiszcza asfaltowe – Oznaczanie zawartości wody w emulsjach asfaltowych – Metoda destylacji azeotropowej
24. PN-EN 1429 Asfalty i lepiszcza asfaltowe – Oznaczanie pozostałości na sicie emulsji asfaltowych oraz trwałości podczas magazynowania metodą pozostałości na sicie
25. PN-EN 1744-1 Badania chemicznych właściwości kruszyw – Analiza chemiczna
26. PN-EN 1744-4 Badania chemicznych właściwości kruszyw – Część 4: Oznaczanie podatności wypełniaczy do mieszanek mineralno-asfaltowych na działanie wody
27. PN-EN 12591 Asfalty i lepiszcza asfaltowe – Wymagania dla asfaltów drogowych
28. PN-EN 12592 Asfalty i lepiszcza asfaltowe – Oznaczanie rozpuszczalności
29. PN-EN 12593 Asfalty i lepiszcza asfaltowe – Oznaczanie temperatury łamliwości Fraassa
30. PN-EN 12606-1 Asfalty i lepiszcza asfaltowe – Oznaczanie zawartości parafiny – Część 1: Metoda destylacyjna
31. PN-EN 12607-1 Asfalty i lepiszcza asfaltowe – Oznaczanie odporności na twardnienie pod wpływem ciepła i powietrza – Część 1: Metoda RTFOT
- PN-EN 12607-3 Jw. Część 3: Metoda RFT
32. PN-EN 12697-6 Mieszanki mineralno-asfaltowe – Metody badań mieszanek mineralno-asfaltowych na gorąco – Część 6: Oznaczanie gęstości objętościowej metodą hydrostatyczną
33. PN-EN 12697-8 Mieszanki mineralno-asfaltowe – Metody badań mieszanek mineralno-asfaltowych na gorąco – Część 8: Oznaczanie zawartości wolnej przestrzeni
34. PN-EN 12697-11 Mieszanki mineralno-asfaltowe – Metody badań mieszanek mineralno-asfaltowych na gorąco – Część 11: Określenie powiązania pomiędzy kruszy-

- wem i asfaltem
35. PN-EN 12697-12 Mieszanki mineralno-asfaltowe – Metody badań mieszanek mineralno-asfaltowych na gorąco – Część 12: Określanie wrażliwości na wodę
  36. PN-EN 12697-13 Mieszanki mineralno-asfaltowe – Metody badań mieszanek mineralno-asfaltowych na gorąco – Część 13: Pomiar temperatury
  37. PN-EN 12697-18 Mieszanki mineralno-asfaltowe – Metody badań mieszanek mineralno-asfaltowych na gorąco – Część 18: Spływanie lepiszcza
  38. PN-EN 12697-22 Mieszanki mineralno-asfaltowe – Metody badań mieszanek mineralno-asfaltowych na gorąco – Część 22: Koleinowanie
  39. PN-EN 12697-27 Mieszanki mineralno-asfaltowe – Metody badań mieszanek mineralno-asfaltowych na gorąco – Część 27: Pobieranie próbek
  40. PN-EN 12697-36 Mieszanki mineralno-asfaltowe – Metody badań mieszanek mineralno-asfaltowych na gorąco – Część 36: Oznaczanie grubości nawierzchni asfaltowych
  41. PN-EN 12846 Asfalty i lepiszcza asfaltowe – Oznaczanie czasu wypływu emulsji asfaltowych lepkościomierzem wypływowym
  42. PN-EN 12847 Asfalty i lepiszcza asfaltowe – Oznaczanie sedymentacji emulsji asfaltowych
  43. PN-EN 12850 Asfalty i lepiszcza asfaltowe – Oznaczanie wartości pH emulsji asfaltowych
  44. PN-EN 13043 Kruszywa do mieszanek bitumicznych i powierzchniowych utwaleń stosowanych na drogach, lotniskach i innych powierzchniach przeznaczonych do ruchu
  45. PN-EN 13074 Asfalty i lepiszcza asfaltowe – Oznaczanie lepiszczy z emulsji asfaltowych przez odparowanie
  46. PN-EN 13075-1 Asfalty i lepiszcza asfaltowe – Badanie rozpadu – Część 1: Oznaczanie indeksu rozpadu kationowych emulsji asfaltowych, metoda z wypełniaczem mineralnym
  47. PN-EN 13108-6 Mieszanki mineralno-asfaltowe – Wymagania – Część 6: Asphalt lany
  48. PN-EN 13108-20 Mieszanki mineralno-asfaltowe – Wymagania – Część 20: Badanie typu
  49. PN-EN 13179-1 Badania kruszyw wypełniających stosowanych do mieszanek bitumicznych – Część 1: Badanie metodą Pierścienia i Kuli
  50. PN-EN 13179-2 Badania kruszyw wypełniających stosowanych do mieszanek bitumicznych – Część 2: Liczba bitumiczna
  51. PN-EN 13398 Asfalty i lepiszcza asfaltowe – Oznaczanie nawrotu sprężystego asfaltów modyfikowanych
  52. PN-EN 13399 Asfalty i lepiszcza asfaltowe – Oznaczanie odporności na magazynowanie modyfikowanych asfaltów
  53. PN-EN 13587 Asfalty i lepiszcza asfaltowe – Oznaczanie ciągliwości lepiszczy asfaltowych metodą pomiaru ciągliwości
  54. PN-EN 13588 Asfalty i lepiszcza asfaltowe – Oznaczanie kohezji lepiszczy asfaltowych metodą testu wahadłowego
  55. PN-EN 13589 Asfalty i lepiszcza asfaltowe – Oznaczanie ciągliwości modyfikowanych asfaltów – Metoda z duktylometrem
  56. PN-EN 13614 Asfalty i lepiszcza asfaltowe – Oznaczanie przyczepności emulsji bitumicznych przez zanurzenie w wodzie – Metoda z kruszywem
  57. PN-EN 13703 Asfalty i lepiszcza asfaltowe – Oznaczanie energii deformacji
  58. PN-EN 13808 Asfalty i lepiszcza asfaltowe – Zasady specyfikacji kationowych emulsji asfaltowych
  59. PN-EN 14023 Asfalty i lepiszcza asfaltowe – Zasady specyfikacji asfaltów modyfikowanych polimerami
  60. PN-EN 14188-1 Wypełniacze złączy i zalewy – Część 1: Specyfikacja zalew na gorąco
  61. PN-EN 14188-2 Wypełniacze złączy i zalewy – Część 2: Specyfikacja zalew na zimno
  62. PN-EN 22592 Przetwory naftowe – Oznaczanie temperatury zapłonu i palenia – Pomiar metodą otwartego tygla Clevelanda
  63. PN-EN ISO 2592 Oznaczanie temperatury zapłonu i palenia – Metoda otwartego tygla Clevelanda



---

**10.3. Wymagania techniczne**

64. Kruszywa do mieszanek mineralno-asfaltowych i powierzchniowych utwaleń na drogach krajowych WT-1 2014 Kruszywa. Wymagania Techniczne. Załącznik do zarządzenia nr 46 Generalnego Dyrektora Dróg Krajowych i Autostrad z dnia 25.09.2014 r.,
65. Nawierzchnie asfaltowe na drogach krajowych WT-2 2014-część I Mieszanki mineralno-asfaltowe. Wymagania Techniczne. Załącznik do zarządzenia nr 54 Generalnego Dyrektora Dróg Krajowych i Autostrad z dnia 18.11.2014 r.
66. Katalog typowych konstrukcji nawierzchni podatnych i półsztywnych. Politechnika Gdańska – Katedra Inżynierii Drogowej, Gdańsk 2014.”
67. Rozporządzenia MTiGM z dnia 2 marca 1999 r w sprawie warunków technicznych, jakim powinny odpowiadać drogi publiczne i ich usytuowanie.
68. Umowa europejska dotycząca międzynarodowego przewozu drogowego towarów niebezpiecznych (ADR) (Dz. U. 05. 178. 1481 Z późn.zm.).
69. Nawierzchnie asfaltowe na drogach krajowych. WT-2 2016 - część II. Wykonanie warstw nawierzchni asfaltowych – Wymagania Techniczne. Załącznik do zarządzenia nr 7 Generalnego Dyrektora Dróg Krajowych i Autostrad z dnia 09.05.2016 r.
70. Instrukcja DP-T 14 „Ocena jakości na drogach krajowych. Część I – Roboty drogowe” załącznik do zarządzenia nr 10 Generalnego Dyrektora Dróg Krajowych i Autostrad z dnia 30 marca 2017r



---

## **D-06.00.00. ROBOTY WYKOŃCZENIOWE**

### **D-06.01.01. UMOCNIE NIE SKARP**

#### **1. WSTĘP**

##### **1.1. Przedmiot ST**

Przedmiotem niniejszej specyfikacji technicznej (ST) są wymagania dotyczące wykonania i odbioru robót wykończeniowych przy przebudowie mostu drogowego przez rzekę Tinę koło miejscowości Różany.

##### **1.2. Zakres stosowania ST**

Specyfikacja techniczna (ST) stanowi dokument przetargowy i kontraktowy przy zleceniu i realizacji robót wymienionych w p. 1.1.

##### **1.3. Zakres robót objętych ST**

Ustalenia zawarte w niniejszej specyfikacji dotyczą zasad prowadzenia robót związanych z trwałym powierzchniowym umocnieniem skarp przez humusowanie i darniowanie.

##### **1.4. Określenia podstawowe**

**1.4.2.** Darnina - płat lub pasmo wierzchniej warstwy gleby, przerośniętej i związanej korzeniami roślinności trawiastej.

**1.4.3.** Darniowanie - pokrycie darniną powierzchni korpusu drogowego w taki sposób, aby darnina w sposób trwały związała się z podłożem systemem korzeniowym. Darniowanie kożuchowe wykonuje się na płask, pasami poziomymi, układanymi w rzędach równoległych z przewiązaniem szczelin pomiędzy poszczególnymi płatami. Darniowanie w kratę (krzyżowe) wykonuje się w postaci pasów darniny układanych pod kątem 45°, ograniczających powierzchnie skarpy o bokach np. 1,0 x 1,0 m, które wypełnia się ziemią roślinną i zasiewa trawą.

**1.4.4.** Ziemia urodzajna (humus) - ziemia roślinna zawierająca co najmniej 2% części organicznych.

**1.4.5.** Humusowanie - zespół czynności przygotowujących powierzchnię gruntu do obudowy roślinnej, obejmujący dogęszczenie gruntu, rowkowanie, naniesienie ziemi urodzajnej z jej grabieniem (bronowaniem) i dogęszczeniem.

**1.4.6.** Moletowanie - proces umożliwiający dogęszczenie ziemi urodzajnej i wytworzenie bruzd, przeprowadzany np. za pomocą walca o odpowiednio ukształtowanej powierzchni.

**1.4.7.** Pozostałe określenia podstawowe są zgodne z odpowiednimi polskimi normami i z definicjami podanymi w ST D-M-00.00.00. „Wymagania ogólne” pkt 1.4.

##### **1.5. Ogólne wymagania dotyczące robót**

Ogólne wymagania dotyczące robót podano w ST D-M-00.00.00. „Wymagania ogólne” pkt 1.5.

#### **2. MATERIAŁY**

##### **2.1. Ogólne wymagania dotyczące materiałów**

Ogólne wymagania dotyczące materiałów, ich pozyskiwania i składowania, podano w ST D-M-00.00.00. „Wymagania ogólne” pkt 2.

##### **2.2. Rodzaje materiałów**

Materiałami stosowanymi przy umacnianiu skarp i rowów objętymi niniejszą ST są:

- darnina,
- ziemia urodzajna,

### 2.3. Darnina

Darnina ma być zakupiona i dowieziona w rolkach przez Wykonawcę. Wycięta darnina powinna być w krótkim czasie wbudowana.

Darninę, jeżeli nie jest od razu wbudowana, należy układać warstwami w stopy, stroną porostu do siebie, na wysokość nie większą niż 1 m. Ułożone stopy winny być utrzymywane w stanie wilgotnym w warunkach zabezpieczających darninę przed zanieczyszczeniem, najwyżej przez 30 dni.

#### 2.3.1. Szpilki do przybijania darniny

Szpilki powinny być wykonane z gałęzi, żerdzi, obrzynków lub drewna szczapowego, zarówno z drzew iglastych jak i liściastych, z wyjątkiem osiki, kruszyny oraz prętów żywej wikliny. Szpilki powinny być proste, w cieńszym końcu ostro zaciosane, w drugim ucięte pod kątem prostym.

Grubość ich powinna wynosić od 1,5-2,5 cm, natomiast długość 20÷30cm.

### 2.4. Ziemia urodzajna (humus)

Ziemia urodzajna powinna zawierać co najmniej 2% części organicznych. Ziemia urodzajna powinna być wilgotna i pozbawiona kamieni większych od 5 cm oraz wolna od zanieczyszczeń obcych.

W przypadkach wątpliwych Inżynier może zlecić wykonanie badań w celu stwierdzenia, że ziemia urodzajna odpowiada następującym kryteriom:

a) optymalny skład granulometryczny:

- |                                        |           |
|----------------------------------------|-----------|
| - frakcja ilasta ( $d < 0,002$ mm)     | 12 - 18%, |
| - frakcja pylasta (0,002 do 0,05mm)    | 20 - 30%, |
| - frakcja piaszczysta (0,05 do 2,0 mm) | 45 - 70%, |

b) zawartość fosforu ( $P_2O_5$ ) > 20 mg/m<sup>2</sup>,

c) zawartość potasu ( $K_2O$ ) > 30 mg/m<sup>2</sup>,

d) kwasowość pH ≥ 5,5.

Humus ma pochodzić z uzdatnionej warstwy zdjętej wcześniej na budowie (zdjęcie warstwy humusu istniejącego).

## 3. SPRZĘT

### 3.1. Ogólne wymagania dotyczące sprzętu

Ogólne wymagania dotyczące sprzętu podano w ST D-M-00.00.00. „Wymagania ogólne” pkt 3.

### 3.2. Sprzęt do wykonania robót

Wykonawca przystępujący do wykonania umocnienia techniczno-biologicznego powinien wykazać się możliwością korzystania z następującego sprzętu:

- wibratorów samobieżnych,
- płyt ubijających,
- cysterny z wodą pod ciśnieniem (do zraszania) oraz węży do podlewania (miejsc niedostępnych),
- wibratorów płytowych, ubijaków ręcznych lub mechanicznych,
- drobnego sprzętu ręcznego.

## 4. TRANSPORT

### 4.1. Ogólne wymagania dotyczące transportu

Ogólne wymagania dotyczące transportu podano w ST D-M-00.00.00. „Wymagania ogólne” pkt 4.

### 4.2. Transport materiałów

#### 4.2.1. Transport darniny

Darninę można przewozić dowolnymi środkami transportu w warunkach zabezpieczających przed

---

obsypaniem się ziemi roślinnej i odkryciem korzonków trawy oraz przed innymi uszkodzeniami.

## **5. WYKONANIE ROBÓT**

### **5.1. Ogólne zasady wykonania robót**

Ogólne zasady wykonania robót podano w ST D-M-00.00.00. „Wymagania ogólne” pkt 5.

### **5.2. Humusowanie**

Humusowanie powinno być wykonywane od górnej krawędzi skarpy do jej dolnej krawędzi. Warstwa ziemi urodzajnej powinna sięgać poza górną krawędź skarpy i poza podnoże skarpy nasypu od 15 do 25 cm.

Grubość pokrycia ziemi urodzajną powinna wynosić od 10 do 15 cm po moletowaniu i zagęszczeniu, w zależności od gruntu występującego na powierzchni skarpy.

W celu lepszego powiązania warstwy ziemi urodzajnej z gruntem, na powierzchni skarpy należy wykonywać rowki poziome lub pod kątem 30° do 45° o głębokości od 3 do 5 cm, w odstępach co 0,5 do 1,0 m. Ułożoną warstwę ziemi urodzajnej należy zagrabić (pobronować) i lekko zagęścić przez ubicie ręczne lub mechaniczne.

### **5.3. Darniowanie**

Darniowanie należy wykonywać wczesną wiosną do końca maja oraz we wrześniu, a w razie konieczności w październiku.

Powierzchnia przeznaczona do darniowania powinna być dokładnie wyrównana, a w uzasadnionych przypadkach pokryta warstwą ziemi urodzajnej.

W okresach suchych powierzchnie darniowane należy polewać wodą w godzinach popołudniowych przez okres od 2 do 3 tygodni. Można stosować inne zabiegi chroniące darń przed wysychaniem, zaakceptowane przez Inżyniera.

#### **5.3.1. Darniowanie kozuchowe**

Darń układa się pasami poziomymi, rozpoczynając od dołu skarpy. Pas dolny powinien być oparty o element zabezpieczający podstawę skarpy. W przypadku braku zabezpieczenia podstawy skarpy, dolny pas darniny powinien być zagłębiony w dno rowu lub teren na głębokość od 5 do 8 cm. Pasy darniny należy układać tak, aby ściśle przylegały do siebie, ale nie zachodziły na siebie. Powstałe szpary należy wypełnić odpowiednio przyciętymi kawałkami darniny. Ułożoną darninę należy uklepać drewnianym ubijakiem tak, aby darnina od strony korzeni przylegała ściśle do podłoża.

Wykonując darniowanie pod koniec okresu wegetacji oraz na skarpach o nachyleniu bardzo stromym, płyty darniny należy przybić szpilkami, w ilości nie mniejszej niż 16 szt./m<sup>3</sup> i nie mniej niż 2 szt. na płyt.

## **6. KONTROLA JAKOŚCI ROBÓT**

### **6.1. Ogólne zasady kontroli jakości robót**

Ogólne zasady kontroli jakości robót podano w ST D-M-00.00.00. „Wymagania ogólne” pkt 6.

### **6.2. Kontrola jakości humusowania**

Kontrola polega na ocenie wizualnej jakości wykonanych robót i ich zgodności z ST.

### **6.3. Kontrola jakości darniowania**

Kontrola polega na sprawdzeniu czy powierzchnia darniowana jest równa i nie ma widocznych szczelin i obsunięć, czy poszczególne płyty darniny nie wyróżniają się barwą charakteryzującą jej nieprzydatność oraz czy szpilki nie wystają ponad powierzchnię.

Na powierzchni ok. 1 m<sup>2</sup> należy sprawdzić dokładność przylegania poszczególnych płyt darniny do siebie i do powierzchni gruntu.

---

## 7. OBMIAR ROBÓT

### 7.1. Ogólne zasady obmiaru robót

Ogólne zasady obmiaru robót podano w ST D-M-00.00.00. „Wymagania ogólne” pkt 7.

### 7.2. Jednostka obmiarowa

Jednostką obmiarową jest:

– m<sup>2</sup> (metr kwadratowy) powierzchni skarp umocnionych przez humusowanie i darniowanie,

## 8. ODBIÓR ROBÓT

Ogólne zasady odbioru robót podano w ST D-M-00.00.00. „Wymagania ogólne” pkt 8.

Roboty uznaje się za wykonane zgodnie z dokumentacją projektową, ST i wymaganiami Inżyniera, jeżeli wszystkie pomiary i badania z zachowaniem tolerancji wg pktu 6 dały wyniki pozytywne.

## 9. PODSTAWA PŁATNOŚCI

### 9.1. Ogólne ustalenia dotyczące podstawy płatności

Ogólne ustalenia dotyczące podstawy płatności podano w ST D-M-00.00.00. „Wymagania ogólne” pkt 9.

### 9.2. Cena jednostki obmiarowej

Cena wykonania 1m<sup>2</sup> umocnienia skarp przez humusowanie i darniowanie obejmuje:

- roboty pomiarowe i przygotowawcze,
- zakup materiałów,
- uzdatnienie humusu pozyskanego przy robotach przygotowawczych (zdjęcie istniejącego humusu),
- dostarczenie i wbudowanie materiałów,
- pielęgnacja spoin,
- uporządkowanie terenu,
- przeprowadzenie badań i pomiarów wymaganych w specyfikacji technicznej.
- pielęgnacja w okresie gwarancyjnym przez okres 2 lat, tj. pielęgnacja, podlewanie, nawożenie, koszenie, odchwaszczanie i naprawa miejsc rozmytych.

## 10. PRZEPISY ZWIĄZANE

### 10.1. Normy

1. PN-S-02205 Drogi samochodowe. Roboty ziemne. Wymagania i badania.
2. BN-65/9226-01 Kołki faszynowe.
3. BN-77/8931-12 Drogi samochodowe. Oznaczanie wskaźnika zagęszczenia gruntu.

---

## **M-12.00.00. ZBROJENIE**

### **M-12.01.02. ZBROJENIE BETONU STALĄ KLASY A III N**

#### **1. WSTĘP**

##### **1.1. Przedmiot specyfikacji**

Przedmiotem niniejszej Szczegółowej Specyfikacji Technicznej są wymagania dotyczące wykonania i odbioru robót związanych z wykonaniem zbrojenia niesprężającego betonu konstrukcji mostowych stalowymi prętami wiotkimi przy przebudowie mostu drogowego przez rzekę Tinę koło miejscowości Różany.

##### **1.2. Zakres stosowania ST**

Specyfikacja Techniczna (ST) jest stosowana jako Dokument Przetargowy i Kontraktowy przy zleceniu i realizacji robót wymienionych w punkcie 1.1.

##### **1.3. Zakres robót objętych ST**

Ustalenia zawarte w niniejszej Specyfikacji mają zastosowanie przy wykonywaniu zbrojenia konstrukcji żelbetowych.

Ustalenia zawarte w niniejszej Specyfikacji dotyczą zasad prowadzenia robót związanych z:

- przygotowaniem zbrojenia,
- montażem zbrojenia,
- kontrolą jakości robót i materiałów.

##### **1.4. Określenia podstawowe**

Określenia podane w niniejszej ST są zgodne z obowiązującymi polskimi normami i ST DM-00.00.00. "Wymagania ogólne" pkt 1.4.

**1.4.1. Pręty stalowe wiotkie** - pręty stalowe o przekroju kołowym gładkie lub żebrowane o średnicy do 40 mm.

**1.4.2. Zbrojenie niesprężające** - zbrojenie konstrukcji betonowej nie wprowadzające do niej naprężeń w sposób czynny.

##### **1.5. Ogólne wymagania dotyczące robót**

Ogólne wymagania dotyczące robót podano w ST D-M-00.00.00. "Wymagania ogólne" pkt 5.

#### **2. MATERIAŁY**

Warunki ogólne stosowania materiałów podano w ST D-M-00.00.00 "Wymagania ogólne" pkt 2.

Należy stosować materiały dopuszczone do obrotu i stosowania w budownictwie, które są oznaczone znakiem CE lub B, dla których Wykonawca przedstawi deklarację właściwości użytkowych wyrobu. Jako Specyfikację Techniczną wyrobu należy stosować Normę zharmonizowaną, Aprobatację Techniczną IBDiM lub europejską Aprobatację Techniczną. Aprobatację Techniczną IBDiM lub europejską Aprobatację Techniczną można stosować w okresie ich ważności, natomiast po upływie okresu ważności Aprobatacji Technicznej obowiązująca jest krajowa lub europejska Ocena Techniczna. Na podstawie ww. dokumentów należy sprawdzić zgodność zgłaszanych materiałów.

##### **2.1. Klasy i gatunki stali zbrojeniowej**

Do wykonania zbrojenia nośnego betonowych konstrukcji mostowych należy stosować stal zbrojeniową AIII N o charakterystycznej granicy plastyczności  $f_{yk}=500$  MPa oraz klasie ciągliwości C. Właściwości tej

stali powinny być zgodne z odpowiednimi Polskimi Normami

Stal zbrojeniowa dostarczana na budowę powinna posiadać znaki identyfikacyjne (stali i wytwórcy); sposób trwałego cechowania poszczególnych prętów i walcówki powinien odpowiadać wymaganiom normy przedmiotowej i/lub aprobaty technicznej (lub europejskiej albo krajowej oceny technicznej) danego gatunku stali zbrojeniowej.

Niezależnie od powyższego znakowania, każda wiązka lub krąg powinny być oznakowane znakiem CE lub budowlanym B oraz powinny mieć przymocowane przynajmniej dwie przywieszki z trwałym zapisem, zawierającym następujące dane:

- oznaczenie wyrobu: gatunek stali, średnica nominalna, nazwa lub znak handlowy,
- nazwa i adres producenta (wytwórcy),
- data produkcji i numer partii (numer wytopu),
- długość prętów w wiązce,
- masa wiązki, masa kręgu,
- informacje o uzyskaniu przez wyrób dopuszczenia do obrotu i stosowania (numer normy lub aprobaty technicznej lub europejskiej albo krajowej oceny technicznej, numer i data wystawienia certyfikatu lub krajowej deklaracji zgodności, nazwa jednostki certyfikującej).

## 2.2. Drut montażowy

Do montażu prętów zbrojenia należy używać wyżarzonego drutu stalowego, tzw. wiązałkowego. Średnica drutu wiązałkowego powinna być dostosowana do średnicy prętów głównych w złączu, ale nie mniejsza niż 1,0 mm. Przy średnicach większych niż 12 mm należy stosować drut o średnicy 1,4 mm.

## 2.3. Podkładki dystansowe

Dopuszcza się stosowanie stabilizatorów i podkładek dystansowych z betonu lub zaprawy i z tworzyw sztucznych.

Podkładki dystansowe muszą być mocowane do prętów.

Nie dopuszcza się stosowania podkładek dystansowych z drewna, cegły lub prętów stalowych.

## 2.4. Elektrody do spawania zbrojenia

Elektrody oraz inne materiały do spawania należy stosować według norm przedmiotowych, odpowiednio do gatunku stali, metody i warunków spawania, po akceptacji Inżyniera.

Do spawania prętów zbrojeniowych można stosować elektrody odpowiadające wymaganiom normy PN-EN ISO 2560.

## 2.5. Badanie stali

Zgodnie z PN-B-06251 badaniu stali na budowie należy poddać każdą osobną partię stali nie większą niż 60 ton. Z każdej partii należy pobrać po 6 próbek do badania na zginanie i 6 próbek do określania granicy plastyczności. Stal może być przeznaczona do zbrojenia tylko wówczas, jeśli na próbkach zginanych nie następuje pęknięcie lub rozwarstwienie. Jeżeli rzeczywista granica plastyczności jest niższa od deklarowanej lub żądanej - stal badana może być użyta tylko za zezwoleniem Inżyniera.

## 2.6. Magazynowanie stali zbrojeniowej

Stal zbrojeniowa nie jest zabezpieczana przed korozją w okresie przed wbudowaniem. Należy dążyć, by wyroby te były magazynowane w miejscu niepowodującym narażenia ich na nadmierne zawilgocenie lub zanieczyszczenie. Zabezpieczenie przed nadmierną korozją stali zbrojeniowej magazynowanej na otwartym powietrzu może stanowić powłoka wykonana z mleczka cementowego.

## 3. SPRZĘT

### 3.1. Ogólne warunki stosowania sprzętu

Ogólne warunki stosowania sprzętu podano w ST D-M-00.00.00 "Wymagania ogólne" pkt 3.



Jakikolwiek sprzęt, maszyny lub narzędzia nie gwarantujące zachowania wymagań jakościowych robót i bezpieczeństwa zostaną przez Inżyniera zdyskwalifikowane i niedopuszczone do robót.

Sprzęt używany przy przygotowaniu i montażu zbrojenia wiotkiego w konstrukcjach budowlanych powinien spełniać wymagania obowiązujące w budownictwie ogólnym. W szczególności wszystkie rodzaje sprzętu, jak giętarki, prościarki, zgrzewarki, spawarki powinny być sprawne oraz posiadać fabryczną gwarancję i instrukcje obsługi. Sprzęt powinien spełniać wymagania BHP, jak przykładowo osłony zębatych i pasowych urządzeń mechanicznych. Miejsca lub elementy szczególnie niebezpieczne dla obsługi powinny być specjalnie oznaczone.

Sprzęt ten powinien podlegać kontroli osoby odpowiedzialnej za BHP na budowie. Osoby obsługujące sprzęt powinny być odpowiednio przeszkolone.

## **4. TRANSPORT**

### **4.1. Warunki ogólne transportu**

Ogólne warunki transportu podano w ST D-M-00.00.00 "Wymagania ogólne" pkt 4.

Pręty dostarcza się w wiązkach związanych drutem stalowym, walcówkę o średnicy do 8 mm lub taśmę, co najmniej w trzech miejscach, a walcówkę w kręgach związanych, co najmniej w dwóch miejscach równomiernie rozłożonych. Masa wiązki nie powinna przekraczać 5 t, jeżeli przy zamówieniu nie uzgodniono inaczej.

Pręty do zbrojenia powinny być przewożone odpowiednimi środkami transportu, w sposób zapewniający uniknięcie trwałych odkształceń oraz zgodnie z wymaganiami.

Stal zbrojeniowa nie jest zasadniczo zabezpieczana przed korozją w okresie przed wbudowaniem. Należy dążyć, by stal taka była magazynowana w miejscu nie narażonym na nadmierne zawilgocenie lub zanieczyszczenie.

Zabezpieczeniem przed nadmierną korozją stali zbrojeniowej, magazynowanej na otwartym powietrzu, może być powłoka wykonana z mleczka cementowego.

## **5. WYKONANIE ROBÓT**

### **5.1. Ogólne warunki wykonania robót**

Ogólne warunki wykonania robót podano w ST D-M-00.00.00 "Wymagania ogólne" pkt 5.

Wykonawca przedstawi Inżynierowi do akceptacji projekt organizacji i harmonogram robót uwzględniające wszystkie warunki w jakich będą wykonywane roboty zbrojarskie.

### **5.2. Przygotowanie zbrojenia**

#### **5.2.1. Czyszczenie prętów**

Pręty zbrojenia, przed ich ułożeniem w deskowaniu, należy oczyścić z zendry, luźnych płatków rdzy, kurzu i błota. Stal pokrytą rdzą oczyszcza się szczotkami ręcznie lub mechanicznie. Po oczyszczeniu należy sprawdzić wymiary przekroju poprzecznego prętów na zgodność z wymaganiami. Stal tylko zabłoconą można zmyć strumieniem wody, a pręty oblodzone odmrażać strumieniem ciepłej wody. Stal narażoną na choćby chwilowe działanie słonej wody należy zmyć wodą słodką. Pręty zbrojenia zanieczyszczone tłuszczem (smary, oliwa) lub farbą olejną, należy opalać aż do całkowitego usunięcia zanieczyszczeń. Czyszczenie prętów powinno być dokonywane metodami nie powodującymi zmian we właściwościach technicznych stali ani późniejszej ich korozji. Możliwe są również inne sposoby czyszczenia stali zbrojeniowej akceptowane przez Inżyniera.

#### **5.2.2. Prostowanie prętów**

Pręty, używane do produkcji zbrojenia, powinny być proste. Dopuszczalna wielkość miejscowego wykrzywienia nie powinna przekraczać 4 mm; w przypadku większych odchyłek stal zbrojeniową należy prostować za pomocą kluczy, młotków, prostowarek i wyciągarek. Dopuszczalna różnica długości pręta liczona wzdłuż jego osi od odgięcia do odgięcia, w stosunku do podanych na rysunku nie powinna przekraczać 10 mm.

#### **5.2.3. Cięcie prętów zbrojeniowych**

Cięcie prętów należy wykonywać przy maksymalnym wykorzystaniu materiału. Wskazane jest sporządzenie

w tym celu planu cięcia. Pręty ucinają się z dokładnością do 1 cm. Cięcia należy wykonywać przy użyciu noży mechanicznych. Dopuszcza się również cięcie palnikiem acetylenowym.

Dopuszczalna różnica długości pręta liczona wzdłuż jego osi od odgięcia do odgięcia w stosunku do podanych na rysunku nie powinna przekraczać 1,0 cm.

Należy ucinąć pręty krótsze od długości podanej w Dokumentacji Projektowej o wydłużenie zależne od wielkości i ilości odgięć.

Wydłużenia prętów (cm) powstające podczas ich odginania o dany kąt podaje tabela Nr 3.

Tabela Nr 3

Średnica pręta (mm)	Kąt odgięcia			
	45°	90°	135°	180°
6	---	0,5	0,5	1,0
8	---	1,0	1,0	1,0
10	0,5	1,0	1,0	1,5
12	0,5	1,0	1,0	1,5
14	0,5	1,5	1,5	2,0
16	0,5	1,5	1,5	2,5
20	1,0	1,5	2,0	3,0
22	1,0	2,0	3,0	4,0
25	1,5	2,5	3,5	4,5
27	2,0	3,0	4,0	5,0
30	2,5	3,5	5,0	6,0

#### 5.2.4. Odgięcia prętów, haki

Gięcie prętów należy wykonywać zgodnie z dokumentacją projektową, przy zachowaniu minimalnych średnic odgięcia i zacięcia ( $d$  - średnica nominalna pręta):

- 4d dla prętów o średnicy  $d < 10$  mm:
- 5 d dla prętów o średnicy  $10 < d < 20$  mm:
- 8d dla prętów o średnicy  $20 < d < 28$  mm:
- 10d dla prętów o średnicy 28mm.

Na zimno na budowie można wykonywać odgięcia prętów o średnicy  $d \leq 12$  mm. Pręty o średnicy  $d > 12$  mm powinny być odginane z kontrolowanym podgrzewaniem. Należy zwrócić uwagę przy odbiorze haków i odgięć na ich zewnętrzną stronę. Niedopuszczalne są tam pęknięcia powstałe podczas wyginania. Walcówki i prętów nie należy zginać w strefie zgrzewania lub spawania. Minimalna odległość spoin od krzywizny odgięcia powinna wynosić 10 d. W miejscach zagięć i załamań elementów konstrukcji, w których zagięciu ulegają jednocześnie wszystkie pręty zbrojenia rozciąganego, należy stosować średnicę zagięcia równą, co najmniej 20 d. Wewnętrzna średnica odgięcia strzemion i prętów montażowych powinna spełniać warunki podane dla haków.

## 5.4. Montaż zbrojenia

### 5.3.1. Wymagania ogólne

Układ zbrojenia w konstrukcji musi umożliwiać jego dokładne otoczenie przez jednorodny beton.

Po ułożeniu zbrojenia w deskowaniu rozmieszczeniu prętów względem siebie i względem deskowania nie może ulec zmianie. W konstrukcję można wbudować stal pokryta co najwyżej nalotem niełuszczącej się rdzy.

Nie można wbudować stali zatłuszczonej smarami lub innymi środkami chemicznymi, zabrudzonej farbami, zabłoconej i oblodzonej, stali, która była wystawiona na działanie słonej wody.

Minimalna grubość otuliny zewnętrznej w świetle prętów i powierzchni przekroju elementu żelbetowego powinna wynosić co najmniej:

0,07 m - dla zbrojenia głównego fundamentów i podpór masywnych,

0,055 m - dla strzemion fundamentów i podpór masywnych,

0,05 m - dla prętów głównych lekkich podpór i pali,

0,03 m - dla zbrojenia głównego ram, belek, pociągów, gzymsów,

0,025 m - dla strzemion ram, belek, podciągów i zbrojenia płyt, gzymsów.

Dla właściwej grubości otulenia prętów betonem, należy stosować podkładki dystansowe.

Należy używać podkładek zdolnych do przeniesienia ciężaru zbrojenia, o nasiąkliwości większej od nasiąkliwości betonu zbrojonego elementu. Stosowanie innych sposobów zapewnienia otuliny, a szczególnie podkładek z prętów stalowych jest niedopuszczalne. Typ podkładek dystansowych powinien być zatwierdzony przez Inżyniera. Układanie zbrojenia bezpośrednio na deskowaniu i podnoszenie na odpowiednią wysokość w trakcie betonowania jest niedopuszczalne. Niedopuszczalne jest również chodzenie i transportowanie materiałów po wykonanym szkielecie zbrojeniowym.

### 5.3.2. Łączenie zbrojenia

Pręty zbrojenia należy łączyć w sposób określony w dokumentacji projektowej.

Łączenie prętów należy wykonywać zgodnie z wymaganiami:

a/ pkt.12.7 normy PN-S-10042 w przypadku łączenia za pomocą spawania,

b/ pkt.12.8 normy PN-S-10042 w przypadku łączenia na zakład pojedynczych prętów bez spawania.

Przy łączeniu prętów za pomocą spawania dopuszcza się następujące rodzaje połączeń:

- zakładkowe spoiny jednostronne - łukiem elektrycznym,

- zakładkowe spoiny dwustronne - łukiem elektrycznym.

Miejsca spawania powinny być położone poza odcinkami krzywizn prętów. Minimalna odległość spoin od krzywizny odgięcia powinna wynosić 10d. Nie należy spawać prętów zbrojeniowych w temperaturze niższej niż -50C. Do zgrzewania i spawania prętów mogą być dopuszczeni jedynie spawacze wykwalifikowani, mający odpowiednie uprawnienia.

Dopuszcza się łączenie na zakład bez spawania (wiązanie drutem) pojedynczych prętów prostych, prętów z hakami oraz zbrojenia wykonanego z prętów w postaci pętlic. Długości zakładów w takich połączeniach zbrojenia należy obliczać w zależności od ilości łączonych prętów w przekroju oraz ich wymaganej długości kotwienia wg normy PN-S-10042 p.12.8.

Skrzyżowania prętów powinny być połączone przez spawanie, zgrzewanie lub wiązanie na podwójny krzyż miękkim wyżarzonym drutem (tzw. wiązałkowym), o średnicy nie mniejszej niż 1mm (przy średnicach prętów powyżej 12 mm należy stosować drut o średnicy  $\geq 1,5$ mm).

Wiązki, złożone z dwóch, trzech lub czterech ułożonych obok siebie prętów powinny być również związane ze sobą.

### 5.3.3. Kotwienie prętów

Rodzaje i długości kotwienia prętów w betonie w zależności od rodzaju stali i klasy betonu należy obliczać wg normy PN-91/S-10042.

Minimalne długości kotwienia prętów prostych bez haków przyjmuje się:

- dla prętów żebrowanych ściskanych - 25 d,

- dla prętów żebrowanych rozciąganych - 40 d.

## 5.4. Roboty wykończeniowe

Dopuszczalne tolerancje zbrojenia, w stosunku do wartości podanych w dokumentacji projektowej:

- długość pręta między odgięciami nie powinna się różnić od projektowanej o więcej niż  $\pm 10\text{mm}$ ,
- miejscowe wykrzywienie pręta nie może przekraczać  $\pm 5\text{mm}$ ,
- różnice w rozstawie między prętami głównymi nie powinny przekraczać  $\pm 5\text{mm}$ ,
- rozstaw strzemion nie powinien różnić się więcej niż  $\pm 20\text{mm}$ ,
- odchylenie strzemion od płaszczyzny prostopadłej do zbrojenia głównego nie powinno przekraczać 3%,
- odchylenie pręta od przewidzianego nachylenia względem poziomu nie powinno przekraczać 3%,
- różnice długości prętów, położenie miejsc kończenia prętów lub odgięć nie mogą przekraczać  $\pm 50\text{mm}$ ,
- otuliny zewnętrzne utrzymane w granicach wymagań projektowych z tolerancją  $+ 5\text{mm}/- 0\text{mm}$ ,

## 6. KONTROLA JAKOŚCI ROBÓT

### 6.1. Ogólne zasady kontroli jakości robót

Ogólne zasady kontroli jakości robót podano w ST D-M-00.00.00. „Wymagania ogólne”, pkt 6.

Ze względu na zanikający charakter robót, konieczny jest stały i bezpośredni nadzór nad robotami personelu technicznego budowy oraz Inżyniera. Sprawdzaniu jakości robót zbrojarskich podlegają fazy przygotowania i montażu zbrojenia. Wszystkie dokumenty oraz wyniki badań Wykonawca przedstawi Inżynierowi do akceptacji.

### 6.2. Kontrola materiałów

Kontrolę wytwarzania materiałów prowadzi producent w ramach nadzoru wewnętrznego, w oparciu o obowiązującą go ocenę zgodności wyrobów przed wprowadzeniem do obrotu i stosowania. Za sprawdzenie przydatności materiałów oraz jakość ich wbudowania odpowiada Wykonawca.

Przed przystąpieniem do robót Wykonawca powinien uzyskać wymagane dokumenty dopuszczające wybrane wyroby do obrotu i powszechnego stosowania (certyfikaty, deklaracje zgodności), potwierdzające zgodność danej partii wyrobów z Polską Normą lub aprobatą techniczną oraz z wymaganiami pkt. 2 niniejszej Specyfikacji. Na żądanie Inżyniera Wykonawca przedstawi aktualne wyniki badań materiałów wykonanych w ramach nadzoru wewnętrznego przez producenta lub też wykona własne badania właściwości materiałów przeznaczonych do wykonania robót.

Wykonawca, przed zastosowaniem, powinien sprawdzić cechy zewnętrzne materiałów i wyrobów - na zgodność dostawy z zamówieniem. Przy odbiorze stali zbrojeniowej dostarczonej na budowę, każdorazowo należy sprawdzić:

- zgodność zamówienia materiału z przywieszkami i atestami stali,
- zgodność wzoru uźebrowania prętów z wymaganiami normy lub oceny technicznej (dawniej aprobaty technicznej)
- zgodność numeru wytwórcy na prętach z informacjami zawartymi w dokumentacji (nr wytwórcy można odczytać z pręta wg PN-EN 10080:2007)
- stan powierzchni prętów,
- wymiary przekroju poprzecznego i długości prętów.

Dla stali zbrojeniowej spełniającej wymagania odpowiedniej Polskiej Normy wyrobu lub Aprobaty Technicznej (lub europejskiej albo krajowej oceny technicznej) - zgodność potwierdzona certyfikatem, dla których przedstawiono prawidłowo wystawione dokumenty kontroli oraz co do których nie wystąpiły uzasadnione podejrzenia o niespełnienie wymagań jakościowych nie ma konieczności wykonywania dodatkowych badań.

W przeciwnym wypadku należy zgłosić reklamację do dostawcy lub poddać próbki wyrobu dodatkowym badaniom. Po komisyjnym pobraniu próbek dla partii stali (poszczególnych średnic), na wniosek Inżyniera Wykonawca zleci do jednostki badawczej wykonanie badań.

Dodatkowe badania mogą obejmować całość lub część wymienionych poniżej badań:

- sprawdzenie masy (kg/m),
- sprawdzenia granicy plastyczności  $R_e$  (MPa),
- sprawdzenie stosunku  $R_m/R_e$
- sprawdzenia wytrzymałości na rozciąganie  $R_m$  (MPa),
- sprawdzenia wydłużenia  $A_5$  lub  $A_{10}$  (%),
- sprawdzenia zginania na zimno,
- sprawdzenie odporności na obciążenia cykliczne,
- sprawdzenia odporności na obciążenia zmęczeniowe.

Do wykonania wymienionych badań należy pobrać minimum 5 próbek z każdej partii. Ilość serii badań dla każdej partii powinna być dostosowana do ilości zastosowanej stali i podlega zatwierdzeniu przez Inżyniera. Badania należy wykonać przed przystąpieniem do robót i każdorazowo przy zmianie Producenta stali. Badania powinny odbywać się przy obecności Inżyniera, po uprzednim zatwierdzeniu laboratorium badawczego przy udziale Zamawiającego. Jakość prętów należy oceniać pozytywnie, jeżeli wszystkie badania odbiorcze dadzą wynik pozytywny. W przypadku wyników badań odbiegających od normy, należy odesłać partię stali z budowy.

Łączniki do prętów zbrojeniowych należy kontrolować na podstawie atestów, potwierdzających możliwość zastosowania łącznika do łączenia prętów o określonej wytrzymałości stali.

### 6.3. Kontrola przygotowania i montażu zbrojenia

Kontrola zbrojenia, przed przystąpieniem do betonowania, musi być dokonana przez Inżyniera i fakt ten potwierdzony wpisem do dziennika budowy. Inżynier winien stwierdzić zgodność ułożonego zbrojenia z dokumentacją projektową i odpowiednimi normami w zakresie gatunku i ilości prętów, ich średnic, długości i rozstawu oraz zakotwień, prawidłowego otulenia i pewności utrzymania położenia prętów w trakcie betonowania.

Przedmiotem sprawdzenia powinny być

- średnice i ilości prętów,
- gatunki zastosowanych prętów
- rozstaw prętów,
- rozstaw strzemion,
- odchylenie od przewidzianego projektem nachylenia,
- długość prętów,
- położenie miejsc zakończeń lub odgięć oraz zakotwień prętów,
- wielkość otulin zewnętrznych,
- powiązanie (połączenia) zbrojenia między sobą,
- pewności utrzymania położenia prętów w trakcie betonowania.

Dopuszczalne tolerancje:

- różnice w rozstawie między prętami głównymi nie powinny przekraczać  $\pm 0,5$  cm,
- różnice w rozstawie prętów w świetle nie powinny przekraczać  $\pm 1,0$  cm,
- odstęp od czoła elementu lub konstrukcji nie może się różnić od projektowanego o więcej niż  $\pm 1,0$ cm,
- długość pręta między odgięciami nie powinna się różnić od projektowanej o więcej niż  $\pm 1,0$  cm,
- rozstaw strzemion wzdłuż belek nie powinien różnić się więcej niż  $\pm 2,0$  cm,
- odchylenie pręta od przewidzianego nachylenia względem poziomu nie powinno przekraczać 3%,
- różnica w wymiarach oczek siatki nie powinna przekraczać  $\pm 0,5$  cm,
- otuliny zewnętrzne powinny być utrzymane w granicach wymagań projektowych z tolerancją dodatnią 0,5 cm,
- liczba uszkodzonych skrzyżowań w dostarczonych na budowę siatkach nie powinna przekraczać 20% wszystkich skrzyżowań (25% na jednym przecie),
- odchylenie strzemion od linii prostopadłej do zbrojenia głównego nie powinno przekraczać 3%,
- miejscowe wykrzywienie pręta nie może przekraczać  $\pm 0,5$  cm.

Wykrycie w wykonanym elemencie ewentualnych nieprawidłowości obciąża Wykonawcę robót, niezależnie od dokonanych uprzednio odbiorów.

## 7. OBMIAR ROBÓT

Ogólne zasady obmiaru robót podano w ST D-M-00.00.00 „Wymagania ogólne” pkt 7.

Jednostką obmiarową jest 1 kilogram. Do obliczania należności przyjmuje się teoretyczną ilość (kg) zmontowanego uzbrojenia tj. łączną długość prętów poszczególnych średnic pomnożoną odpowiednio przez ich masę jednostkową kg/m. Nie dolicza się stali użytej na zakłady przy łączeniu prętów, przekładek montażowych ani drutu wiązałkowego. Nie uwzględnia się też zwiększonej ilości materiału w wyniku stosowania przez Wykonawcę prętów o średnicach większych od wymaganych w Dokumentacji Projektowej.

## 8. ODBIÓR ROBÓT

Ogólne zasady odbioru robót podano w ST D-M-00.00.00 "Wymagania ogólne" pkt 8.

Roboty objęte niniejszą Specyfikacją podlegają odbiorowi robót zanikających i ulegających zakryciu, który jest dokonywany na podstawie wyników pomiarów, badań i oceny wizualnej.

Odbiór (częściowy) końcowy wg ST D-M-00.00.00 "Wymagania ogólne".

Odbioru zbrojenia należy dokonać przed przystąpieniem do betonowania przez Inżyniera z adnotacją do Dziennika Budowy.

Odbiór polega na sprawdzeniu zgodności zbrojenia z rysunkami roboczymi konstrukcji żelbetowej i postanowieniami niniejszej Specyfikacji, zgodności z rysunkami roboczymi liczby prętów w poszczególnych przekrojach, rozstawu strzemion, wykonaniu haków, złączy i długości zakotwień prętów oraz możliwości dobrego otulenia prętów betonem.

## 9. PODSTAWA PŁATNOŚCI

Ogólną podstawę płatności podano w ST D-M-00.00.00 "Wymagania ogólne" pkt 9.

Podstawę płatności stanowi cena jednostkowa za 1 kilogram.

Cena jednostkowa zamontowania 1 kg stali zbrojeniowej (określonej klasy i gatunku) w konstrukcji obiektu uwzględnia:

- składniki ceny jednostkowej określone w ST D-M-00.00.00 pkt 9.1,
- oznakowanie i zabezpieczenie miejsca robót,
- wykonanie wszystkich elementów wynikających z opracowań roboczych Wykonawcy, o ile nie są przedmiotem rozliczeń odrębnych Specyfikacji (m.in. rusztowania i pomosty),
- zakup, dostarczenie, składowanie i przygotowanie wszystkich niezbędnych materiałów i wyrobów podstawowych i pomocniczych, w ilościach potrzebnych do wykonania robót tj. uwzględniających normatywne ubytki oraz niezbędne naddatki technologiczne,
- mobilizację sprzętu oraz montaż, przemieszczanie w obrębie robót i demontaż sprzętu podstawowego i niezbędnych urządzeń towarzyszących,
- czyszczenie i prostowanie walcówki i prętów,
- cięcie, gięcie i łączenie poszczególnych prętów,
- prace pomiarowe związane z wyznaczeniem położenia zbrojenia,
- ułożenie (montaż) zbrojenia w konstrukcji, zgodnie z niniejszą Specyfikacją i dokumentacją projektową,
- wykonanie wszystkich niezbędnych badań, prób, pomiarów i sprawdzeń,
- prowadzenie wymaganych dokumentów realizacyjnych i odbiorczych,
- uporządkowanie i oczyszczenie terenu robót z odpadów, ich usunięcie i likwidacja/utylizacja,
- likwidacja wszystkich tymczasowych elementów związanych z robotami,
- inne roboty tymczasowe, które są potrzebne do wykonania robót podstawowych, ale nie są przekazywane Zamawiającemu i są usuwane po wykonaniu robót podstawowych oraz prace towarzyszące, które są niezbędne do wykonania robót podstawowych, niezaliczane do robót tymczasowych.
- Cena jednostkowa powinna również uwzględniać ewentualną dodatkową stal użytą na zakłady przy łączeniu prętów, przekładki i stojaki montażowe, drut wiązałkowy i/lub elektrody a także różnicę między rzeczywistą a wylisaną wg zasad obmiaru masą stali zbrojeniowej (różnice z uwagi na tolerancje masy nominalnej, odchyłki masy w stosunku do zamówienia - w granicach dopuszczalnych tolerancji, różnice przy ważeniu wysyłkowym itp.).

## 10. PRZEPISY ZWIĄZANE

- PN-EN 10080 Stal do zbrojenia betonu. Spajalna stal zbrojeniowa. Postanowienia ogólne.
- PN-H-93220 Stal B500SP o podwyższonej ciągliwości do zbrojenia betonu. Pręty i walcówka żebrowana.
- PN-H-93215 Walcówka i pręty stalowe do zbrojenia betonu.
- PN-S-10042 Obiekty mostowe. Konstrukcje betonowe, żelbetowe i sprężone. Projektowanie.
- PN-S-10040 Obiekty mostowe. Konstrukcje betonowe, żelbetowe i sprężone. Wymagania i badania.
- ROZPORZĄDZENIE MINISTRA TRANSPORTU I GOSPODARKI MORSKIEJ z dnia 30 maja 2000 r. w sprawie warunków technicznych, jakim powinny odpowiadać drogowe obiekty inżynierskie i ich usytuowanie. (Dz. U. Nr 63 poz. 735 – z dnia 3.08 2000 r. z późn. zmianami).

---

## M-13.00.00. BETON. KONSTRUKCJE BETONOWE

### M-13.01.00. BETON KONSTRUKCYJNY

#### 1. WSTĘP

##### 1.1. Przedmiot specyfikacji

Przedmiotem niniejszej specyfikacji technicznej (ST) są wymagania dotyczące wykonania i odbioru robót budowlanych związanych z wykonaniem oraz ułożeniem betonu konstrukcyjnego w monolitycznych drogowych obiektach inżynierskich oraz przy prowadzeniu robót betonowych przy przebudowie mostu drogowego przez rzekę Tinę koło miejscowości Różany.

##### 1.2. Zakres stosowania specyfikacji

Specyfikacja stanowi dokument przetargowy i kontraktowy przy zlecaniu i realizacji robót wymienionych w punkcie 1.1.

##### 1.3. Zakres robót objętych ST

Ustalenia zawarte w niniejszej ST dotyczą zasad prowadzenia robót związanych z wykonaniem betonów konstrukcyjnych dla drogowych obiektów inżynierskich.

Z betonu konstrukcyjnego klasy B 30 (C 25/30) należy wykonać nadlewkę płyty przęsła.

Niniejsza ST dotyczy wszystkich czynności umożliwiających i mających na celu wykonanie Robót związanych z:

- wykonaniem mieszanki betonowej,
- wykonaniem deskowań i niezbędnych rusztowań,
- układaniem i zagęszczaniem mieszanki betonowej,
- pielęgnacją betonu.

zgodnie z dokumentacją projektową.

##### 1.4. Określenia podstawowe

**Beton** – materiał powstały ze zmieszania cementu, kruszywa grubego i drobnego, wody oraz ewentualnych domieszek i dodatków, który uzyskuje swoje właściwości w wyniku hydratacji cementu.

**Mieszanka betonowa** – całkowicie wymieszane składniki betonu, które są jeszcze w stanie umożliwiającym zagęszczenie wybraną metodą.

**Beton stwardniały** – beton, który jest w stanie stałym i który osiągnął pewien poziom wytrzymałości.

**Beton zwykły** - beton o gęstości w stanie suchym większej niż 2000 kg/m<sup>3</sup>, ale nieprzekraczającej 2600 kg/m<sup>3</sup>.

**Beton wytworzony na budowie** – beton wyprodukowany na placu budowy przez wykonawcę na jego własny użytek.

**Beton towarowy** – beton dostarczony jako mieszanka betonowa przez osobę lub jednostkę nie będącą wykonawcą. Za beton towarowy wg PN-EN 206-1 uznaje się również: beton produkowany przez wykonawcę poza miejscem budowy i beton produkowany na miejscu budowy, ale nie przez wykonawcę.

**Beton projektowany** – beton, którego wymagane właściwości i dodatkowe cechy są podane producentowi, odpowiedzialnemu za dostarczenie betonu zgodnego z wymaganymi właściwościami i dodatkowymi cechami. Termin odnosi się do betonu o ustalonych właściwościach.

**Beton recepturowy** – beton, którego skład i składniki, jakie powinny być użyte, są podane producentowi odpowiedzialnemu za dostarczenie betonu zgodnego z wymaganymi właściwościami i dodatkowymi cechami. Termin odnosi się do betonu o ustalonym składzie.

**Rodzina betonów** – grupa betonów, dla których jest ustalona i udokumentowana zależność pomiędzy odpowiednimi właściwościami.

**Metra sześcienny betonu** – ilość mieszanki betonowej, która po zagęszczeniu zgodnie z procedurą podaną w PN-EN 12350-1, zajmuje objętość jednego metra sześciennego.

**Zaczyn cementowy** - mieszanina cementu i wody.

**Zaprawa** - mieszanina cementu, wody, składników mineralnych i ewentualnych dodatków przechodzących przez sito kontrolne o boku oczka kwadratowego 2mm.

**Betoniarka samochodowa** – betoniarka umieszczona na samojezdnym podwoziu, umożliwiająca mieszanie i dostarczenie jednorodnej mieszanki betonowej.

**Urządzenie mieszające** – urządzenie z reguły montowane na podwoziu samojezdnym i umożliwiające utrzymywanie mieszanki betonowej w stanie jednorodnym podczas transportu.

**Urządzenie niemieszające** – urządzenie stosowane do transportu mieszanki betonowej bez jej mieszania, np. wywrotka samochodowa lub zasobnik.

**Zarób** – ilość mieszanki betonowej wyprodukowana w jednym cyklu operacyjnym betoniarki lub ilość rozładowana w ciągu 1 min. z betoniarki o pracy ciągłej.

**Ładunek** – ilość mieszanki betonowej transportowana pojazdem, obejmująca jeden zarób lub więcej zarobów.

**Dostawa** – proces przekazywania przez producenta mieszanki betonowej.

**Partia betonu** – ilość mieszanki betonowej, która jest: wykonana w jednym cyklu operacyjnym mieszarki okresowej, lub wykonana w czasie 1 min w mieszarce o pracy ciągłej, lub przewożona jako gotowa w betoniarce samochodowej, gdy jej napełnienie wymaga więcej niż jednego cyklu pracy mieszarki okresowej lub więcej niż jednej minuty mieszania w mieszarce o pracy ciągłej.

**Próbka złożona** – ilość mieszanki betonowej, składająca się z kilku porcji pobranych z różnych miejsc partii lub mieszanki, dokładnie wymieszanych ze sobą.

**Próbka punktowa** – ilość mieszanki betonowej pobrana z części partii lub masy betonu, składająca się z jednej lub więcej porcji, dokładnie wymieszanych ze sobą.

**Porcja betonu** – ilość mieszanki betonowej pobrana, w pojedynczej czynności, za pomocą narzędzia do pobierania próbek.

**Domieszka** – składnik dodawany podczas procesu mieszania betonu w małych ilościach w stosunku do masy cementu w celu modyfikacji właściwości mieszanki betonowej lub betonu stwardniałego.

**Dodatek** – drobnoziarnisty składnik stosowany do betonu w celu poprawy pewnych właściwości lub uzyskania specjalnych właściwości. Rozróżnia się dwa typy dodatków nieorganicznych: prawie obojętne (typ I) i posiadające właściwości pucolanowe lub utajone właściwości hydrauliczne (typ II).

**Kruszywo** – ziarnisty materiał mineralny odpowiedni do stosowania do betonu. Kruszywa mogą być naturalne, pochodzenia sztucznego lub pozyskane z materiału wcześniej użytego w obiekcie budowlanym.

**Kruszywo zwykłe** – kruszywo o gęstości ziaren w stanie suchym większej niż  $2000 \text{ kg/m}^3$ , ale nie przekraczającej  $3000 \text{ kg/m}^3$ .

**Cement** – drobno zmielony materiał nieorganiczny, który po zmieszaniu z wodą daje zaczyn, wiążący i twardniejący w wyniku hydratacji oraz innych procesów, zachowujący po stwardnieniu wytrzymałość i trwałość także pod wodą.

**Całkowita zawartość wody** – woda dodana oraz woda już zawarta w kruszywie i znajdująca się na jego powierzchni a także woda w domieszkach i dodatkach zastosowanych w postaci zawiesin jak również woda wynikająca z dodania lodu lub naparzenia.

**Efektywna zawartość wody** – różnica między całkowitą ilością wody w mieszance betonowej a ilością wody zaabsorbowaną przez kruszywo.

**Współczynnik woda/cement (w/c)** – stosunek efektywnej zawartości masy wody do zawartości masy cementu w mieszance betonowej.

**Nasiąkliwość betonu** - stosunek masy wody, którą zdolny jest wchłonąć beton do jego masy w stanie suchym.

**Stopień wodoszczelności** - symbol literowo-liczbowy (np. W8) klasyfikujący beton pod względem przepuszczalności wody. Liczba po literze W oznacza dziesięciokrotną wartość ciśnienia wody w MPa działającego na próbki betonowe.

**Stopień mrozoodporności** - symbol literowo-liczbowy (np. F150) klasyfikujący beton pod względem jego odporności na działania mrozu. Liczba po literze F oznacza wymaganą liczbę cykli zamrażania i odmrażania próbek betonowych.

**Klasa betonu** - symbol literowo-liczbowy np. C25/30 klasyfikujący beton pod względem jego wytrzymałości na ściskanie;



Klasy wytrzymałości betonu wg PN EN 206-1 określone są na podstawie wytrzymałości charakterystycznej na ściskanie w 28 dniu dojrzewania na próbkach walcowych o średnicy 150 mm wysokości 300 mm ( $f_{ck,cyl}$ ) lub na próbkach sześciennych o boku 150 mm ( $f_{ck,cube}$ ).

Tablica 1. Klasy wytrzymałości betonu

Rodzaj betonu	Klasa betonu wg PN-EN 206-1:2003	Minimalna wytrzymałość charakterystyczna oznaczana na próbkach sześciennych 150×150×150 mm $f_{ck,cube}$ N/mm <sup>2</sup>	Minimalna wytrzymałość charakterystyczna oznaczana na próbkach walcowych 150/300 mm $F_{ck,cyl}$ N/mm <sup>2</sup>
Beton niekonstrukcyjny	C8/10	10	8
	C12/15	15	12
	C16/20	20	16
Beton konstrukcyjny	C20/25	25	20
	C25/30	30	25
	C30/37	37	30
	C35/45	45	35
	C40/50	50	40
	C45/55	55	45
	C50/60	60	50
	C55/67	67	55
	C60/75	75	60
	C70/85	85	70
	C80/95	95	80
	C90/105	105	90
	C100/115	115	100

Klasy wytrzymałości betonu na ściskanie dla poszczególnych elementów podano w Dokumentacji Projektowej. Oznaczenie klas betonu użyte w Dokumentacji Projektowej zgodne jest z normą projektową dla obiektów mostowych PN-S-10042. Jako odpowiadające należy przyjmować klasy betonu zgodnie z normą PN-EN 206-1 wg poniższej tabeli.

Zależność między klasą betonu wg PN EN 206-1 i PN-B-06250:

Tablica 2

BETON wg PN-B-06250:1988		BETON wg PN-S-10042:1991 ( $R_b^G$ )							
B10	B15	B20	B25	B30	B35	B40	B45	B50	B60
BETON wg PN-EN 206-1 ( $f_{ck,cyl}/f_{ck,cube}$ )									
C8/10	C12/15	C16/20	C20/25	C25/30	C30/37	C35/45	C40/50	C50/60	

**Wytrzymałość charakterystyczna betonu** – wartość wytrzymałości, poniżej której może się znaleźć 5% populacji wszystkich możliwych oznaczeń wytrzymałości dla danej objętości betonu.

**Klasa ekspozycji betonu** – określa wymagania materiałowo-technologiczne dotyczące odporności betonu na oddziaływanie środowiska przy założeniu co najmniej 50 lat eksploatacji.

W zależności od niej dobierany jest skład, klasa wytrzymałości i struktura betonu.

**Specyfikacja** – końcowe zestawienie udokumentowanych wymagań technicznych dotyczących wykonania lub składu betonu, podane producentowi.

**Specyfikujący** – osoba lub jednostka ustalająca specyfikację mieszanki betonowej i stwardniałego betonu.

**Producent** – osoba lub jednostka produkująca mieszankę betonową.

**Wykonawca** – osoba lub jednostka stosująca mieszankę betonową do wykonania konstrukcji lub elementu.

**Okres użytkowania** – okres, w którym stan betonu w konstrukcji odpowiada wymaganiom eksploatacyjnym dotyczącym tej konstrukcji, pod warunkiem, że jest ona właściwie użytkowana.

**Badanie wstępne** – badanie lub badania mające na celu sprawdzenie przed podjęciem produkcji, jaki powinien być skład nowego betonu lub rodziny betonów, aby spełnił wszystkie określone wymagania dotyczące mieszanki betonowej i betonu stwardniałego.

**Badanie identyczności** – badanie mające na celu określenie czy wytypowane zaroby lub ładunki pochodzą z odpowiedniej populacji.

**Badanie zgodności** – badanie wykonywane przez producenta w celu oceny zgodności betonu.

**Ocena zgodności** – systematyczne badanie stopnia, w jakim wyrób spełnia wyspecyfikowane wymagania.

**Oddziaływanie środowiska** – takie oddziaływania chemiczne i fizyczne na beton, które wpływają na niego lub na zbrojenie lub na inne znajdujące się w nim elementy metalowe, a które nie zostały uwzględnione jako obciążenia w projekcie konstrukcyjnym. Pozostałe określenia podstawowe są zgodne z obowiązującymi, odpowiednimi polskimi normami i z definicjami podanymi w ST D-M-00.00.00 „Wymagania ogólne” p 1.4.

## 1.5. Ogólne wymagania dotyczące robót

Ogólne wymagania dotyczące robót podano w ST D-M-00.00.00. „Wymagania ogólne”, pkt 1.5.

Dla betonu konstrukcyjnego stosowanego w drogowych obiektach inżynierskich powinny być spełnione wymagania podane w Rozporządzeniu Ministra Transportu i Gospodarki Morskiej z dnia 30 maja 2000 r. w sprawie warunków technicznych, jakim powinny odpowiadać drogowe obiekty inżynierskie i ich usytuowanie”, zwanym dalej Rozporządzeniem.

## 2. MATERIAŁY

### 2.1. Ogólne wymagania dotyczące materiałów

Ogólne wymagania dotyczące materiałów, ich pozyskiwania i składowania, podano w ST D-M-00.00.00. „Wymagania ogólne” pkt 2.

Należy stosować materiały, które są oznakowane znakiem CE lub B. Do wyrobu oznakowanego znakiem budowlanym (B) producent dołącza Krajową Deklarację Właściwości Użytkowych lub krajową deklarację zgodności z Polską Normą lub aprobatą techniczną wydaną przez IBDiM

Materiały do wykonania deskowań elementów i konstrukcji betonowych powinny zostać określone w projekcie technologicznym wg pkt. 5.3. niniejszej ST, spełniając wymagania zawarte w tym punkcie. Materiały podstawowe użyte do deskowań powinny spełniać warunki dopuszczające je do obrotu i powszechnego stosowania – zgodnie z wymaganiami stosownych przepisów. Wymagania dla materiałów rusztowań i ich posadowienia – analogicznie jak dla deskowań.

Przy wyborze materiałów do wbudowania, należy uwzględnić zapisy podane w poniższych tabelach w odniesieniu do danej klasy obiektu S1-S4 oraz kategorii środowiska E1-E3.

Tabela 1. Klasyfikacja konstrukcji budowlanych i inżynierskich w odniesieniu do wagi konsekwencji wystąpienia reakcji alkalia-kruszywa AAR w betonie zgodnie z AASHTO R 80-17 i Eurokodu 2

Klasa obiektu	Konsekwencje AAR	Możliwość akceptacji AAR	Wybrane przykłady obiektów budowlanych
S1	Pomijalne konsekwencje ekonomiczne, w zakresie bezpieczeństwa lub ochrony środowiska	Pewne ryzyko uszkodzenia wskutek AAR można tolerować	Elementy konstrukcji tymczasowych o projektowanym okresie eksploatacji do 5 lat np.: - nienośne elementy konstrukcji wewnątrz budynków.
S2	Nieznaczne konsekwencje ekonomiczne, w zakresie bezpieczeństwa lub ochrony środowiska	Akceptowalne umiarkowane ryzyko uszkodzeń wskutek AAR	- chodniki, krawężniki, ścieki; - elementy konstrukcji, które łatwo wymienić.
S3	Znaczące konsekwencje ekonomiczne, w zakresie bezpieczeństwa lub ochrony środowiska	Akceptowalne niewielkie ryzyko uszkodzeń wskutek AAR	Obiekty o projektowanym okresie eksploatacji do 50 lat, np.: - nawierzchnie dróg lokalnych i o mniejszym znaczeniu; - ściany oporowe, fundamenty; - bariery autostradowe.
S4	Bardzo poważne konsekwencje ekonomiczne, w zakresie bezpieczeństwa lub ochrony środowiska	Nietolerowane żadne ryzyko uszkodzenia wskutek ASR	Obiekty o projektowanym czasie eksploatacji do 100 lat, np.: - drogowe obiekty mostowe, przepusty <sup>1)</sup> , tunele <sup>2)</sup> ;

<sup>1)</sup> przepust – budowla o przekroju poprzecznym zamkniętym, przeznaczona do przeprowadzenia cieków, szlaków wędrówek zwierząt dziko żyjących lub urządzeń technicznych przez nasyp drogi zgodnie z Ustawą z dnia 21 marca 1985 r. o drogach publicznych (tekst jednolity Dz. U. z 2017 r. poz. 2222)

<sup>2)</sup> zgodnie z PN-EN 1992-1-1:2008, PN-EN 1992-2:2010, PN-EN 1992-2:2010/NA:2016-11, orientacyjny projektowy okres użytkowania mostów i innych konstrukcji inżynierskich wynosi do 100 lat,

Tabela 2. Kategorie środowiskowe

Kategoria środowiska	Opis środowiska	Ekspozycja elementów obiektu z betonu
E1 <sup>*)</sup>	Środowisko suche, chronione przed wilgocią zewnętrzną <sup>1)</sup>	- elementy wewnętrzne w budynkach w środowisku suchym.
E2	Środowisko wilgotne bez oddziaływania agresywnego czynników zewnętrznych <sup>2)</sup>	- elementy wewnętrzne w budynkach o wysokiej wilgotności; - elementy wystawione na działanie wilgoci z powietrza nieagresywnych wód podziemnych, zanurzone w wodzie słodkiej lub stale zanurzone w wodzie morskiej; - wewnętrzne elementy masywne.
E3	Środowisko wilgotne z agresywnym oddziaływaniem czynników zewnętrznych <sup>3)</sup>	- elementy wystawione na działanie soli odmrażających; - elementy wystawione na cykliczne działanie wody morskiej (zanurzanie i suszenie) lub słony oprysk (strefy rozbryzgu); - wilgotne elementy wystawione na naprzemienne działanie zamarzania i rozmrażania; - wilgotne elementy wystawione na długotrwałe działanie wysokiej temperatury; - jezdnie drogowe poddane obciążeniom zmęczeniowym
<p><sup>*)</sup> Kategoria środowiska E1 nie ma zastosowania do betonowych nawierzchni drogowych i drogowych obiektów inżynierskich</p> <p><sup>1)</sup> Suche środowisko odpowiada otoczeniu o średniej wilgotności względnej, niższej niż 75% (warunki panujące zazwyczaj we wnętrzu budynków), gdzie nie dochodzi do ekspozycji wilgoci z zewnątrz;</p> <p><sup>2)</sup> W przypadku masywnego elementu betonowego znajdującego się w środowisku suchym ryzyko wystąpienia reakcji ASR wzrasta z uwagi na fakt utrzymywania się wysokiej wilgotności we wnętrzu elementu;</p> <p><sup>3)</sup> Wystąpienie reakcji alkalia-kruszywo jest promowane w elementach wilgotnych, wystawionych na naprzemienne działanie mrozu z oddziaływaniem soli odmrażających i równocześnie poddanych cyklicznym obciążeniom dynamicznym.</p>		

## 2.2. Wymagania dotyczące betonu konstrukcyjnego

Beton konstrukcyjny powinien mieć wytrzymałość określoną klasą wytrzymałości na ściskanie według PN-EN 206 [5] zgodną z wymaganiami ustalonymi dla klas ekspozycji betonu według PN-EN 206 [5] i PN-B-06265 [22] oraz odpowiadać wymaganiom podanym w dokumentacji projektowej.

Klasy ekspozycji środowiska w odniesieniu do powierzchni elementów drogowego obiektu inżynierskiego w strefie bezpośredniego oddziaływania soli odladzających należy przyjmować zgodnie z postanowieniami norm: PN-EN 1992-2:2010 pkt. 4.2 i PN-EN 1992-2:2010/NA:2016-11.

Beton w elementach konstrukcji narażonych na agresywne oddziaływanie zamrażania /rozmróżania bez środków odladzających albo ze środkami odladzającymi powinien wykazywać odporność na działanie mrozu oznaczoną stopniem mrozoodporności według PN-B-06250 [21] nie mniejszą niż:

- F100 w klasie ekspozycji XF1,
- F150 w klasach ekspozycji XF2 i XF3,
- F200 w klasie ekspozycji XF4.

Beton w elementach konstrukcji narażonych na oddziaływanie środowiska chemicznie agresywnego powinien wykazywać odporność na penetrację wody pod ciśnieniem według PN-EN 12390-8 [35] mierzoną maksymalną głębokością penetracji nie większą niż:

- 60 mm w klasie ekspozycji XA1,
- 50 mm w klasie ekspozycji XA2,
- 40 mm w klasie ekspozycji XA3, XD3, XS3

Beton kap chodnikowych, gzymsów i belek podporęczowych powinien być wykonany z betonu o nasiąkliwości nie większej od 4% badanej wg PN-88/B-06250.

W odniesieniu do klas ekspozycji beton i jego skład powinien spełniać wymagania poniższej tabeli

Zalecane wartości graniczne dotyczące składu i właściwości betonu

Oznaczenie klasy ekspozycji	Wartości graniczne składu betonu				
	Maks. w/c <sup>1)</sup>	Min. zawartość cementu <sup>1)</sup> [kg]	Min. zawartość cementu przy stosowaniu dodatku typu II <sup>1)</sup> [kg]	Min. klasa wytrzymałości betonu	Inne wymagania
Brak ryzyka korozji lub brak oddziaływania X0					
X0	—	—	—	C8/10	—
Korozja wywołana karbonatyzacją XC					
XC1	0,70	260	250	C16/20	—
XC2	0,65	280	260	C16/20	—
XC3	0,60	280	260	C20/25	—
XC4	0,55	300	280	C25/30	—
Korozja wywołana chlorkami nie pochodzącymi z wody morskiej XD					
XD1	0,55	300	280	C30/37	—
XD2	0,50	320	300	C30/37	—
XD3	0,45	320	300	C35/45	—
Korozja wywołana chlorkami pochodzącymi z wody morskiej XS					
XS1	0,50	300	280	C30/37	—
XS2	0,45	320	300	C35/45	—
XS3	0,45	340	310	C35/45	—
Korozja poprzez zamrażanie/rozmarzanie XF					
XF1	0,55	300	280	C30/37	Kruszywo kat. F <sub>2</sub> <sup>2)</sup>
XF2	0,55	300	3)	C25/30	Kruszywo kat. F <sub>NaCl</sub> 6 <sup>4)</sup> Napowietrzenie
XF3	0,50	320	3)	C30/37	Kruszywo kat. F <sub>NaCl</sub> 6 <sup>4)</sup> Napowietrzenie
XF4	0,45	340	3)	C30/37	Kruszywo kat. F <sub>NaCl</sub> 6 <sup>4)</sup> Napowietrzenie
Agresja chemiczna XA <sup>5)</sup>					
XA1	0,55	300	280	C30/37	—
XA2	0,50	320	300	C30/37	Cementy odporne na siarczany SR/HSR <sup>6)</sup>
XA3	0,45	360	330	C35/45	
Korozja spowodowana ścieraniem XM					
XM1	0,55	300	280	C30/37	M <sub>DE</sub> wartość deklarowana <sup>7,8)</sup>
XM2	0,55	300	280	C30/37	- frakcja 2/8 mm M <sub>DE</sub> ≤ 25 <sup>7,8)</sup> - frakcja 8/16 mm M <sub>DE</sub> ≤ 20 <sup>7,8)</sup>
XM3	0,45	320	300	C35/45	- frakcja 2/8 mm M <sub>DE</sub> ≤ 20 <sup>7,8)</sup> - frakcja 8/16 mm M <sub>DE</sub> ≤ 15 <sup>7,8)</sup>

- <sup>1)</sup> W przypadku stosowania koncepcji współczynnika  $k$  maksymalny współczynnik  $w/c$  oraz minimalną zawartość cementu modyfikuje się zgodnie z PN-EN 206 p 5.2.5.2
- <sup>2)</sup> Kruszywo o mrozoodporności odpowiadającej kategorii (F) wg PN-EN 12620.
- <sup>3)</sup> Dopuszcza się stosowanie dodatków typu II, lecz nie jako ekwiwalent dla minimalnej ilości cementu.
- <sup>4)</sup> Kruszywo o mrozoodporności w roztworze NaCl, na podstawie badania wg PN-EN 1367-6 o kategorii  $F_{NaCl} 6$ .
- <sup>5)</sup> Środowisko agresywne chemicznie należy kwalifikować do odpowiedniej klasy ekspozycji (XA1 do XA3) na podstawie wartości granicznych podanych w PN-EN 206.
- <sup>6)</sup> W przypadku, gdy zawartość siarczanów ( $SO_4^{2-}$ ) w środowisku pracy betonu wskazuje na klasy ekspozycji XA2 lub XA3 należy zastosować cement odporny na siarczany (SR) zgodny z EN 197-1 lub cement odporny na siarczany (HSR) zgodny z normą PN-B-19707.
- <sup>7)</sup> Kruszywo o współczynniku ścieralności *micro-Deval*'a odpowiadającej kategorii ( $M_{DE}$ ) wg PN-EN 12620.
- <sup>8)</sup> Wymagana właściwa pielęgnacja i obróbka powierzchni.

## 2.3. Składniki mieszanki betonowej

### 2.3.1. Cement

Do wykonania betonu konstrukcyjnego w elementach obiektu drogowego powinny być zastosowane cementy portlandzkie, spełniające wymagania PN-EN 197-1 lub dodatkowo PN-B - 19707 oraz :

- cement portlandzki CEM I według PN-EN 196-2,
- cement portlandzki żuźlowy CEM II/A-S według PN-EN 196-2,
- cement portlandzki żuźlowy CEM II/B-S,
- cement portlandzki popiołowy CEM II/A-V,
- cement portlandzki wapienny CEM II/A-LL<sup>\*)</sup> wg PN-EN 196-2,

<sup>\*)</sup> cement klasy wytrzymałościowej 42,5 i wyższej.

Dopuszcza się również zastosowanie cementu CEM III/A-NA, z zastrzeżeniem, że dla elementów narażonych na oddziaływanie środowiska w klasie ekspozycji XF4 należy spełnić dodatkowe wymagania: klasa wytrzymałości cementu  $\geq 42,5$  lub klasa wytrzymałości cementu  $\geq 32,5$  R z zawartością granulowanego żuźla wielkopieczowego  $\leq 50$  % (masowo)

Do betonu klasy wytrzymałości na ściskanie wyższej niż C30/37 powinien być stosowany cement klasy nie niższej niż 42,5.

Do wykonania betonu sprężonego w elementach drogowego obiektu inżynierskiego powinien być stosowany cement CEM I.

UWAGA :

W przypadku zaproponowania przez Wykonawcę receptury betonu z zastosowaniem innych niż CEM I rodzajów cementów (CEM II lub CEM III) lub cementów klasy 42,5 dla betonów klasy wytrzymałości powyżej C35/45 Wykonawca winien przedstawić Inżynierowi odstępstwo od Rozporządzenia Ministra Transportu i Gospodarki Morskiej z dnia 30 maja 2000 r. w sprawie warunków technicznych, jakim powinny odpowiadać drogowe obiekty inżynierskie i ich usytuowanie.

#### 2.3.1.1. Stosowanie cementów specjalnych

##### a) cementy o niskim cieple hydratacji L

Do wykonania betonu konstrukcyjnego w elementach masywnych drogowego obiektu inżynierskiego zaleca się stosowanie cementu o niskim cieple hydratacji (LH), zgodnym z PN-EN 197-1.

##### b) cementy odporne na siarczany SR/HSR

W przypadku podejrzenia wystąpienia agresji chemicznej (siarczanowej), należy stosować cementy odporne na siarczany SR wg PN-EN 197-1 lub HSR spełniające wymagania normy PN-B 19707, zalecane do stosowania w klasie ekspozycji XA2 i XA3 w warunkach agresji siarczanowej wg PN-B 06265.

##### c) cementy niskoalkaliczne

W przypadkach niejednoznacznych wyników badań reaktywności kruszywa (wartości wyników w górnej granicy kategorii R0 lub w kategorii R1) należy stosować cementy specjalne niskoalkaliczne NA spełniające

wymagania normy PN-B 19707.

### 2.3.2. Kruszywo

Do wykonania betonów należy stosować kruszywa naturalne pochodzenia mineralnego, które poza obróbką mechaniczną nie zostały poddane żadnej innej obróbce, których właściwości spełniają wymagania określone w normie PN-EN 12620 i określone poniżej. Przy doborze kruszywa do mieszanki betonowej należy uwzględniać zapisy zawarte w Wytycznych [47]. Procedura postępowania z kruszywami z przekruszenia surowca skalnego ze złóż polodowcowych i kruszywami ze skał węglanowych pochodzenia dewońskiego i starszymi, głębokomorskimi, została określona w Wytycznych [47]. W przypadku negatywnych wyników badań/nie spełnienia wymagań, ww. kruszywa i każdy element wykonany ich zastosowaniem zostanie usunięty z budowy na koszt Wykonawcy.

Do wykonania betonów nie dopuszcza się stosowania kruszyw:

- z recyklingu i z odzysku,
- węglanowych (nie dotyczy ww. kruszyw węglanowych pochodzenia dewońskiego i starszych, głębokomorskich) – do obiektów klasy S4.

Stosownie do wymagań normy PN-EN 206 przy doborze kruszywa do betonu do wykonania poszczególnych elementów obiektów uwzględnia się:

- realizację robót i przeznaczenie betonu,
- rodzaj, wymiary i technologię wykonania konstrukcji,
- warunki wykonania, pielęgnacji i dojrzewania betonu
- agresywność środowiska, na które będzie narażona konstrukcja,
- wymagania dodatkowe związane z kruszywem, w przypadku powierzchni o specjalnym wykończeniu, np. w przypadku betonu architektonicznego,
- projektowaną trwałość konstrukcji.

W drogowych obiektach inżynierskich należy stosować kruszywa mineralne niewykazujące szkodliwej reakcji z wodorotlenkami sodu i potasu w betonie.

Ocena kruszyw do betonu konstrukcyjnego w drogowych obiektach inżynierskich wymagana jest według Systemu Oceny i Weryfikacji Stałości Właściwości Użytkowych 2+.

Jako kruszywo grube powinny być zastosowane kruszywa naturalne o maksymalnym wymiarze ziarna nie większym niż 31,5 mm spełniające następujące wymagania podane w poniższej tabeli:

Lp.	Właściwości kruszywa	Wymagania	
1	Uziarnienie według PN-EN 933-1 w zależności od wymiaru kruszywa, kategoria nie niższa niż:		
	$D/d \leq 2$ lub $D \leq 11,2$ mm	$G_C 85/20$	
	$D/d > 2$ i $D > 11,2$ mm	$G_C 90/15$	
2	Tolerancja uziarnienia w zależności od wymiaru kruszywa, kategorie:		
	$D/d < 4$	$G_T 15$	
	$D/d \geq 4$	$G_T 17,5$	
3	Zawartość pyłów według PN-EN 933-1; kategoria nie wyższa niż:	$f_{1,5}$	
4	Kształt kruszywa grubego według PN-EN 933-3 lub według PN-EN 933-4; kategoria nie wyższa niż:	$FI_{20}$ lub $SI_{20}$	
5	Procentowa zawartość ziaren o powierzchni przekruszonej i łamaonej w kruszywie grubym według PN-EN 933-5, kat. nie niższa:	$C_{100/0}$	
6	Mrozoodporność według PN-EN 1367-6 w 1 % NaCl, badana na kruszywie o wymiarze 8/16; wartość nie wyższa niż w %:	6	LA <sub>25</sub>
	oraz odporność kruszywa na rozdrabnianie według PN-EN 1097-2 badana na kruszywie o wymiarze 10/14, rozdz.5; kategoria nie wyższa niż:	2	LA <sub>40</sub>
7	„Zgorzel słoneczna” bazaltu według PN-EN 1367-3, badana na kruszywie	SB <sub>LA</sub>	

	o wymiarze 10/14; kategoria :	
8	Gęstość ziaren według PN-EN 1097-6 , rozdz. 7,8 lub 9:	deklarowana przez producenta
9	Gęstość nasypowa według PN-EN 1097-3	deklarowana przez producenta
10	Nasiąkliwość według PN-EN 1097-6 , rozdz. 7,8 lub 9:	$WA_{24}$ deklarowana przez producenta
11	Skład chemiczny – uproszczony opis petrograficzny według PN-EN 932-3:	deklarowana przez producenta
12	Reaktywność alkaliczno - krzemionkowa; stopień potencjalnej reaktywności według PN-B-06714-46:	stopień potencjalnej reaktywności 0 <sup>1)</sup>
13	Zawartość siarczanów rozpuszczalnych w kwasie według PN-EN 1744-1, rozdz.12, nie wyższa niż kategoria:	$AS_{0,2}$
14	Zawartość siarki całkowitej według PN-EN 1744-1, rozdz.11; wartość nie wyższa niż w %:	1
15	Zawartość chlorków rozpuszczalnych w wodzie według PN-EN 1744-1, rozdz.7; wartość nie wyższa niż w %:	0,02
16	Zanieczyszczenia lekkie według PN-EN 1774-1 p. 14.2; wartość nie wyższa niż w %:	0,1
17	Zawartość substancji organicznych według PN-EN 1744-1, p.15.1:	barwa nie ciemniejsza niż wzorcowa

<sup>1)</sup> w przypadku stwierdzenia, że badane kruszywo odpowiada 1 stopniowi potencjalnej reaktywności alkalicznej należy wykonać badanie dodatkowe zgodnie z PN-B-06714-34; dopuszczenie do zastosowania przy spełnieniu wymagania: reaktywność alkaliczna z cementem nie wywołująca zwiększenia wymiarów liniowych większych niż 0,1 %.

Jako kruszywo drobne powinno być stosowane kruszywo o uziarnieniu nie większym niż 4 mm, spełniającym następujące wymagania podane w tablicy:

Lp.	Właściwości kruszywa	Wymagania
1	Uziarnienie według PN-EN 933-1; wymagana kategoria:	$G_F 85$
2	Zawartość pyłów według PN-EN 933-1; kategoria nie wyższa niż:	$f_3$ <sup>1)</sup>
3	Tolerancje deklarowanego typowego uziarnienia kruszywa drobnego	zgodnie z tablicą C.1 w normie PN-EN 12620
4	Gęstość ziaren według PN-EN 1097-6, rozdz. 7,8 lub 9	deklarowana przez producenta
5	Gęstość nasypowa według PN-EN 1097-3	deklarowana przez producenta
6	Reaktywność kruszywa wg Procedury badawczej <sup>2)</sup>	R0, w przypadku klasy obiektu S4 wg Tabeli 1 R0 lub R1, w przypadku klasy obiektu S3 wg Tab.1 <sup>3)</sup>
7	Zawartość siarczanów rozpuszczalnych w kwasie według PN-EN 1744-1, rozdz.12; nie wyższa niż kategoria:	$AS_{0,2}$
8	Zawartość siarki całkowitej według PN-EN 1744-1, rozdz.11; wartość nie wyższa niż w %:	1
9	Zanieczyszczenia lekkie według PN-EN 1774-1, p. 14.2; wartość nie wyższa niż w %:	0,5
10	Zawartość substancji organicznych według PN-EN 1744-1, p.15.1:	barwa nie ciemniejsza niż wzorcowa

<sup>1)</sup> zawartość pyłów w tej kategorii należy ograniczyć do max. 1,5 %, np. przez płukanie kruszywa przed sporządzeniem z niego mieszanki betonowej,

<sup>2)</sup> wg Procedury badawczej PB/1/18 i Procedury badawczej PB/2/18

- 3) w przypadku stwierdzenia, że badane kruszywo odpowiada kategorii R1 reaktywności (kruszywo umiarkowanie reaktywne – zwiększenie wymiarów liniowych beleczek z zaprawy kruszywa z cementem wg badania ASTM C1260-14 /RILEM AAR-2 w przedziale  $> 0,100\%$  ( $0,150\%$  dla kruszyw drobnych) i  $\leq 0,300\%$  długości), należy wykonać badanie dodatkowe zgodnie z ASTM C1293/RILEM AAR-3; kruszywo dopuszcza się wtedy do zastosowania przy spełnieniu wymagania: reaktywność alkaliczna kruszywa z cementem nie wywołuje w jego wyniku zwiększenia wymiarów liniowych beleczek o więcej niż  $\leq 0,040\%$ . W przypadku gdy ekspansja beleczek z zaprawy wg ASTM C1260 wynosi  $> 0,100\%$  ( $0,150\%$  dla kruszyw drobnych) i  $\leq 0,300\%$  i jednocześnie ekspansja beleczek z betonu wg ASTM C1293 wynosi  $> 0,040\%$  i  $\leq 0,120\%$ , kruszywo ocenia się jako umiarkowanie reaktywne R1 i może być ono stosowane dla klasy środowiska E2 i E3 wyłącznie przy ograniczonej zawartości alkaliów w betonie i przy zastosowaniu dodatków pucolanowo-hydraulicznych SCM. Dla klasy środowiska E2 i E3 nie mają zastosowania kruszywa silnie reaktywne R2 i bardzo silnie reaktywne R3.

### 2.3.2.1. Reaktywność alkaliczno-krzemionkowa kruszywa

Oznaczenie kategorii reaktywności alkalicznej kruszywa jest warunkiem koniecznym jego zastosowania w betonie konstrukcyjnym drogowych obiektów inżynierskich. Stosowanie do betonu kruszywa o nieznaney kategorii reaktywności alkalicznej jest wykluczone.

Klasyfikacja kruszywa ze względu na reaktywność oraz kryteria oceny reaktywności kruszywa w zależności od zastosowanej metody badawczej (PB/1/18 i PB/2/18) zostały przedstawione w Tabeli 2.

Tabela 2. Kategoryzacja reaktywności kruszyw do betonu

Metoda badawcza	Kategoria reaktywności kruszywa					
	Niereaktywne R0		Umiarkowanie reaktywne R1		Silnie reaktywne R2	Bardzo silnie reaktywne R3
	kruszywo drobne	kruszywo grube	kruszywo drobne	kruszywo grube	kruszywo drobne; kruszywo grube	kruszywo drobne; kruszywo grube
Procedura badawcza GDDKiA PB/1/18 (metoda przyspieszona)	Wydłużenie próbek zaprawy po 14 dniach, %					
	$\leq 0,15$	$\leq 0,10$	$> 0,15; \leq 0,30$	$> 0,10; \leq 0,30$	$> 0,30; \leq 0,45$	$> 0,45$
Procedura badawcza GDDKiA PB/2/18 (metoda długoterminowa)	Wydłużenie próbek betonu po 365 dniach, %					
	$\leq 0,04$		$> 0,04; \leq 0,12$		$> 0,12; \leq 0,24$	$> 0,24$
<b>UWAGA:</b>						
1) Jeżeli wyniki klasyfikacji na podstawie wyników przyspieszonej metody pomiaru ekspansji zaprawy (wg PB/1/18) oraz długoterminowej metody pomiaru ekspansji betonu (wg PB/2/18) są niezgodne, to kategorię reaktywności badanego kruszywa przyjąć po zasięgnięciu opinii eksperta. Opinia eksperta powinna być oparta m.in. o szczegółową analizę składu mineralogicznego kruszywa, w tym obecności składników reaktywnych wg PB/3/18, analizę jednorodności surowca do produkcji i produkowanego kruszywa, analizę metodyki i wyników wydłużenia próbek betonu i zaprawy, a także rozpoznanie produktów reakcji za pomocą odpowiednich metod mikroskopowych. W szczególnym przypadku kruszywa przeznaczanego do nawierzchni dróg o wysokiej jakości przy ocenie eksperckiej stosuje się procedurę PB/5/18.						
2) W przypadku, gdy ekspansja próbek zaprawy oznaczona wg PB/1/18 po 14-dniach przekracza wartość 0,30 %, to bez względu na wyniki innych metod, kruszywo uważa się za silnie lub bardzo silnie reaktywne (kategoria reaktywności odpowiednio R2 i R3), co wyklucza stosowanie do wykonawstwa betonów przeznaczonych na nawierzchnie dróg i drogowe obiekty inżynierskie.						
3) W przypadku, gdy ekspansja próbek betonu oznaczona wg PB/2/18 po 365 dniach przekracza wartość 0,12 %, to bez względu na wyniki innych metod, kruszywo uważa się za silnie lub bardzo silnie reaktywne R2 i R3, co wyklucza stosowanie do wykonawstwa betonów przeznaczonych na nawierzchnie dróg i drogowe obiekty inżynierskie.						



W przypadku wyjątkowo odpowiedzialnych zastosowań kruszyw, np. do betonu w newralgicznych elementach obiektu mostowego o znaczeniu strategicznym, do których dostęp jest utrudniony, a wymiana lub naprawa jest niemożliwa, Inwestor lub Zarządca obiektu może zdecydować o przyjęciu bardziej rygorystycznych kryteriów klasyfikacji reaktywności alkalicznej. Zaostrzone kryteria klasyfikacji stosują się do klasyfikacji kruszywa niereaktywnego R0 i mogą zostać przyjęte jako wydłużenie czasu pomiaru i/lub ograniczenie wydłużenia beleczek zaprawy, np. do 0,10% po 28 dniach w 1M roztworze NaOH. Dostawy takiego kruszywa muszą być realizowane na warunkach umownych z producentem, określających szczególne wymagania odnośnie kryteriów klasyfikacji reaktywności alkalicznej.

#### a) analiza petrograficzna

Analizę petrograficzną kruszywa należy przeprowadzić wg PB/3/18. Przedmiotem analizy petrograficznej jest identyfikacja skał oraz składników potencjalnie reaktywnych oraz rozpoznanie produktów reakcji alkalia-krzemionka w próbkach zaprawy lub próbkach betonu po zakończeniu badania wg procedur: PB/1/18, PB/2/18, PB/4/18 oraz PB/5/18. Wykaz skał mogących zawierać składniki potencjalnie reaktywne wraz ze wskazaniem składników potencjalnie reaktywnych zestawiono w PB/3/18 Tabela Z3.2.

#### b) metody badań ekspansji wywołanej reakcją ASR

Dla stosowanego kruszywa należy określić kategorię reaktywności metodami badań ekspansji wywołanej reakcją ASR na podstawie Wytycznych [47].

- c) warunki zastosowania naturalnego kruszywa do betonu wg PN-EN 12620 ze względu na reaktywność (na podstawie Wytycznych [47])

Warunki zastosowania naturalnego kruszywa do betonu konstrukcyjnego w drogowych obiektach inżynierskich wg PN-EN 12620 dla obiektów klasy S4, S3, w kategoriach środowiska E2 i E3, oraz dla kategorii reaktywności kruszywa naturalnego R0, R1, R2, R3 podano w tabeli 3a i 3b. W przypadku drogowych obiektów inżynierskich kategoria oddziaływań środowiska E1 nie ma zastosowania.

Wyklucza się użycie kruszyw o kategorii reaktywności R2 i R3 w betonie konstrukcyjnym do budowy drogowych obiektów inżynierskich.

Tabela 3a. Warunki zastosowania naturalnego kruszywa do betonu w obiekcie klasy S4 w zależności od kategorii oddziaływania środowiska E oraz kategorii reaktywności kruszywa R

Kategoria oddziaływania środowiska	Kategoria reaktywności kruszywa			
	Niereaktywne R0	Umiarkowanie reaktywne R1	Silnie reaktywne R2	Bardzo silnie reaktywne R3
	zawartość Na <sub>2</sub> O <sub>eq</sub> w 1 m <sup>3</sup> betonu			
E2	maks. 3,0 kg/m <sup>3</sup>	Kruszyw o takiej kategorii reaktywności nie dopuszcza się		
E3	maks. 2,4 kg/m <sup>3</sup>			

Uwaga:

Kruszyw grubych ze złóż zwirowych o genezie rzecznej lub polodowcowej nie dopuszcza się do stosowania w obiektach klasy S4, z uwagi na brak doświadczeń krajowych w tym zakresie oraz duże zróżnicowanie ich składu mineralogicznego.

Tabela 3b. Warunki zastosowania naturalnego kruszywa do betonu w obiekcie klasy S3 w zależności od kategorii oddziaływania środowiska E oraz kategorii reaktywności kruszywa R

Kategoria oddziaływania środowiska	Kategoria reaktywności kruszywa			
	Niereaktywne R0	Umiarkowanie reaktywne R1	Silnie reaktywne R2	Bardzo silnie reaktywne R3
	zawartość Na <sub>2</sub> O <sub>eq</sub> w 1 m <sup>3</sup> betonu			
E2	bez ograniczeń	(i) maks. 2,4 kg/m <sup>3</sup> i (ii) min. 20%FA albo min. 35%GGBS	Kruszyw o takiej kategorii reaktywności nie dopuszcza się	
E3	maks. 3,0 kg/m <sup>3</sup>	(i) maks. 1,8 kg/m <sup>3</sup> i (ii) min. 20%FA albo min. 35%GGBS, wymagane potwierdzenie eksperta*		
FA – popiół lotny krzemionkowy wg PN-EN450-1:2012 GGBS – granulowany żużel wielkopiecowy wg PN-EN 15167-1:2007 * Potwierdzenie eksperta powinno być oparte m.in. o analizę wydłużenia próbek zapraw lub betonów wg PB/1/18 – PB/5/18, a także rozpoznanie produktów reakcji alkalia-krzemionka w betonie wg PB/3/18.				

Wymaganą przy stosowaniu kruszyw umiarkowanie reaktywnych R1 obniżoną zawartość alkaliów Na<sub>2</sub>O<sub>eq</sub> w betonie, zapewnia stosowanie cementów specjalnych niskoalkalicznych NA - zgodnych z PN-B-19707, w tym cementów portlandzkich CEM I-NA, cementów portlandzkich wieloskładnikowych CEM I-NA zawierających popiół lotny krzemionkowy, granulowany żużel wielkopiecowy lub wapień oraz cementu hutniczego CEM III/A-NA.

Wykonanie serii badań dla różnych stopni zastąpienia cementu CEM I dodatkiem mineralnym zgodnie z PB/4/18 pozwala oszacować ilość danego dodatku mineralnego w betonie, zabezpieczającą go przed wystąpieniem negatywnych skutków reakcji ASR.

Metody i częstotliwość badań kruszyw stosowanych do drogowych obiektów inżynierskich określają Wytyczne [47].

### 2.3.3. Woda

Woda zarobowa do betonu powinna odpowiadać wymaganiom normy PN-EN 1008. Jeżeli wodę do betonu stanowi woda pitna (np. czerpana z wodociągów miejskich), to nie wymaga się żadnych badań. Należy pobierać ją ze zbiornika pośredniego, a nie bezpośrednio z instalacji wodociągowej.

W przypadku poboru z innego źródła należy przeprowadzać bieżącą kontrolę zgodnie z PN-EN 1008.

### 2.3.4. Domieszki do betonu i dodatki mineralne

Do betonu zaleca się stosowanie domieszek modyfikujących właściwości mieszanki lub stwardniałego betonu, poprawiających właściwości betonu lub zapewniających uzyskanie specjalnych właściwości.

Stosowane domieszki muszą spełniać wymagania PN-EN 934-2. Domieszki jako wyroby budowlane powinny posiadać wymagane prawem dokumenty, dopuszczające wyroby budowlane do obrotu i stosowania przy wykonywaniu robót budowlanych

W przypadku zgody na zastosowanie domieszek i/lub dodatków chemicznych, należy doświadczalnie sprawdzić ich skuteczność przy ustalaniu recepty mieszanki betonowej.

Dopuszcza się zastosowanie do mieszanek betonowych domieszek chemicznych o działaniu:

- napowietrzającym,

- uplastyczniającym,
  - przyspieszającym lub opóźniającym wiązanie.
- lub domieszek tzw. kompleksowych o działaniu:

- napowietrzająco – uplastyczniającym,
- przyspieszająco – uplastyczniającym.

Zawartość całkowita stosowanych domieszek do betonu nie powinna przekraczać dopuszczalnej największej ilości zalecanej przez producenta domieszek oraz powinna być zgodna z wymaganiami PN-EN 206 [5]. Stosowanie domieszek w ilościach mniejszych niż 2 g/kg cementu dopuszcza się wyłącznie w przypadku wcześniejszego ich wymieszania z częścią wody zarobowej.

Do betonu przeznaczonego do wykonania elementów narażonych na oddziaływanie środowiska w klasach ekspozycji: XF2, XF3, XF4 zaleca się stosowanie domieszki napowietrzającej.

Przydatność domieszek do betonu powinna być ustalona na podstawie wymagań określonych w PN-EN 934-1 [11] i PN-EN 934-2 [12]. Dopuszcza się zastosowanie domieszek i dodatków do betonu pod warunkiem przeprowadzenia kontroli skutków ubocznych, takich jak: zmniejszenie wytrzymałości, zwiększenie nasiąkliwości i skurczu po stwardnieniu betonu. Należy też ocenić wpływy domieszek na zmniejszenie trwałości betonu. W składzie i właściwościach stosowanych domieszkach, z uwagi na trwałość betonu, szczególnie istotne są:

- zawartość chloru i chlorków rozpuszczalnych w wodzie,
- zawartość alkaliów,
- oddziaływanie korozyjne.

Przy wyborze domieszki należy uwzględnić jej kompatybilność z cementem i ewentualnym dodatkiem mineralnym. W przypadku stosowania więcej niż jednej domieszki kompatybilność tych domieszek należy sprawdzić w badaniach wstępnych. Kompatybilność domieszki napowietrzającej z innymi domieszkami należy stwierdzić na podstawie kryteriów dotyczących domieszek napowietrzających, określonych w PN-EN 934-2 [12]. Stosowanie domieszki napowietrzającej w betonie wykonanym z cementu innego niż CEM I wymaga także sprawdzenia w badaniach wstępnych, odniesionych do kryteriów zawartych w PN-EN 934-2 [12].

Badania domieszek przeprowadza się zgodnie z PN-EN 480-1 do 12.

Wtórne dozowanie domieszek na placu budowy może się odbywać wyłącznie za zgodą Inspektora Nadzoru przez osobę przeszkoloną w zakresie dozowania domieszek. Wykonawca przedstawi Inżynierowi listę osób przeszkolonych przez producenta domieszek uprawnionych do wtórnego dozowania domieszek na placu budowy. Opakowanie domieszki powinno posiadać etykietę wskazującą rodzaj domieszki i termin przydatności.

Dodatki typu II do betonu mogą być stosowane według zasad określonych w normie PN-EN 206 i PN-B-06265.

Do betonu konstrukcyjnego dopuszcza się stosowanie:

- pyłu krzemionkowego według PN-EN 13263-1 .
- popiołu lotnego zgodnego z PN-EN 450-1.

Do produkcji betonu konstrukcyjnego powinno się stosować wyłącznie popiół lotny krzemionkowy kategorii A (zawartość straty prażenia  $\leq 5\%$ ).

## 2.4. Skład mieszanki betonowej

### 2.4.1. Ustalanie składu mieszanki betonowej

Skład mieszanki betonowej powinien być ustalony zgodnie z PN-EN 206-1 tak, aby przy najmniejszej ilości wody zapewnić szczelne ułożenie mieszanki w wyniku zagęszczenia przez wibrowanie. Skład ustala laboratorium Wykonawcy lub inne laboratorium na jego zlecenie. Ustalona receptura mieszanki betonowej powinna być przedstawiona Inżynierowi do zatwierdzenia wraz z wynikami badań laboratoryjnych poszczególnych składników mieszanki oraz wynikami potwierdzającymi uzyskanie założonych wymaganych właściwości mieszanki betonowej i betonu. Receptura powinna być przedłożona z takim wyprzedzeniem czasowym, które umożliwi Inżynierowi sprawdzenie właściwości poszczególnych składników, mieszanki betonowej oraz betonu na podstawie zarobu próbnego, a w przypadku braku zatwierdzenia opracowanie nowej recepty.

Do złożonej recepty mieszanki betonowej Wykonawca powinien przedstawić

- świadectwa badań laboratoryjnych potwierdzające uzyskanie założonych wymaganych właściwości mieszanki betonowej i betonu,
- świadectwa badań kruszywa, wykonanych przez Wykonawcę, niezależnie od Producenta i nie starszych niż 6 miesięcy w chwili złożenia,
- dokumenty z oznakowaniem CE dla materiałów wsadowych.

Współczynnik woda/cement (w/c), określany jako stosunek efektywnej zawartości wody do zawartości cementu w mieszance nie powinien być większy niż 0,45 w przypadku klasy wytrzymałości betonu C30/37 i wyższej lub nie większy niż 0,50 w przypadku klasy betonu C25/30.

Minimalna zawartość cementu w mieszance betonowej nie powinna być mniejsza niż wymagana, w zależności od klas ekspozycji betonu według PN-EN 206-1 i PN-B-06265.

W klasach ekspozycji XD3 i XS3 minimalna zawartość cementu w mieszance betonowej nie powinna być mniejsza niż 380 kg/m<sup>3</sup>, a współczynnik woda/cement (w/c) nie powinien być większy niż 0,40.

Maksymalna zawartość cementu w mieszance betonowej nie powinna być większa niż:

- 400 kg/m<sup>3</sup> dla betonu klasy C25/30,
- 450 kg/m<sup>3</sup> dla betonów klasy C 30/37 i wyższych.

Dopuszcza się przekroczenie tych ilości o 10% w uzasadnionych przypadkach za zgodą Inżyniera.

Zawartość chlorków w betonie nie powinna przekraczać maksymalnych wartości podanych w poniższej tabeli:

Maksymalna zawartość chlorków w betonie

Zastosowanie betonu	Klasa zawartości chlorków <sup>a)</sup>	Maksymalna zawartość jonów Cl <sup>-</sup> w odniesieniu do masy cementu <sup>b)</sup> [%]
Bez zbrojenia stalowego lub innych elementów metalowych, z wyjątkiem uchwytów odpornych na korozję	Cl 1,00	1,00
Ze zbrojeniem stalowym lub z innymi elementami metalowymi	Cl 0,20	0,20
	Cl 0,40 <sup>c)</sup>	0,40
Ze stalowym zbrojeniem sprężającym, bezpośrednio stykającym się z betonem	Cl 0,10	0,10
	Cl 0,20	0,20

*a) Klasa zawartości chlorków odpowiednia w przypadku betonu o specjalnym zastosowaniu zależy od przepisów obowiązujących w miejscu stosowania betonu.*

*b) W przypadku stosowania dodatków oraz ich uwzględniania w masie cementu, zawartość chlorków wyraża się jako procentową zawartość jonów chlorkowych w odniesieniu do masy cementu wraz z całkowitą masą uwzględnianych dodatków.*

*c) W przypadku betonów zawierających cementy CEM III dopuszcza się różne klasy zawartości chlorków zgodnie z przepisami obowiązującymi w miejscu stosowania betonu.*

Maksymalny nominalny wymiar ziaren kruszywa należy dobierać uwzględniając otulinę zbrojenia oraz minimalną szerokość przekroju elementu. Ziarna kruszywa nie powinny być większe niż:

- 1/3 najmniejszego wymiaru przekroju poprzecznego elementu,
- 3/4 odległości w świetle między prętami zbrojenia leżącymi w jednej płaszczyźnie prostopadłej do kierunku betonowania.

Zawartość frakcji do 2 mm w mieszance kruszyw powinna być jak najmniejsza i jednocześnie zapewnić niezbędną urabialność przy zagęszczeniu przez wibrowanie oraz nie powinna przekraczać:

- 42 % w przypadku mieszanki o uziarnieniu do 16,0 mm,
- 38 % w przypadku mieszanki o uziarnieniu do 22,4 mm,
- 37 % w przypadku mieszanki o uziarnieniu do 31,5 mm.

Zalecane graniczne krzywe uziarnienie kruszywa do betonu podano w tablicy:

Sito #, [mm]	Ułamek masowy kruszywa przechodzącego przez sito, [%]	Ułamek masowy kruszywa przechodzącego przez sito, [%]	Ułamek masowy kruszywa przechodzącego przez sito, [%]
	wymiar kruszywa $D \leq 16,0$ mm	wymiar kruszywa $D \leq 22,4$ mm	wymiar kruszywa $D \leq 31,5$ mm
0,25	3÷8	2÷9	2÷8
0,50	7÷20	5÷17	5÷18
1,0	12÷32	9÷26	8÷28
2,0	21÷42	16÷38	14÷37
4,0	36÷56	28÷51	23÷47
8,0	60÷76	45÷67	38÷62
16,0	100	73÷91	62÷80
22,4	-	100	76÷92
31,5	-	-	100

Zawartość powietrza w mieszance betonowej badana zgodnie z PN-EN 12350-7 nie powinna wykroczać:

- powyżej 2 %, w przypadku niestosowania domieszki napowietrzającej,
- poza granice przedziałów podanych w poniższej tabeli, w przypadku stosowania domieszki napowietrzającej do wykonania elementów narażonych na oddziaływanie środowiska w klasach ekspozycji: XF2, XF3, XF4:

Wymiar kruszywa D, [mm]	Etap wykonywania badań		Tolerancja pomiarowa, [%]
	Projektowanie składu mieszanki betonowej, [%]	Zatwierdzanie recepty, próba technologiczna, kontrola jakości robót, [%]	
16,0	4,5 ÷ 6,0	4,5 ÷ 6,5	-0,5 ±1,0
22,4	4,0 ÷ 5,5	4,0 ÷ 6,0	
31,5	4,0 ÷ 5,5	4,0 ÷ 6,0	

Klasa konsystencji mieszanki betonowej powinna być dostosowana do warunków zagęszczenia i zabudowy, tzn. wymiarów przekroju elementu, objętości elementu, zagęszczenia i układu prętów zbrojeniowych. Dobierając konsystencję uwzględnić należy również warunki i możliwości technologiczne Wykonawcy, w tym przede wszystkim rodzaj zastosowanego deskowania (lub form), rodzaj, wydajność i liczbę urządzeń zagęszczających (wibratory wgłębne, wibratory przyczepne, wibratory powierzchniowe, itp.), a także urządzeń do powierzchniowego wykańczania betonu (rodzaj i wydajność zacieraczek mechanicznych).

. Klasa konsystencji mieszanki betonowej według metody opadu stożka badana zgodnie z PN-EN 12350-2 powinna wynosić: S2 (od 50 mm do 90 mm) lub S3 (od 100 mm do 150 mm). Przy ustalaniu składu betonu średnia wytrzymałość na ściskanie  $f_{cm}$  próbek powinna być większa niż wartość  $f_{ck}$  z zapasem niezbędnym dla spełnienia kryteriów zgodności podanych w PN-EN 206-1 p.8.2.1. Zaleca się, aby zapas był dwa razy większy niż przewidywane odchylenie standardowe i wynosił od 6 do 12 [MPa] ( $f_{cm} \geq f_{ck} + 6 \div 12$  [MPa]), przy czym  $f_{ck}$  oznacza wytrzymałość charakterystyczną betonu na ściskanie oznaczoną na próbkach sześciennych.

W przypadku innych wyspecyfikowanych właściwości beton powinien spełniać wartości określone w specyfikacji z odpowiednim zapasem.

### 3. SPRZĘT

#### 3.1. Ogólne wymagania dotyczące sprzętu

Ogólne wymagania dotyczące sprzętu podano w ST D-M-00.00.00. „Wymagania ogólne”, pkt 3.

Sprzęt do wykonania robót musi uzyskać akceptację Inżyniera.

### 3.2. Wytwórnia mieszanki betonowej

Należy korzystać wyłącznie z nowoczesnych węzłów betoniarskich zapewniających powtarzalność dozowania poszczególnych składników, domieszek i dodatków oraz mających oprzyrządowanie do pomiaru rzeczywistej wilgotności kruszywa, co pozwala na bieżąco korygować ilości wody w mieszance.

Wytwórnia powinna być zlokalizowana od miejsca wbudowania tak, aby móc przetransportować mieszankę w ciągu maksymalnie półtorej godziny. Betoniarka nie może zakłócać warunków ochrony środowiska, tj. powodować zapylenia terenu, zanieczyszczenia wód i wywoływać hałasu powyżej dopuszczalnych 50 decybeli. Teren wytwórni musi być ogrodzony i zabezpieczony pod względem bhp i ppoż. Składowiska materiałów powinny być utwardzone, materiały zabezpieczone przed możliwością mieszania się poszczególnych rodzajów i frakcji. Wytwórnia powinna mieć doprowadzoną energię elektryczną i wodę. Należy przewidzieć pomieszczenia socjalne i sanitarne dla załogi oraz zlokalizować miejsce na gromadzenie odpadów. Wykonawca musi posiadać świadectwo dopuszczenia wytwórni do ruchu przez inspekcję sanitarną i władze ochrony środowiska.

Betoniarnia powinna mieć pełne wyposażenie gwarantujące właściwą jakość wytwarzanej mieszanki betonowej. Węzeł betoniarski musi spełniać następujące warunki:

- dozowanie wagowe cementu z dokładnością 3%,
- dozowanie wagowe kruszywa z dokładnością 3%,
- dozowanie wody może być objętościowe przy pomocy objętościomierza przepływowego z dokładnością 3%,
- dozowanie domieszek z dokładnością 5%,
- musi istnieć możliwość dozowania kilku rodzajów kruszyw,
- mieszanie składników musi się odbywać w betoniarce o wymuszonym działaniu, zabrania się stosowania betoniarek wolnospadowych,
- silosy na cement muszą mieć zapewnioną doskonałą szczelność z uwagi na wilgoć atmosferyczną.

Wytwórnia musi posiadać Zakładową Kontrolę Produkcji.

Dozatory muszą mieć aktualne świadectwo legalizacji. Składniki muszą być dozowane wagowo.

### 3.3. Mieszanie składników

Mieszanie składników musi odbywać się wyłącznie w betoniarkach o wymuszonym działaniu (zabrania się stosowania mieszarek wolnospadowych).

### 3.4. Zagęszczanie

Do zagęszczania mieszanki betonowej stosować wibratory wgłębne o częstotliwości min. 6000 drgań/min z buławami o średnicy nie większej od 0,65 odległości między prętami zbrojenia krzyżującymi się w płaszczyźnie poziomej.

Belki i łąty wibracyjne stosowane do wyrównywania powierzchni betonu płyt pomostów powinny charakteryzować się jednakowymi drganiami na całej długości.

## 4. TRANSPORT

### 4.1. Ogólne wymagania dotyczące transportu

Ogólne wymagania dotyczące transportu podano w ST D-M-00.00.00. „Wymagania ogólne”, pkt 4.

### 4.2. Transport i przechowywanie cementu

#### 4.2.1. Przechowywanie cementu

Cement workowany powinien być składowany w składach otwartych (w wydzielonych miejscach zadaszonych na otwartym terenie, zabezpieczonych z boków przed opadami) lub w magazynach zamkniętych (budynkach lub pomieszczeniach o szczelnym dachu i ścianach). Podłoża składów otwartych powinny być

twarde i suche, odpowiednio pochylone, zabezpieczające cement przed ściekami wody deszczowej i zanieczyszczeń. Podłogi magazynów zamkniętych powinny być suche i czyste, zabezpieczające cement przed zawilgoceniem i zanieczyszczeniem.

Cement luzem powinien być przechowywany w magazynach specjalnych (zbiornikach stalowych lub betonowych) przystosowanych do pneumatycznego załadowania i wyładowania cementu luzem, zaopatrzonych w urządzenia do przeprowadzania kontroli objętości cementu znajdującego się w zbiorniku lub otwory do przeprowadzania pomiarów poziomu cementu, włączy do oczyszczenia oraz klamry na wewnętrznych ścianach.

Dopuszczalny okres przechowywania cementu zależy od miejsca składowania:

- okres przechowywania w magazynach zamkniętych i zbiornikach nie powinien być dłuższy od gwarantowanego przez producenta okresu zachowania cech normowych cementu
- okres przechowywania w składach otwartych nie powinien być dłuższy niż 10 dni.

Technika przechowywania cementu:

a) przechowywanie cementu workowanego:

poszczególne partie, a w nich rodzaje i klasy wytrzymałościowe cementu powinny być układane w oddzielnych stosach. Między stosami ułożonych worków należy pozostawić wolne przestrzenie umożliwiające dostęp do poszczególnych stosów. Szerokość dróg przejazdowych powinna być dostosowana do używanego w magazynie środka transportu,

b) przechowywanie cementu luzem:

w każdym ze zbiorników należy przechowywać cement jednego rodzaju i jednej klasy wytrzymałościowej, pochodzący od jednego dostawcy,

c) znakowanie przechowywanego cementu:

stosy worków z cementem oraz zbiorniki stacji przesypowych u odbiorców powinny być zaopatrzone w tabliczki zawierające informacje o rodzaju i klasie cementu, nazwę wytwórni i miejscowość, masę cementu w partii i datę wysyłki.

#### 4.2.2. Transport cementu

Do transportu cementu luzem należy stosować cementowagony i cementosamochody wyposażone we wsypy umożliwiające grawitacyjne napełnianie zbiorników i urządzenie do ładowania i wyładowania cementu. Cement wysyłany luzem powinien mieć identyfikator zawierający dane zgodnie z PN-EN 197-1:2002.

Do każdej partii dostarczanego cementu powinien być dołączony dokument dostawy zawierający dane oraz sygnaturę odbiorczą kontroli jakości wg PN-B-197-1:2002. Każda partia cementu, dla której wydano oddzielne świadectwo jakości powinna być przechowywana osobno w sposób umożliwiający jej łatwe rozróżnienie.

#### 4.3. Transport i magazynowanie kruszywa

Kruszywo należy transportować i przechowywać w warunkach zabezpieczających je przed rozfrakcjonowaniem, zanieczyszczeniem oraz zmieszaniem z kruszywem innych klas petrograficznych, asortymentów, marek i gatunków. Kruszywo powinno być składowane na dobrze zagęszczonym i odwodnionym podłożu.

#### 4.4. Ogólne zasady transportu masy betonowej

Masę betonową należy transportować środkami nie powodującymi segregacji ani zmian w składzie masy w stosunku do stanu początkowego. Masę betonową można transportować mieszalnikami samochodowymi („gruszkami”). Ilość „gruszek” należy dobrać tak, aby zapewnić wymaganą szybkość betonowania z uwzględnieniem odległości dowozu, czasu twardnienia betonu oraz koniecznej rezerwy w przypadku awarii samochodu. Niedozwolone jest stosowanie samochodów skrzyniowych ani wywrotek.

Czas trwania transportu i jego organizacja powinny zapewniać dostarczenie do miejsca układania masy betonowej o takiej konsystencji, jaka została ustalona dla danego sposobu zagęszczania i rodzaju konstrukcji. Orientacyjny czas transportu i wbudowania mieszanki powinien wynosić:

- 90 minut przy temperaturze otoczenia nie wyższej niż + 15°C,
- 70 minut przy temperaturze otoczenia + 20°C,
- 30 minut przy temperaturze otoczenia nie niższej niż + 30°C,

- w celu przedłużenia czasu transportu należy stosować domieszki opóźniające czas wiązania w ilościach zgodnych z kartą techniczną.

**Uwaga: czas transportu i wbudowania mieszanki nie powinien być dłuższy niż początek wiązania zastosowanego cementu.**

Mieszankę powinno się dostarczać do miejsca ułożenia w pojemnikach o konstrukcji umożliwiającej łatwe ich opróżnianie.

Do dostarczania mieszanki na odległość nie większą niż 10 m dopuszcza się stosowanie przenośników taśmowych jednosekcyjnych przy zachowaniu następujących warunków:

- masa betonowa powinna być co najmniej konsystencji plastycznej,
- szybkość posuwu taśmy nie powinna być większa niż 1 m/s,
- kąt pochylenia przenośnika nie powinien być większy niż 18° przy transporcie do góry i 12° przy transporcie w dół,
- przenośnik powinien być wyposażony w urządzenie do równomiernego wysypywania masy oraz do zgarbiania zaprawy i zaczynu z taśmy przy jej ruchu powrotnym przy czym zgarnięty materiał powinien być stopniowo wprowadzony do dostarczanej masy betonowej.

Przy betonowaniu słupów, korpusów podpór oraz wysokich ścian przyczółków do transportu betonu powinno się używać rynien lub lejów zsypanych. Wysokość, z której spada mieszanka betonowa nie powinna wynosić więcej niż 0,5 m. Mieszankę betonową można transportować za pośrednictwem rynien zsypanych z wysokości do 3,0 m, a za pomocą leja zsypanego – do 8,0 m.

## 5. WYKONANIE ROBÓT

### 5.1. Ogólne zasady wykonywania robót

Ogólne zasady wykonywania robót podano w ST D-M-00.00.00. „Wymagania ogólne”, pkt 5.

### 5.2. Zalecenia ogólne

#### 5.2.1. Zgodność wykonywania robót z dokumentacją

Sposób wykonania robót powinien być zgodny z dokumentacją projektową, ST, wymaganiami Stosowanych norm, „Rozporządzeniem Ministra Transportu i Gospodarki Morskiej z dnia 30 maja 2000 r. w sprawie warunków technicznych jakim powinny odpowiadać drogowe obiekty inżynierskie i ich usytuowanie” oraz dokumentacją technologiczną dostarczoną przez Wykonawcę i zatwierdzoną przez Inżyniera.

Dokumentacja technologiczna dostarczona przez Wykonawcę powinna zawierać projekt organizacji i harmonogram robót uwzględniający wszystkie warunki, w jakich będą wykonywane roboty betoniarskie, projekty wykonawcze rusztowań i deskowań, projekt technologiczny betonowania.

Projekt technologiczny betonowania powinien obejmować:

- wybór składników betonu,
- opracowanie receptur laboratoryjnych i roboczych,
- sposób wytwarzania mieszanki betonowej,
- sposób transportu mieszanki betonowej,
- kolejność i sposób betonowania,
- wskazanie przerw roboczych i sposobu łączenia betonu w przerwach,
- sposób pielęgnacji betonu,
- warunki rozformowania konstrukcji,
- zestawienie koniecznych badań.

**UWAGA: Recepta na skład mieszanki betonowej podlega zatwierdzeniu przez Inżyniera. Powinna być ona przedstawiona wraz wynikami badań laboratoryjnych poszczególnych składników i próbek betonu z takim wyprzedzeniem czasowym, które umożliwią jej korektę, a w przypadku braku zatwierdzenia na opracowanie nowej recepty.**

#### 5.2.2. Roboty przygotowawcze

Przed przystąpieniem do robót betoniarskich, powinna być stwierdzona przez Inżyniera prawidłowość



wykonania wszystkich robót poprzedzających betonowanie, a w szczególności:

- prawidłowość wykonania deskowań, rusztowań, usztywnień pomostów itp.,
- prawidłowość wykonania zbrojenia,
- zgodność rzędnych z dokumentacją projektową,
- czystość deskowania oraz obecność wkładek dystansowych zapewniających wymaganą wielkość otuliny.
- przygotowanie powierzchni betonu uprzednio ułożonego w miejscu przerwy roboczej,
- prawidłowość wykonania wszystkich robót zanikających, między innymi wykonania przerw dylatacyjnych, warstw izolacyjnych, ułożenia łożysk itp.,
- prawidłowość rozmieszczenia i niezmienność kształtu elementów wbudowywanych w betonową konstrukcję (kanały, wpusty, sączki, kotwy, rury itp.),
- gotowość sprzętu i urządzeń do prowadzenia betonowania.

### 5.3. Rusztowania i deskowania

Wykonawca dostarczy projekt technologiczny (wykonawczy) deskowań oraz rusztowań i ich posadowienia, wykonany w oparciu o dane zawarte w Dokumentacji Projektowej oraz dyspozycje niniejszej Specyfikacji. Projekt ten należy oprzeć na obliczeniach statyczno-wytrzymałościowych, spełniając wymagania aktualnych norm. Projekt ten powinien posiadać wszystkie wymagane uzgodnienia i pozwolenia (np. administratora ciekłu, rzeki, linii kolejowej, czynnej drogi itp.) i podlegać akceptacji Inżyniera.

Budowę, eksploatację oraz późniejszą rozbiórkę rusztowań i deskowań należy prowadzić zgodnie z powyższym projektem technologicznym.

Wykonanie deskowań powinno uwzględniać podniesienie wykonawcze związane ze strzałką konstrukcji, ugięciem i osiadaniem rusztowań pod wpływem ciężaru ułożonego betonu.

Deskowania i związane z nim rusztowania powinny w czasie ich wznoszenia, eksploatacji i demontaży, zapewnić sztywność i niezmienność układu oraz bezpieczeństwo konstrukcji i obsługi (dostęp, pomosty).

Ustalona konstrukcja deskowań powinna być sprawdzona na siły wywołane parciem świeżej masy betonowej i uderzenia przy jej wylewaniu z pojemników z uwzględnieniem szybkości betonowania, sposobu zagęszczania i obciążania pomostami roboczymi. Konstrukcja deskowań powinna umożliwiać łatwy ich montaż i demontaż oraz wielokrotność ich użycia – zaleca się stosowanie deskowań systemowych.

Tarcze deskowań powinny być szczelne, aby zabezpieczyły przed wyciekaniem zaprawy z masy betonowej, zapewniały jednorodną powierzchnię betonu (wg wymaganego jej wykończenia) oraz wykazywały odporność na deformacje pod wpływem warunków atmosferycznych.

Wszelkie krawędzie betonu winny być ścięte (sfazowane) np. za pomocą listwy trójkątnej do wymiarów zgodnie z rysunkami Dokumentacji Projektowej; listwy te muszą być następnie usuwane z wykonanej konstrukcji. Również, podczas betonowania, z konstrukcji należy usuwać wszelkie rozpórki i zastrzały z drewna lub metalu.

Klamry, śruby, pręty, ściągi lub inne urządzenia łączące powinny zapewnić sztywne połączenie szalunków i możliwość ich usunięcia bez zniszczeń betonu. Ściągi deskowań należy wykonywać w osłonkach z rur PCV. Ściągi należy usunąć po rozdeskowaniu elementu betonowego. Nie należy stosować ściągowców pozostawianych w betonie i obcinanych bez wymaganej otuliny. Wszystkie otwory pozostałe po ściągach należy wypełniać zaprawą cementową. Podczas betonowania z konstrukcji należy usuwać wszelkie rozpórki i zastrzały z drewna lub metalu.

Deskowania winny być chronione przed rdzą, tłuszczem i innymi zanieczyszczeniami. Wnętrze szalunków pokrywane środkami antyadhezyjnymi nie powinno zabarwić ani nie zniszczyć powierzchni betonu a także w żadnym przypadku nie powinno powodować jakiegokolwiek zanieczyszczenia układanego zbrojenia.

Deskowania nieimpregnowane, przed wypełnieniem ich masą betonową powinny być obficie zlewane wodą.

Deskowania belek i rozpiętości ponad 3,0 m powinny być wykonane ze strzałką roboczą skierowaną w odwrotnym kierunku od ich ugięcia, przy czym wielkość tej strzałki nie może być mniejsza od maksymalnego przewidywanego ugięcia tych belek przy obciążeniu całkowitym.

Dla deskowań, jeżeli projekty technologiczne lub deskowania systemowe nie określają inaczej, dopuszcza się następujące odchylenia od parametrów przewidzianych projektem:

- rozstaw żeber deskowań:  $\pm 0.5\%$  i nie więcej niż 2 cm,
- różnice grubości desek jednego elementu deskowania:  $\pm 0,2$  cm,
- odchylenie od pionu elementu deskowania:  $\pm 0.2\%$  wysokości ściany i nie więcej niż 0,5 cm,

- odchylenie deskowań od prostoliniowości lub od płaszczyzny:  $\pm 0,1 \%$ ,
- prostoliniowość krawędzi żeber w kierunku ich długości:  $\pm 0,1\%$ ,
- miejscowe nierówności (wybrzuszenia) powierzchni (przy pomiarze łata długości 3.0 m):  $\pm 0,2 \text{ cm}$ ,
- wymiary kształtu elementu betonowego:
  - - 0,2% wysokości i nie więcej niż -0.5 cm;
  - + 0,5% wysokości i nie więcej niż +2.0 cm;
  - - 0,2% grubości (szerokości) i nie więcej niż -0.2 cm;
  - + 0,5% grubości (szerokości) i nie więcej niż +0.5 cm.
- dopuszczalne ugięcia deskowania wynoszą:
  - w deskach i belkach pomostów: 1/200 l,
  - w deskach deskowań widocznych powierzchni betonowych lub żelbetowych: 1/400 l,
  - w deskach deskowań niewidocznych powierzchni betonowych lub żelbetowych: 1/250 l.

Dopuszczalne odchyłki wykonania rusztowań – zgodnie z projektem technologicznym.

Całkowita rozbiórka deskowań i rusztowań może nastąpić po uprzednim ustaleniu rzeczywistej wytrzymałości betonu. Planowany termin rozebrania deskowania i rusztowania powinien być podany w projekcie technologicznym betonowania (pkt. 5.1 Specyfikacji) – bezwzględnie wymagane jest to dla konstrukcji ustrojów nośnych wykonywanych metodą nasuwania lub betonowania nawisowego. Zasadniczo, rozformowanie konstrukcji powinno nastąpić po osiągnięciu przez beton pełnej wytrzymałości projektowej i po okresie dojrzwania. Wcześniejsze rozformowanie elementów konstrukcji jest możliwe jedynie po uzgodnieniu i akceptacji Inżyniera.

Rusztowania należy rozbierać stopniowo, pod ścisłym nadzorem technicznym, unikając jednoczesnego usunięcia większej liczby podpór. Przy rozpiętości przęsł większych od 15 m i ustrojach statycznie niewyznaczalnych, kolejność usuwania podpór określić należy na podstawie projektu rusztowania lub technologii robót.

#### 5.4. Wytwarzanie mieszanki betonowej

Wytwarzanie mieszanki betonowej powinno odbywać się wyłącznie w wytwórni betonu, która umożliwia spełnienie wymagań niniejszych WWiORB. Wytwarzanie mieszanki betonowej powinno odbywać się na podstawie roboczej receptury mieszanki zaakceptowanej przez Inżyniera.

Składniki powinno się mieszać w mieszalnikach planetarnych, talerzowych jedno lub dwuwałowych. Czas mieszania powinien być ustalony doświadczalnie w zależności od składu mieszanki betonowej oraz od rodzaju urządzenia mieszającego, do momentu uzyskania jednorodnego wyglądu mieszanki betonowej, jednak nie powinien być krótszy niż 2 minuty.

Domieszki, jeśli są stosowane, należy dodawać podczas zasadniczego procesu mieszania, z wyjątkiem domieszek znacznie redukujących ilość wody, które można dodawać po zasadniczym procesie mieszania, wówczas mieszankę betonową należy powtórnie mieszać do momentu, aż domieszka będzie całkowicie rozprowadzona w zarobie lub ładunku oraz osiągnie swoją pełną skuteczność. W takim wypadku czas mieszania przyjmuje się 1minuta/1m<sup>3</sup> mieszanki betonowej, jednak nie krócej niż 5 minut, przy maksymalnych obrotach mieszalnika. Czas mieszania składników powinien być ustalony doświadczalnie, w zależności od składu i wymaganej konsystencji produkowanej mieszanki oraz rodzaju urządzenia mieszającego. Nie może być jednak krótszy niż 30s.

Czas i szybkość mieszania powinny być tak dobrane, aby wyprodukować mieszankę spełniającą wymagania niniejszych WWiORB. Zarób mieszanki betonowej powinien być jednorodny, tak aby w czasie jej transportu i innych operacji technologicznych nie nastąpiła segregacja składników. Urabialność mieszanki powinna pozwolić na uzyskanie maksymalnej szczelności bez wystąpienia pustek w masie betonu lub na jego powierzchni. Produkcja mieszanki betonowej i betonowanie powinny zostać przerwane, gdy temperatura spadnie poniżej +5°C za wyjątkiem sytuacji szczególnych, kiedy został przez Inżyniera/Inspektora Nadzoru zatwierdzony PZJ na betonowanie w warunkach zimowych. Wówczas betonowanie należy prowadzić z reżimem technologicznym zgodnie z zatwierdzonym PZJ.

Urabialność nie powinna być osiągana przy większym zużyciu wody niż było to określone w recepturze mieszanki.

## 5.5. Przygotowanie do betonowania

Przed przystąpieniem do betonowania, powinna być stwierdzona przez Inżyniera prawidłowość wykonania wszystkich robót poprzedzających betonowanie, a w szczególności:

- prawidłowość wykonania deskowań, rusztowań, usztywnień, pomostów itp.,
- prawidłowość wykonania zbrojenia, jego czystość, stabilność (czy nie nastąpi przesunięcie podczas betonowania) oraz obecność wkładek dystansowych zapewniających wymaganą wielkość otuliny
- zgodność rzędnych z projektem,
- czystość deskowania, jego nawilżenie lub pokrycie środkiem antyadhezyjnym,
- przygotowanie powierzchni betonu uprzednio ułożonego w miejscu przerwy roboczej,
- prawidłowość wykonania wszystkich robót zanikających, między innymi wykonania przerw dylatacyjnych, warstw izolacyjnych, ułożenia łożysk itp.,
- prawidłowość rozmieszczenia i niezmienność kształtu oraz stabilność elementów wbudowywanych w betonową konstrukcję (kanały, wpusty, sączki, kotwy, rury itp.),
- gotowość sprzętu i urządzeń do prowadzenia betonowania.

Deskowanie należy pokryć środkiem antyadhezyjnym dopuszczonym do stosowania w budownictwie.

Należy pamiętać o wykonaniu wszelkiego rodzaju otworów, nisz, zagłębień, zamocowań zgodnie z dokumentacją projektową. Wszystkie konsekwencje wynikające z braku lub nieprawidłowości tych elementów obciążają całkowicie Wykonawcę zarówno jeśli chodzi o późniejsze rozkucia i naprawy, jak i ewentualne opóźnienia w wykonaniu prac własnych i towarzyszących (wykonywanych przez innych podwykonawców). Przed przystąpieniem do betonowania należy przygotować sposób postępowania na wypadek wystąpienia ulewnego deszczu. Konieczne jest przygotowanie odpowiedniej ilości osłon wodoszczelnych dla zabezpieczenia odkrytych powierzchni świeżego betonu. Niedopuszczalne jest betonowanie w czasie deszczu bez stosowania odpowiednich zabezpieczeń.

## 5.6. Ułożenie mieszanki betonowej

Roboty betoniarskie muszą być wykonywane zgodnie z zaakceptowanym przez Inżyniera projektem technologicznym betonowania (pkt. 5.1 Specyfikacji) oraz Programem Zapewnienia Jakości. Opracowania te powinny uwzględniać sposób betonowania poszczególnych elementów konstrukcyjnych obiektu: fundament, ściana, słup, belka, płyta, filar, ustrój skrzynkowy itp. a także warunki układania i zagęszczania mieszanki betonowej oraz pielęgnację betonu po ułożeniu.

Wymagania w powyższym zakresie zawierają normy PN-S-10040 i PN-B-06251, opracowanie "Wymagania i zalecenia dotyczące wykonywania betonów do konstrukcji mostowych" oraz poniższe dyspozycje.

Należy unikać przerw w betonowaniu w konstrukcjach, które powinny być betonowane w sposób ciągły.

W przypadku przerwy w betonowaniu trwającej ponad 2 godz., wznowienie betonowania może nastąpić po przygotowaniu szorstkiej powierzchni stykowej na betonie starym oraz po oczyszczeniu i nawilżeniu tej powierzchni oraz narzuceniu warstwy kontaktowej. Dopuszcza się stosowanie warstw szczepnych, których takie zastosowanie jest potwierdzone normą lub aprobatą techniczną.

Powyższe zabiegi należy wykonać bezpośrednio przed rozpoczęciem betonowania. Po wznowieniu betonowania należy unikać dotykania wibratorem deskowania, zbrojenia i poprzednio ułożonego betonu. Lokalizację przekrojów oraz zbrojenie w strefie przerw należy wykonać wg PN-S-10040 oraz wg Dokumentacji Projektowej dla przerw roboczych (technologicznych).

Betonowanie konstrukcji wykonywać wyłącznie w temperaturze otoczenia nie niższej niż +5°C, zachowując warunki umożliwiające uzyskanie przez beton wytrzymałości co najmniej 15,0 MPa przed pierwszym zamrożeniem. W wyjątkowych przypadkach dopuszcza się betonowanie w temperaturze do -5°C, jednak konieczne jest w tym wypadku uzyskanie zgody Inżyniera oraz stosowanie mieszanki betonowej o temperaturze +20°C w chwili jej układania i zabezpieczenie uformowanego elementu przed utratą ciepła do uzyskania przez beton wytrzymałości co najmniej 15,0 MPa. Wykonawca winien przedstawić Inżynierowi do zatwierdzenia technologię prowadzenia robót betonowych w obniżonych temperaturach (poniżej +5°C).

Mieszankę betonową należy układać w deskowaniu równomierną warstwą na całej powierzchni i nie można jej zrzucić z wysokości większej niż 0,50 m. Dobór metody zagęszczania, jak i rodzaj wibratorów uzależniony jest od rodzaju konstrukcji i grubości układanej mieszanki betonowej. Oprzyrządowanie, czasy i sposoby zagęszczania powinny być uwzględnione w dokumentacji technologicznej i zatwierdzone przez

Inżyniera. Zabrania się wyładunku mieszanki w jedną hałdę i rozprowadzenie jej przy pomocy wibratorów. W przypadku, gdy betonowanie konstrukcji wykonywane jest także w nocy, konieczne jest wcześniejsze przygotowanie odpowiedniego oświetlenia, zapewniającego prawidłowe wykonawstwo robót i dostateczne warunki bezpieczeństwa pracy.

### 5.6.1. Zagęszczanie mieszanki betonowej

Przy zagęszczaniu mieszanki betonowej należy stosować następujące warunki:

- wibratory wgłębne należy stosować o częstotliwości min. 6000 drgań na minutę, z buławami o średnicy nie większej niż 0,65 odległości między prętami zbrojenia leżącymi w płaszczyźnie poziomej,
- podczas zagęszczania wibratorami wgłębnymi nie wolno dotykać zbrojenia ani deskowania buławą wibratora,
- podczas zagęszczania wibratorami wgłębnymi należy zagłębiać buławę na głębokość 5÷8 cm w warstwę poprzednią i przytrzymywać buławę w jednym miejscu w czasie 20÷30 s, po czym wyjmować powoli w stanie wibrującym, prędkość wyciągania buławy nie powinna być większa niż 8cm/s,
- kolejne miejsca zagłębienia buławy powinny być od siebie oddalone o 1,4 R, gdzie R jest promieniem skutecznego działania wibratora. Odległość ta zwykle wynosi 0,35÷0,7 m,
- grubość płyt zagęszczanych wibratorami nie powinna być mniejsza niż 12 cm; płyty o mniejszej grubości należy zagęszczać za pomocą łat wibracyjnych,
- belki (łaty) wibracyjne powinny być stosowane do wyrównania powierzchni betonu płyt pomostów i charakteryzować się jednakowymi drganiami na całej długości,
- czas zagęszczania wibratorem powierzchniowym lub belką (łatą) wibracyjną w jednym miejscu powinien wynosić od 30 do 60 s,
- wibratory przyczepne mogą być stosowane do zagęszczania mieszanki betonowej w elementach nie grubszych niż 0,5 m, przy jednostronnym dostępie oraz 2,0 m przy obustronnym,
- zasięg działania wibratorów przyczepnych wynosi zwykle od 20 do 50 cm w kierunku głębokości i od 1,0 do 1,5 m w kierunku długości elementu. Rozstaw wibratorów należy ustalić doświadczalnie, tak aby nie powstawały martwe pola. Mocowanie wibratorów powinno być trwałe i sztywne,
- górny obszar elementów pionowych powinien być wtórnie zawibrowany.

Oprządkowanie, czasy i sposoby wibrowania powinny być uzgodnione i zatwierdzone przez Inżyniera.

### 5.6.2. Betonowanie podwodne

Betonowanie podwodne należy wykonywać przy spełnieniu następujących wymagań:

- leje przenośne o średnicach od 0,15 m do 0,20 m poszerzone stożkowo w górnej części w celu łatwiejszego wprowadzania mieszanki betonowej lub odpowiednie leje nieruchome należy opuszczać do dna i w tym położeniu wypełniać mieszanką betonową, aby następna porcja mieszanki, która będzie wrzucana do leja nie przechodziła przez warstwę wody,
- stopniowemu podnoszeniu leja powinien towarzyszyć wypływ od dołu mieszanki betonowej,
- w przypadku większych wymiarów betonowanych elementów, należy mieszankę rozprowadzić równomiernie na spodniej obudowie przestrzeni, korzystając z ruchomego lub elastycznego rękawa,
- w przypadku mniejszych wymiarów elementu, np. w rurach, mieszanka wypływająca ze stacjonarnej rury powinna wypełniać całą przestrzeń, tworząc spłaszczony stożek.

### 5.6.3. Przerwy w betonowaniu

Przerwy w betonowaniu należy sytuować w miejscach uprzednio przewidzianych w dokumentacji projektowej i uzgodnionych z Inżynierem. Ukształtowanie powierzchni betonu w przerwie roboczej powinno być uzgodnione z Inżynierem, a w prostszych przypadkach można się kierować zasadą, że powinna ona być prostopadła do kierunku naprężeń głównych, ukształtowana i zlokalizowana zgodnie z PN-EN 1994-2:2010 i PN-EN 1992-2:2010. Powierzchnia betonu w miejscu przerywania betonowania powinna być starannie przygotowana do połączenia betonu stwardniałego ze świeżym przez:

- usunięcie z powierzchni betonu stwardniałego luźnych okruszków betonu oraz warstwy pozostałego szkliwa cementowego,

- narzucenie warstwy kontaktowej z gęstego zaczynu cementowego o grubości 2÷3 mm lub zaprawy cementowej 1:1 o grubości 5 mm; dopuszcza się stosowanie warstw szepnych, dla których Wykonawca przedstawi aprobatę techniczną wydaną przez IBDiM,
- obfite zwilżenie wodą.

Powyższe zabiegi należy wykonać bezpośrednio przed rozpoczęciem betonowania.

W przypadku przerwy w układaniu betonu zagęszczonego przez wibrowanie, wznowienie betonowania nie powinno się odbyć później niż w ciągu 3 godzin lub po całkowitym stwardnieniu betonu. Jeżeli temperatura powietrza jest wyższa niż 20 ° C to czas trwania przerwy nie powinien przekraczać 2 godzin. Po wznowieniu betonowania należy unikać dotykania wibratorem deskowania, zbrojenia i poprzednio ułożonego betonu.

#### 5.6.4. Warunki atmosferyczne przy układaniu mieszanki betonowej i wiązaniu betonu

##### a) Temperatura otoczenia

Betonowanie konstrukcji należy wykonywać wyłącznie w temperaturach nie niższych niż plus 5°C, zachowując warunki umożliwiające uzyskanie przez beton wytrzymałości co najmniej 15 MPa przed pierwszym zamrożeniem. Uzyskanie wytrzymałości 15 MPa powinno być zbadane na próbkach przechowywanych w takich samych warunkach jak zabetonowana konstrukcja.

W wyjątkowych przypadkach dopuszcza się betonowanie w temperaturze do -5°C, jednak wymaga to zgody Inżyniera oraz zapewnienia mieszance betonowej temperatury +20°C w chwili układania i zabezpieczenia uformowanego elementu przed utratą ciepła w czasie co najmniej 7 dni i uzyskania przez niego wytrzymałości 15 MPa. Przez ten okres temperatura mieszanki betonowej i świeżego betonu nie może być niższa niż 5° C. Temperatura mieszanki betonowej w chwili opróżniania betoniarki nie powinna być wyższa niż 35°C. Temperatura mieszanki w momencie dostarczenia nie powinna być niższa niż 5°C.

##### b) Zabezpieczenie robót betonowych podczas opadów

Przed przystąpieniem do betonowania należy przygotować sposób postępowania na wypadek wystąpienia ulewnego deszczu. Konieczne jest przygotowanie odpowiedniej ilości osłon wodoszczelnych dla zabezpieczenia odkrytych powierzchni świeżego betonu. Niedopuszczalne jest betonowanie w czasie deszczu bez stosowania odpowiednich zabezpieczeń.

#### 5.7. Pielęgnacja betonu

Pielęgnację betonu należy rozpocząć bezpośrednio po zakończeniu zagęszczania i wykańczania powierzchni, zachowując minimalne okresy pielęgnacji podane w PN-EN 13670.

Okres pielęgnacji betonu dobiera się w zależności od wymaganego rozwoju właściwości betonu definiowanego za pomocą czasu pielęgnacji lub przyrostem wymaganej wytrzymałości betonu na ściskanie po 28 dniach dojrzwania. Dodatkowe wymagania w zakresie czasu trwania pielęgnacji, np. wyższe niż uzyskanie 70% wytrzymałości charakterystycznej, mogą być określone w ST.

Klasy pielęgnacji według PN-EN 13670

	Klasa pielęgnacji 1	Klasa pielęgnacji 2	Klasa pielęgnacji 3	Klasa pielęgnacji 4
Czas [godziny]	12 <sup>a)</sup>	Nie stosuje się	Nie stosuje się	Nie stosuje się
Wymagana wytrzymałość [% wytrzymałości charakterystycznej na ściskanie po 28 dniach]	Nie stosuje się	35%	50%	70%
<i>a) jeżeli wiązanie nie trwa dłużej niż 5 godzin, a temperatura powierzchni betonu jest równa +5°C lub wyższa</i>				

Zaleca się stosowanie co najmniej klasy pielęgnacji 3. Czas pielęgnacji betonu powinien być uzależniony od warunków atmosferycznych, szybkości narastania wytrzymałości betonu oraz rodzaju zastosowanego cementu. Sposób pielęgnacji betonu powinny być ustalony w projekcie technologicznym betonowania.

Minimalny okres pielęgnacji dla 3. klasy pielęgnacji (odpowiadający wytrzymałości powierzchni wynoszącej 50% wytrzymałości charakterystycznej).

Temperatura (t) powierzchni betonu [°C]	Minimalny okres pielęgnacji [dni] <sup>a)</sup>		
	Rozwój wytrzymałości betonu <sup>c),d)</sup> ( $f_{cm2} / f_{cm28}$ ) = r		
	szybki $r \geq 0,50$	średni $0,50 > r \geq 0,30$	wolny $0,30 > r \geq 0,15$
$t \geq 25$	1,5	2,5	3,5
$25 > t \geq 15$	2,0	4	7
$15 > t \geq 10$	2,5	7	12
$10 > t \geq 5^b)$	3,5	9	18

a) Jeżeli czasu początku wiązania przekracza 5 godzin różnice należy doliczyć do czasu pielęgnacji.  
b) W przypadku gdy temperatura spadnie poniżej 5°C, okres ten należy doliczyć do czasu pielęgnacji.  
c) Rozwój wytrzymałości betonu rozumiany jest jako stosunek wytrzymałości na ściskanie po 2 dniach dojrzewania do wytrzymałości na ściskanie po 28 dniach dojrzewania.  
d) Dla betonów o bardzo wolnym rozwoju wytrzymałości specyfikacje wykonawcze powinny zawierać specjalne wymagania.

Minimalny okres pielęgnacji dla 4. klasy pielęgnacji (odpowiadający wytrzymałości powierzchni wynoszącej 70% wytrzymałości charakterystycznej)

Temperatura (t) powierzchni betonu [°C]	Minimalny okres pielęgnacji [dni] <sup>a)</sup>		
	Rozwój wytrzymałości betonu <sup>c),d)</sup> ( $f_{cm2} / f_{cm28}$ ) = r		
	szybki $r \geq 0,50$	średni $0,50 > r \geq 0,30$	wolny $0,30 > r \geq 0,15$
$t \geq 25$	3	5	6
$25 > t \geq 15$	5	9	12
$15 > t \geq 10$	7	13	21
$10 > t \geq 5^b)$	9	18	30

a) Jeżeli czasu początku wiązania przekracza 5 godzin różnice należy doliczyć do czasu pielęgnacji.  
b) W przypadku gdy temperatura spadnie poniżej 5°C, okres ten należy doliczyć do czasu pielęgnacji.  
c) Rozwój wytrzymałości betonu rozumiany jest jako stosunek wytrzymałości na ściskanie po 2 dniach dojrzewania do wytrzymałości na ściskanie po 28 dniach dojrzewania.  
d) Dla betonów o bardzo wolnym rozwoju wytrzymałości specyfikacje wykonawcze powinny zawierać specjalne wymagania.

W okresie pielęgnacji betonu należy:

- chronić odsłonięte powierzchnie betonu przed szkodliwym działaniem warunków atmosferycznych, a szczególnie wiatru i promieni słonecznych (w okresie zimowym - mrozu), poprzez ich osłanianie i zwilżanie w sposób dostosowany do pory roku i miejscowych warunków klimatycznych,
- utrzymywać stałą wilgotność ułożonego betonu przez wymagany okres pielęgnacji zwłaszcza przy stosowaniu cementów portlandzkich wieloskładnikowych CEM II i cementów hutniczych CEM III,
- przystąpić do pielęgnacji bezzwłocznie po zagęszczeniu i wykończeniu powierzchni betonowanego elementu (w razie konieczności ochrony swobodnej powierzchni betonu przed powstaniem rys związanych ze skurczem plastycznym, przed wykończeniem powierzchni należy zastosować pielęgnację tymczasową).

Pielęgnacja wilgotnościowa (zwilżanie wodą) oraz pielęgnacja termiczna w przypadku betonowych elementów maszynych powinna być prowadzona według specjalnych instrukcji.

W przypadku zagrożenia wystąpienia gradientu temperatury w dojrzewającym elemencie powyżej  $15^{\circ}\text{C}/\text{m}$ , należy przewidzieć kontrolę procesu dojrzewania poprzez ciągły pomiar i rejestrację temperatury wewnątrz betonu.

Stosowane do pielęgnacji środki błonotwórcze, наносzone na powierzchnie świeżego betonu, powinny odpowiadać następującym wymaganiom:

- utworzenie się szczelnej powłoki powinno nastąpić nie później niż w 24 godziny od chwili posmarowania nimi betonu,
- powstała powłoka powinna być elastyczna i mieć dobrą przyczepność do betonu świeżego i stwardniałego oraz nie ulegać zmyciu pod wpływem deszczu,
- środek błonotwórczy nie powinien przy nanoszeniu przenikać w świeży beton na głębokość nie większą niż 1 mm i nie powinien wywoływać korozji betonu oraz stali.

Woda stosowana do pielęgnacji betonu powinna odpowiadać wymaganiom PN-EN 1008. Temperatura wody do pielęgnacji betonu powinna być dostosowana do temperatury powierzchni elementu i temperatury otoczenia. Stosowanie do pielęgnacji betonu środków pielęgnacyjnych oraz systemów izolacji powinno być zgodne z wymaganiami odpowiednich norm zharmonizowanych lub Polskich Norm, aprobatami technicznymi, europejskimi lub krajowymi ocenami technicznymi oraz zaleceniami producenta.

W czasie dojrzewania betonu elementy powinny być chronione przed uderzeniami i drganiami przynajmniej do chwili uzyskania przez niego wytrzymałości na ściskanie co najmniej 15 MPa.

Do pielęgnacji betonu w obniżonej temperaturze można stosować jedną z metod:

- zastosowanie metody zachowania ciepła betonu w konstrukcji (osłonięcie konstrukcji materiałami ciepłochłonnymi zabezpieczającymi beton przed utratą ciepła); materiały ciepłochłonne nie powinny dotykać betonu,
- pielęgnacja przez podgrzewanie betonu w konstrukcji - podgrzewanie ciepłym powietrzem lub parą pod specjalnie przygotowanymi osłonami (w przypadku zastosowania tej metody należy zwrócić uwagę na niedopuszczenie do przesuszenia betonu), podgrzewanie matami grzejnymi, zastosowanie elektonagrzewu (w przypadku tej metody należy kontrolować prędkość nagrzewania i wychładzania elementu oraz temperaturę powierzchni betonu),
- zastosowanie pielęgnacji przez tzw. metodę cieplaków, czyli wykonywanie konstrukcji w tunelach stałych lub przesuwnych, w których zapewnione są odpowiednie warunki temperaturowe i wilgotnościowe (w przypadku tej metody istotne jest utrzymanie zbliżonych warunków we wszystkich punktach pielęgnowanego elementu).

## 5.8. Rozbiórka deskowań i rusztowań

Rozformowanie konstrukcji, może nastąpić po osiągnięciu przez beton pełnej wytrzymałości projektowej i po okresie dojrzewania określonym dokumentacji projektowej. Wcześniejsze rozformowanie elementów konstrukcji jest możliwe jedynie po uzgodnieniu z projektantem i akceptacji Inżyniera.

## 5.9. Wykończenie powierzchni betonu

Dla widocznych powierzchni betonowych obowiązują następujące wymagania:

- wszystkie betonowe powierzchnie muszą być gładkie i równe, bez zagłębień i wybrzuszeń ponad powierzchnię,
- pęknięcia i rysy są niedopuszczalne,
- równość powierzchni przeznaczonej pod izolację, izolacionawierzchnię lub inną ochronę powierzchnią powinna odpowiadać wymaganiom producenta zastosowanego wyrobu i przedmiotowej ST,
- kształtowanie odpowiednich spadków poprzecznych i podłużnych powinno następować podczas betonowania elementu (wyklucza się szpachlowanie konstrukcji po rozdeskowaniu). Powierzchnię płyty powinno się wyrównywać podczas betonowania łąkami wibracyjnymi - odchylenie równości powierzchni zmierzone na łacie długości 4,0 m nie powinno przekraczać 1,0 cm,
- ostre krawędzie betonu po rozdeskowaniu powinny być oszlifowane; jeżeli dokumentacja projektowa nie przewiduje specjalnego wykończenia powierzchni betonowych konstrukcji, to bezpośrednio po

rozebraniu deskowań należy wszystkie wystające nierówności wyrównać za pomocą tarcz karborundowych i czystej wody,

- gładkość powierzchni powinna cechować się brakiem lokalnych progów, raków, wgłębień i wybrzuszeń, wystających ziaren kruszywa itp.; dopuszczalne są lokalne nierówności do 3 mm lub wgłębienia do 5 mm,
- otwory po ściągach zabezpieczone rurkami PCV należy zabezpieczyć przez zaślepienie ich korkami z betonu polimerowego wklejonego na żywice epoksydowe.
- wszystkie łączniki stalowe (druty, śruby itp.) użyte do montażu deskowania lub mające inne tymczasowe zastosowania, które pozostają na powierzchni betonu po rozdeskowaniu, należy przyciąć poniżej wykończonej powierzchni betonu do głębokości nie mniejszej niż 1 cm, a powstałe otwory należy wypełnić materiałem naprawczym.

W przypadku niedotrzymania przez Wykonawcę reżimów jakości powierzchni betonowych, Wykonawca stosuje na koszt własny odpowiednie środki naprawcze – po uprzedniej akceptacji proponowanych rozwiązań przez Inżyniera. Wszystkie uszkodzenia powierzchni powinny być naprawione. Części wystające powinny być skute lub zeszlifowane, a zagłębienia wypełnione betonem żywicznym o składzie zatwierdzonym przez Inżyniera. Bardzo duże ubytki i nierówności płyty przekraczające 2 cm należy naprawić betonem cementowym bezskurczowym wykonanym wg specjalnej technologii zatwierdzonej przez Inżyniera. Pęcherze, raki i inne mniejsze uszkodzenia betonu powinny być naprawione drobno- lub gruboziarnistą zaprawą naprawczą lub ich kombinacją w zależności od wielkości uszkodzenia. Należy przy tym odpowiednio dobrać kolor zaprawy do kolorystyki naprawianego elementu.

## **6. KONTROLA JAKOŚCI ROBÓT**

### **6.1. Ogólne zasady kontroli jakości robót**

Ogólne zasady kontroli jakości robót podano w ST D-M-00.00.00 „Wymagania ogólne” pkt. 6.

Jeżeli beton poddany jest specjalnym zabiegom technologicznym, należy opracować plan kontroli jakości betonu dostosowany do wymagań technologii produkcji. W planie kontroli powinny być uwzględnione badania przewidziane aktualną normą i niniejszymi ST oraz ewentualnie inne, konieczne do potwierdzenia prawidłowości zastosowania zabiegów technologicznych.

Badania powinny obejmować :

- badanie składników betonu,
- badanie mieszanki betonowej,
- badanie stwardniałego betonu.

### **6.2. Badania przed przystąpieniem do robót**

Przed przystąpieniem do robót Wykonawca powinien:

- a) uzyskać wymagane dokumenty, dopuszczające wyroby budowlane do obrotu i powszechnego stosowania (oznaczenie CE lub znakiem budowlanym, ew. deklaracje zgodności, aprobaty techniczne lub badania materiałów wykonane przez dostawców itp.) i na ich podstawie sprawdzić właściwości zastosowanych materiałów na zgodność z wymaganiami podanymi w ST.

Do oznakowania CE producent lub jego przedstawiciel jest zobowiązany dołączyć dodatkowe informacje zawierające:

- określenie, siedzibę i adres producenta oraz adres zakładu produkującego wyrób budowlany,
- określenie, siedzibę i adres upoważnionego przedstawiciela,
- ostatnie dwie cyfry roku w którym umieszczono znakowanie CE na wyrobie budowlanym,
- numer certyfikatu zgodności, jeśli taki certyfikat był wymagany,
- dane umożliwiające identyfikację cech i deklarowanych właściwości użytkowych wyrobu budowlanego, jeżeli wynika to ze zharmonizowanej specyfikacji technicznej wyrobu.

Do wyrobu budowlanego oznakowanego znakiem budowlanym producent zobowiązany jest dołączyć:

- określenie, siedzibę i adres producenta oraz adres zakładu produkującego wyrób budowlany,
- identyfikację wyrobu budowlanego zawierającą: nazwę, nazwę handlową, typ, odmianę, gatunek i klasę według specyfikacji technicznej,



- numer i rok publikacji Polskiej Normy wyrobu lub aprobaty technicznej, z którą potwierdzono zgodność wyrobu budowlanego,
  - numer i datę wystawienia krajowej deklaracji zgodności,
  - inne dane, jeżeli wynika to ze specyfikacji technicznej,
  - nazwę jednostki certyfikującej, jeżeli taka jednostka brała udział w zastosowanym systemie oceny zgodności wyrobu budowlanego,
- b) wykonać własne badania właściwości materiałów przeznaczonych do wykonania robót, określone w pkt 6.3 lub przez Inżyniera.  
Wszystkie dokumenty oraz wyniki badań Wykonawca przedstawia Inżynierowi do akceptacji.
- c) Zatwierdzić przez Inżyniera receptury laboratoryjne mieszanek betonowych opracowanych przez Wykonawcę lub na jego zlecenia. Recepty powinny być dostarczone do zatwierdzenia z min 3 tygodniowym wyprzedzeniem.

### 6.3. Badania składników mieszanki betonowej

Badania składników mieszanki betonowej powinny być wykonane przed przystąpieniem do przygotowania mieszanki betonowej oraz podczas wykonywania robót betonowych.

Akceptacja dostaw składników betonu – cementu, kruszyw, domieszek i dodatków następuje na podstawie dokumentów związanych z wprowadzaniem wyrobów budowlanych do obrotu i stosowania, czyli oznakowanych znakiem CE lub znakiem B i dla których Wykonawca (Producent) dołączył Deklarację Właściwości Użytkowych (DWU) lub Krajową Deklarację Właściwości Użytkowych (KDWU), odniesionych do Europejskiej Normy zharmonizowanej (ENh), Polskiej Normy wyrobu (PN), Europejskiej Oceny Technicznej (EOT) lub Krajowej Oceny Technicznej (KOT).

Wykonanie badań sprawdzających składniki mieszanki betonowej przed przystąpieniem do przygotowania mieszanki betonowej, czyli na etapie badań wstępnych, jak również bieżące badania kontrolne dostaw, są po stronie Producenta betonu i powinny swym zakresem być zgodne z zapisami księgi Zakładowej Kontroli Produkcji obowiązującej w danym zakładzie produkcyjnym.

Zakres badań składników mieszanki betonowej będący po stronie odbiorcy betonu (Wykonawcy, Inżyniera) powinien być określony w Specyfikacji Technicznej.

Zakres badań składników mieszanki betonowej będący po stronie Producenta betonu oraz odbiorcy betonu (Wykonawcy, Inżyniera) powinien co najmniej obejmować badania wyszczególnione w dalszych punktach.

#### 6.3.1. Badania cementu

Przed rozładunkiem każdej dostawy należy sprawdzić dokumenty dostawy w celu stwierdzenia, że dostawa jest zgodna z zamówieniem i pochodzi z właściwego źródła. Badanie dostaw cementu pod kątem właściwości: wczesnej wytrzymałości na ściskanie zgodnie z PN-EN 196-1, początku czasu wiązania oraz stałości objętości zgodnie z PN-EN 196-3 należy przeprowadzić co najmniej 1 raz na miesiąc w czasie Robót oraz na polecenie Inżyniera w razie wątpliwości co do jakości cementu. Inne właściwości cementu powinny być badane i potwierdzane przez cementownię.

Wyniki badań należy sprawdzić na zgodność z wymaganiami podanymi w PN-EN 197-1[4] lub PN-B-19707.

#### 6.3.2. Badanie kruszyw

Badania wszystkich właściwości kruszyw należy przeprowadzać przy zatwierdzeniu materiału oraz przy każdej istotnej zmianie jego właściwości, zmianie złoża, zmianie producenta. Pełne badania kruszyw powinny obejmować wszystkie właściwości określone w punkcie 2.

Badania podstawowych właściwości kruszyw należy przeprowadzać raz na 2000 T.

Kontrola każdej dostarczonej partii kruszywa powinna obejmować oznaczenie:

- składu ziarnowego według PN-EN 933-1[7],
- kształtu ziaren według PN-EN 933-3 [8] lub według PN-EN 933-4[9],
- procentową zawartość ziaren o powierzchni przekruszonej i łamanej wg PN-EN 933-5[11],
- zawartości pyłów według PN-EN 933-1[7],
- zawartości substancji organicznych według PN-EN 1744-1[20].

Wyniki badań należy sprawdzić na zgodność z wymaganiami podanymi w pkt. 2.3.2.

Aktualność wykonanych przez wykonawcę pełnych badań kruszyw, w trakcie złożenia do akceptacji nie może przekroczyć pół roku od dnia wykonania tych badań. Badania materiałów wsadowych w ramach badań własnych Wykonawcy należy powtarzać jeden raz na rok.

### 6.3.3. Badania wody

W przypadku, gdy nie jest używana woda wodociągowa badania należy wykonać zgodnie z PN-EN 1008.

### 6.3.4. Badania domieszek do betonu

Domieszki do betonu należy przed użyciem sprawdzić na zgodność z PN-EN 934-2 [12], poprzez sprawdzenie ich oznakowania znakiem CE i sprawdzenie Deklaracji Właściwości Użytkowych..

## 6.4. Kontrola jakości mieszanki betonowej i betonu

### 6.4.1. Zakres kontroli

Kontroli podlegają następujące właściwości mieszanki betonowej:

- konsystencja mieszanki betonowej,
- zawartość powietrza w mieszance betonowej,
- gęstość,

oraz betonu:

- wytrzymałość betonu na ściskanie,
- nasiąkliwość betonu,
- odporność betonu na działanie mrozu,
- głębokość penetracji wody pod ciśnieniem.

W kontroli właściwości mieszanki betonowej i betonu należy rozróżnić badania objęte obowiązkową kontrolą zgodności prowadzoną przez Producenta betonu według częstotliwości i kryteriów ustalonych w normach PN-EN 206 i PN-B 06265, a zawartych również w wymaganiach Zakładowej Kontroli Produkcji oraz badania objęte nieobowiązkową z punktu widzenia normy PN-EN 206 kontrolą identyczności prowadzoną przez stronę odbierającą beton (Wykonawcę, Inżyniera).

W czasie Robót Wykonawca prowadzi kontrolę identyczności mieszanki betonowej i betonu na podstawie planu pobierania i badania próbek, które należy pobierać w miejscu rozładunku mieszanki betonowej z betonowozu lub w przypadku stosowania pompy do układania mieszanki, przy wylocie z pompy. Kontrola jakości mieszanki betonowej i betonu powinna być przeprowadzana na podstawie planu pobierania i badania próbek. Plan powinien zawierać m.in. podział obiektu (konstrukcji) na części podlegające osobnej ocenie, częstotliwość pobierania próbek do kontroli mieszanki betonowej i betonu. Plan kontroli jakości betonu podlega akceptacji Inżyniera.

### 6.4.2. Sprawdzenie konsystencji mieszanki betonowej

Sprawdzenie konsystencji przeprowadza się zgodnie z planem pobierania i badania próbek. Badanie konsystencji przeprowadza się zgodnie z PN-EN 12350-2 [30]. Na stanowisku betonowania konsystencja powinna być sprawdzana co najmniej trzy razy na pierwsze 50 m<sup>3</sup> mieszanki do ustabilizowania się konsystencji, a później każdorazowo przy poborze próbek do badania wytrzymałości lub w przypadku wątpliwości związanych z jakością. Przy stosowaniu pomp do układania mieszanki betonowej wymaga się sprawdzenia ustalonej konsystencji przy wylocie.

Pomiar konsystencji należy wykonać na próbce punktowej pobranej na początku rozładunku. Próbkę punktową należy pobrać po rozładowaniu około 0,3 m<sup>3</sup> mieszanki zgodnie z PN-EN 12350-1[29].

Kryteria badania i oceny identyczności dla konsystencji wykonywanych przez odbiorcę betonu (Wykonawcę, Inżyniera) są takie same jak kryteria dla oceny zgodności dla tego parametru, wykonywanej przez Producenta betonu.

### 6.4.3. Sprawdzenie zawartości powietrza w mieszance betonowej

Sprawdzenie zawartości powietrza w mieszance betonowej przeprowadza się zgodnie z planem pobierania i badania próbek. Badanie zawartości powietrza w mieszance betonowej przeprowadza się zgodnie z PN-EN 12350-7 [31]. Na stanowisku betonowania zawartość powietrza w mieszance powinna być sprawdzana co najmniej trzy razy na pierwsze 50 m<sup>3</sup> mieszanki do ustabilizowania się właściwej zawartości powietrza, a

później każdorazowo przy poborze próbek do badania wytrzymałości oraz dodatkowo, w przypadku wątpliwości związanych z jakością.

Różnice pomiędzy przyjętą zawartością powietrza w mieszance a kontrolowaną nie powinny być większe niż:  $-0,5\%$  /  $+1\%$ .

#### 6.4.4. Sprawdzenie wytrzymałości betonu na ściskanie (klasy betonu)

Próbki do badania wytrzymałości na ściskanie betonu pobiera się zgodnie z planem pobierania i badania próbek. Na stanowisku betonowania należy pobierać próbki o liczności określonej w planie, lecz nie mniej niż 6 próbek (co najmniej parami z tej samej próbki mieszanki betonowej) z jednego elementu lub grupy elementów betonowanych tego samego dnia oraz dodatkowo, w przypadku wątpliwości związanych z jakością i na polecenie Inżyniera.

Badanie wytrzymałości na ściskanie przeprowadza się zgodnie z PN-EN 12390-3 [34] na próbkach sześciennych o boku 150 mm lub o walcowych o wymiarach 150/300 mm. Sposób pobrania próbek powinien być zgodny z PN-EN 12350-1 [29]. Próbki poddaje się pielęgnacji według PN-EN 12390-2. Dopuszcza się oznaczenie wytrzymałości na ściskanie na próbkach sześciennych o boku 100 mm lub 200 mm, z zachowaniem następujących zależności:

- $f_{c, \text{cube (150 mm)}} = 0,95 \times f_{c, \text{cube (100 mm)}}$ , dla próbek o boku 100mm,
- $f_{c, \text{cube (150 mm)}} = 1,05 \times f_{c, \text{cube (200 mm)}}$ , dla próbek o boku 200mm.

Wynik badania powinien stanowić średnią z wyników dwóch lub więcej próbek do badania wykonanych z jednej próbki mieszanki i badanych w tym samym wieku. Wyniki różniące się o więcej niż 15 % od średniej należy pominąć.

Wytrzymałość betonu na ściskanie należy oznaczyć w zależności od rodzaju zastosowanego cementu zgodnie z PN-B-06265.

Czas równoważny wykonywania badań betonu w zależności od rodzaju zastosowanego cementu

Rodzaj cementu	Czas równoważny
CEM I (R), CEM II/A (R),	28 dni
CEM I (N), CEM II/A (N), CEM II/B (N,R)	56 dni
CEM III/A	90 dni

W przypadku certyfikowanej kontroli produkcji uznaje się, że określona objętość betonu należy do danej klasy jeżeli spełnia kryteria identyczności podane w poniższej tabeli, przy czym przez certyfikowaną kontrolę produkcji należy rozumieć posiadanie przez Producenta betonu Certyfikatu Zakładowej Kontroli Produkcji obejmującego wszystkie wymagania załącznika C normy PN-EN 206.

Liczba „n” wyników badań wytrzymałości na ściskanie na próbkach z określonej objętości	Kryterium 1 średnia z „n” wyników ( $f_{cm}$ ) N/mm <sup>2</sup>	Kryterium 2 dowolny pojedynczy wynik ( $f_{ci}$ ) N/mm <sup>2</sup>
1	Nie stosuje się	$\geq f_{ck} - 4$
2-4	$\geq f_{ck} + 1$	$\geq f_{ck} - 4$
5-6	$\geq f_{ck} + 2$	$\geq f_{ck} - 4$

#### 6.4.5. Sprawdzenie odporności betonu na działanie mrozu

Sprawdzenie odporności betonu na działanie mrozu przeprowadza się na próbkach pobranych na stanowisku betonowania zgodnie z planem pobierania i badania próbek, co najmniej raz z jednego elementu lub grupy elementów w okresie wykonywania obiektu, ale nie rzadziej niż jeden raz na 5 tys. m<sup>3</sup> betonu. Badanie należy obowiązkowo wykonać dla ustroju niosącego. W przypadku obiektów dwujezdniowych o ustroju rozdzie-

lonym dla każdej jezdni, badanie należy wykonać niezależnie dla każdej płyty. Badanie odporności betonu na działanie mrozu przeprowadza się metodą zwykłą zgodnie z PN-B-06250 pkt. 6.5.1. Próbkę formowaną poddaje się pielęgnacji według PN-B-06250 [21].

Badanie mrozoodporności należy określać w terminach podanych w tabeli:

Rodzaj cementu	Czas równoważny [dni]
CEM I (R), CEM II/A (R)	28 dni
CEM I (N), CEM II/A (N) CEM II/B (N, R)	56 dni
CEM III/A	90 dni

Wymagany stopień mrozoodporności betonu jest osiągnięty, jeżeli po wymaganej liczbie cykli zamrażania próbek w temperaturze  $-18^{\circ}\text{C}\pm 2^{\circ}\text{C}$  i odmrażania w temperaturze  $+18^{\circ}\text{C}\pm 2^{\circ}\text{C}$ , spełnione są następujące warunki:

- próbka nie wykazuje pęknięć,
- łączna masa ubytków betonu nie przekracza 5 % masy próbek nie zamrażanych,
- obniżenie wytrzymałości na ściskanie jest nie większe niż 20 % w stosunku do wytrzymałości próbek nie zamrażanych.

Stopień mrozoodporności betonu	Wymagana liczba cykli
F200	200
F150	150
F100	100

Kryteria badania i oceny identyczności dla odporności betonu na działanie mrozu wykonywanych przez odbiorcę betonu (Wykonawcę, Inżyniera) są takie same jak kryteria dla oceny zgodności dla tego parametru, wykonywanej przez producenta betonu.

Próbki do sprawdzenia odporności betonu na działanie mrozu formuje się z mieszanki w miejscu dostawy betonu konstrukcyjnego napowietrzonego.

#### 6.4.6. Sprawdzenie głębokości penetracji wody pod ciśnieniem

Sprawdzenie głębokości penetracji wody pod ciśnieniem przeprowadza się na próbkach pobranych na stanowisku betonowania zgodnie z planem pobierania i badania próbek, co najmniej raz z jednego elementu lub grupy elementów w okresie wykonywania obiektu, ale nie rzadziej niż jeden raz na 5 tys. m<sup>3</sup> betonu.

Badanie głębokości penetracji wody pod ciśnieniem należy rozpocząć w czasie równoważnym w zależności od rodzaju zastosowanego cementu jak w pkt 6.4.4.

Sposób wykonywania i pielęgnacji próbek do badania powinien być zgodny z PN-EN 12390-2 [33]. Badanie głębokości penetracji wody pod ciśnieniem przeprowadza się zgodnie z PN-EN 12390-8 [35]. Maksymalna głębokość penetracji wody pod ciśnieniem w każdej badanej próbce powinna być nie większa niż określona w pkt. 2.2.

Kryteria badania i oceny identyczności dla głębokości penetracji wody pod ciśnieniem wykonywanych przez odbiorcę betonu (Wykonawcę, Inżyniera) są takie same jak kryteria dla oceny zgodności dla tego parametru, wykonywanej przez producenta betonu.

#### 6.4.7. Sprawdzenie nasiąkliwości betonu

Sprawdzenie dotyczy wyłącznie betonu kap chodnikowych, gzymsów i belek podporęczowych. Badanie należy przeprowadzić zgodnie z PN-B-06250:1988. Próbkę formowaną poddaje się pielęgnacji wg PN-B-06250. Sprawdzenie nasiąkliwości betonu przeprowadza się na próbkach laboratoryjnych przy ustalaniu składu mieszanki betonowej zgodnie z Zakładową Kontrolą Produkcji oraz na próbkach pobranych przy stanowisku betonowania zgodnie z planem kontroli, lecz co najmniej 1 raz na jeden element obiektu lub grupę elementów (wskazaną przez Inżyniera) i nie rzadziej niż 1 raz na 5000m<sup>3</sup> betonu, dla danej recepty. Jako podstawowe należy traktować próbki sześciennie o boku 150 mm. Nasiąkliwość zastosowanego betonu, określona ułamkiem masowym nie może być większa od 4%.

## 6.5. Pobieranie próbek i badania

Do Wykonawcy należy wykonywanie badań przewidzianych niniejszymi ST oraz gromadzenie, przechowywanie i przedkładanie Inżynierowi wyników badań składników mieszanki i betonu.

Laboratorium Zamawiającego zastrzega sobie prawo do przeprowadzenia badań kontrolnych i kontrolnych dodatkowych, w takim przypadku Inżynier/Inspektor Nadzoru jest zobligowany do wystawienia zlecenia na w/w badanie.

## 6.6. Badania betonu w konstrukcji

W przypadku technicznie uzasadnionym Inżynier może zlecić przeprowadzenie badania betonu w konstrukcji.

Wytrzymałość betonu na ściskanie może być określona na próbkach (rdzeniowych) wyciętych z elementu konstrukcji według PN-EN 12504-1 [37] lub metodami nieniszczącymi według PN-EN 12504-2 [38] lub PN-EN 12504-4 [39]. Dopuszcza się inne metody badań pośrednich i bezpośrednich betonu w konstrukcji, pod warunkiem zweryfikowania proponowanej w nich kalibracji cech wytrzymałościowych w konstrukcji na pobranych z konstrukcji odwiertach lub wykonanych wcześniej próbkach.

Interpretacji wyników badań należy dokonać według PN-EN 13791 [42].

W przypadkach technicznie uzasadnionych Inżynier/Inspektor Nadzoru może zlecić przeprowadzenie dodatkowych badań mrozoodporności betonu wg PN-B-06250, na próbkach wyciętych z konstrukcji.

W uzasadnionych przypadkach na wniosek Wykonawcy i po uzyskaniu zgody Inżyniera i Zamawiającego dopuszcza się ocenę mrozoodporności betonu, na bazie oznaczania struktury porów powietrznych w próbce stwardniałego betonu wg normy PN-EN 480-11. Wymagania dla tej metody, jakie należy osiągnąć w próbkach betonu są następujące:

- Wskaźnik rozmieszczenia porów w betonie  $L \leq 0,20$  mm
- Zawartość mikroporów w średnicy poniżej 0,3 mm (A300)  $\geq 1,5\%$

### 6.6.1. Tolerancje wymiarów betonowych konstrukcji mostowych

Podane niżej tolerancje wymiarów można traktować jako miarodajne tylko wtedy, gdy dokumentacja projektowa albo ST nie przewidują inaczej.

Dopuszczalne odchyłki wymiarowe od określonych w dokumentacji projektowej wynoszą:

- długość przęsła :  $\pm 2,0$  cm,
- rozpiętość usytuowania łożysk:  $\pm 1,0$  cm,
- oś podłużna w planie:  $\pm 2,0$  cm,
- usytuowanie w planie belek podłużnych i poprzecznych:  $\pm 2,0$  cm,
- wysokość dźwigara:  $+ 0,5\%$  i  $- 0,2\%$ , lecz nie więcej niż 5 mm,
- szerokość dźwigara :  $+ 0,4\%$  i  $- 0,2\%$ , lecz nie więcej niż 3 mm,
- grubość płyty:  $+ 1\%$  i  $- 0,5\%$ , lecz nie więcej niż  $\pm 0,5$  cm,
- rzędne wysokościowe:  $\pm 1,0$  cm.

Tolerancje dla fundamentów:

- usytuowanie w planie:  $\pm 5,0$  cm (dla fundamentów o szerokości  $< 2,0$  m:  $\pm 2,0$  cm)
- rzędne wierzchu ławy:  $\pm 1,0$  cm.
- płaszczyzny i krawędzie – odchylenie od pionu:  $\pm 2,0$  cm.

Tolerancje dla podpór masywnych i słupowych:

- pochylenie ścian i słupów:  $0,5\%$  wysokości (jednak dla słupów nie więcej niż 1,5 cm),
- wymiary w planie:  $\pm 2,0$  cm dla podpór masywnych,  $\pm 1,0$  cm dla podpór słupowych,
- rzędne wierzchu podpory:  $\pm 1,0$  cm.

W ścianach oporowych odchyłki nie powinny przekraczać:

- $1\%$  wysokości w odniesieniu do nachylenia w pionie, lecz nie więcej niż 50 mm,
- $\pm 2,0$  cm w odniesieniu do wymiarów w planie,
- $\pm 2,0$  cm w odniesieniu do rzędnej górnej powierzchni budowli.

### 6.6.2. Kontrola wykończenia powierzchni betonowych

Jeżeli dokumentacja projektowa oraz ST nie przewidują inaczej, wszystkie widoczne powierzchnie betonowe powinny być gładkie i mieć jednolitą barwę i fakturę. Na powierzchniach tych nie mogą być widoczne żadne zabrudzenia, przebarwienia czy inne wady pozostawione przez wewnętrzną wykładzinę deskowań, która powinna być odpowiednio przymocowana do deskowania. Pęknięcia elementów konstrukcyjnych są niedopuszczalne. Dopuszcza się rysy skurczowe przy rozwarciu nie większym niż 0,2 mm; jeżeli otulina

zbrojenia jest zgodna z PN-S-10042 [26] i dokumentacją projektową. Rysy te nie powinny przekraczać długości 1,0 m w kierunku podłużnym i połowy szerokości belki w kierunku poprzecznym, lecz nie więcej niż 0,5 m.

Należy wykluczyć pustki, raki i wykruszenia. Lokalne ubytki należy wypełnić betonem (zaprawą naprawczą) o minimalnym skurczu i wytrzymałości nie mniejszej niż wytrzymałość betonu w konstrukcji o barwie zbliżonej do koloru pierwotnej powierzchni betonu. Wszystkie nieprawidłowości wykończenia powierzchni muszą być naprawione przez Wykonawcę.

## 7. OBMIAR ROBÓT

Ogólne zasady obmiaru robót podano w ST D-M-00.00.00 "Wymagania ogólne" pkt. 7.

### 7.1. Jednostka obmiarowa

Jednostką obmiarową jest metr sześcienny [m<sup>3</sup>] betonu konstrukcji.

### 7.2. Zasady obmiaru

Obmiar polega na pomierzeniu i obliczeniu objętości wbudowanego betonu wg geometrycznego kształtu betonowanej konstrukcji (docelowego projektowanego kształtu bryły elementu konstrukcyjnego po zagęszczeniu i stwardnieniu wbudowanej mieszanki betonowej). W przypadkach skomplikowanej geometrii kubatury elementu, należy dokonać podziału objętości całkowitej na bryły proste pozwalające z dostateczną dokładnością wykonać obliczenia (dopuszczalne jest uśrednianie wymiarów liniowych i rzędnych). Obmiary należy uzupełnić odpowiednimi szkicami; obliczenia i szkice będą każdorazowo potwierdzane przez Inżyniera.

Ilości jednostek obmiarowych należy ustalać odrębnie dla każdego rodzaju elementu konstrukcyjnego objętego rozliczeniem (w rozbiu na poszczególne klasy betonu). Ilość jednostek obmiarowych stanowi suma objętości brył danego rodzaju konstrukcji o tej samej klasie betonu, wskazanych w Dokumentacji Projektowej, z uwzględnieniem zmian zaaprobowanych przez Inżyniera.

Obmiarową sumaryczną ilość robót zaokrągla się z dokładnością do pełnych jednostek (1,0 m<sup>3</sup>); dla ilości pośrednich (dla każdego jednostkowego elementu konstrukcyjnego) – z dokładnością 0,1 m<sup>3</sup>.

## 8. ODBIÓR ROBÓT

Ogólne zasady odbioru robót podano w ST D-M-00.00.00. „Wymagania ogólne”, pkt 8.

Roboty uznaje się za wykonane zgodnie z dokumentacją projektową, ST i wymaganiami Inżyniera, jeżeli wszystkie pomiary i badania z zachowaniem tolerancji wg punktu 6 dały wyniki pozytywne.

Do odbioru ostatecznego uwzględniane są wyniki badań i pomiarów kontrolnych, badań i pomiarów kontrolnych dodatkowych oraz badań i pomiarów arbitrażowych do wyznaczonych odcinków częściowych.

### 8.1. Odbiór robót zanikających i ulegających zakryciu

Odbiorowi robót zanikających i ulegających zakryciu podlegają:

- montaż deskowań i rusztowań,
- wykonanie betonu w konstrukcjach ulegających zakryciu (np. fundamentów).

Odbiór tych robót powinien być zgodny z wymaganiami ST D-M-00.00.00 „Wymagania ogólne” oraz niniejszej ST.

### 8.2. Zasady postępowania z wadliwie wykonanymi robotami

Jeżeli wystąpią wyniki negatywne dla materiałów i robót (nie spełniające wymagań określonych w ST, to Inżynier/Inspektor Nadzoru/Zamawiający wydaje Wykonawcy polecenie przedstawienia programu naprawczego, chyba że na wniosek jednej ze stron kontraktu zostaną wykonane badania lub pomiary arbitrażowe, a ich wyniki będą pozytywne. Wykonawca w programie tym jest zobowiązany dokonać oceny wpływu na trwałość konstrukcji i przedstawić sposób naprawienia.

Na zastosowanie programu naprawczego wyraża zgodę Inżynier/Inspektor Nadzoru/Zamawiający.

W przypadku braku zgody Inżyniera/Inspektora Nadzoru/Zamawiającego na zastosowanie programu naprawczego wszystkie materiały i roboty nie spełniające wymagań podanych w odpowiednich punktach ST zostaną odrzucone. Wykonawca wymieni materiały na właściwe i wykona prawidłowo roboty na własny koszt.

Jeżeli wymiana materiałów niespełniających wymagań lub wadliwie wykonane roboty spowodują szkodę w innych, prawidłowo wykonanych robotach, to również te roboty powinny być ponownie wykonane przez Wykonawcę na jego koszt.

## **9. PODSTAWA PŁATNOŚCI**

### **9.1. Ogólne ustalenia dotyczące podstawy płatności**

Ogólne ustalenia dotyczące podstawy płatności podano w ST D-M-00.00.00. „Wymagania ogólne”, pkt 9.

### **9.2. Cena jednostki obmiarowej**

Cena wykonania 1 m<sup>3</sup> betonu obejmuje:

- prace pomiarowe i roboty przygotowawcze,
- oznakowanie robót,
- zakup i dostarczenie materiałów i sprzętu,
- wykonanie i uzgodnienia projektów technologicznych (w tym projektów deskowań i rusztowań),
- wykonanie operatów wodnoprawnych dla konstrukcji tymczasowych (np. rusztowania) na czas robót nad rzekami i ciekami, uzyskanie wszelkich uzgodnień i pozwoleń,
- opracowanie recept laboratoryjnych mieszanek betonowych,
- wykonanie deskowania oraz rusztowania z pomostem,
- oczyszczenie deskowania,
- przygotowanie i transport mieszanki,
- ułożenie mieszanki betonowej z zagęszczeniem i pielęgnacją,
- przygotowanie betonu i wykonanie warstw szepnych w przypadku przerw roboczych,
- wykonanie dojazdów i stanowisk roboczych dla sprzętu,
- wykonanie przerw dylatacyjnych,
- wykonanie w konstrukcji wszystkich wymaganych dokumentacją projektową otworów jak również osadzenie potrzebnych zakotwień, marek, rur itp.,
- rozbiórkę deskowań, rusztowań i pomostów,
- oczyszczenie stanowiska pracy i usunięcie, będących własnością Wykonawcy, materiałów rozbiórkowych,
- wykonanie badań i pomiarów wymaganych w specyfikacji technicznej,
- dokumenty i czynności odbiorowe,
- odwiezienie sprzętu.

Wszystkie roboty powinny być wykonane wg wymagań dokumentacji projektowej i specyfikacji technicznej.

### **9.3. Sposób rozliczenia robót tymczasowych i prac towarzyszących**

Cena wykonania robót określonych niniejszą ST obejmuje:

- roboty tymczasowe, które są potrzebne do wykonania robót podstawowych, ale nie są przekazywane Zamawiającemu i są usuwane po wykonaniu robót podstawowych,
- prace towarzyszące, które są niezbędne do wykonania robót podstawowych, niezaliczane do robót tymczasowych.

## **10. PRZEPISY ZWIĄZANE**

### **10.1. Normy**

1. PN-EN 196-1 Metody badania cementu -- Część 1: Oznaczanie wytrzymałości

- 
2. PN-EN 196-2 Metody badania cementu -- Część 2: Analiza chemiczna cementu
  3. PN-EN 196-3 Metody badania cementu -- Część 3: Oznaczanie czasów wiązania i stałości objętości
  4. PN-EN 197-1 Cement -- Część 1: Skład, wymagania i kryteria zgodności dotyczące cementów powszechnego użytku
  5. PN-EN 206 Beton - Wymagania, właściwości, produkcja i zgodność
  6. PN-EN 932-3 Badanie podstawowych właściwości kruszyw - Procedura i terminologia uproszczonego opisu petrograficznego
  7. PN-EN 933-1 Badanie geometrycznych właściwości kruszyw - Oznaczanie składu ziarnowego – Metoda przesiewania
  8. PN-EN 933-3 Badania geometrycznych właściwości kruszyw - Część 3. Oznaczanie kształtu ziaren za pomocą wskaźnika płaskości
  9. PN-EN 933-4 Badania geometrycznych właściwości kruszyw - Część 4. Oznaczanie kształtu ziaren – Wskaźnik kształtu
  10. PN-EN 933-5 Badania geometrycznych właściwości kruszyw - Część 5. Oznaczanie procentowej zawartości ziaren o powierzchniach powstałych w wyniku przekruszenia lub łamania kruszyw grubych
  11. PN-EN 934-1 Domieszki do betonu, zaprawy i zaczynu - Część 1. Wymagania podstawowe
  12. PN-EN 934-2 Domieszki do betonu, zaprawy i zaczynu - Część 2. Domieszki do betonu – Definicje, wymagania, zgodność, znakowanie i etykietowanie
  13. PN-EN 1008 Woda do zarobowa do betonu – Specyfikacja pobierania próbek, badanie i ocena przydatności wody zarobowej do betonu, w tym wody odzyskanej z procesów produkcji betonu
  14. PN-EN 1097-2 Badanie mechanicznych i fizycznych właściwości kruszyw - Część 2: Metody oznaczania odporności na rozdrabnianie
  15. PN-EN 1097-3 Badanie mechanicznych i fizycznych właściwości kruszyw - Część 3: Oznaczenie gęstości nasypowej i jamistości
  16. PN-EN 1097-6 Badanie mechanicznych i fizycznych właściwości kruszyw - Część 6: Oznaczenie gęstości ziaren i nasiąkliwości
  17. PN-EN 1367-1 Badanie właściwości cieplnych i odporności kruszyw na działanie czynników atmosferycznych - Część 1: Oznaczanie mrozoodporności
  18. PN-EN 1367-3 Badanie właściwości cieplnych i odporności kruszyw na działanie czynników atmosferycznych - Część 3: Badanie bazaltowej zgorzeli słonecznej metodą gotowania
  19. PN-EN 1367-6 Badanie właściwości cieplnych i odporności kruszyw na działanie czynników atmosferycznych - Część 6: Mrozoodporność w obecności soli
  20. PN-EN 1744-1 Badanie chemicznych właściwości kruszyw – Analiza chemiczna
  21. PN-B-06250:1988 Beton zwykły
  22. PN-B-06265 Krajowe uzupełnienie PN-EN 206+A1:2016-12
  23. PN-S-10040:1999 Obiekty mostowe - Konstrukcje betonowe, żelbetowe i sprężone - Wymagania i badania
  24. PN-S-10042:1991 Obiekty mostowe - Konstrukcje betonowe, żelbetowe i sprężone - Projektowanie
  25. PN-S-10050:1989 Obiekty mostowe. Konstrukcje stalowe. Wymagania i badania
  26. PN-EN 12350-1 Badania mieszanki betonowej -- Część 1: Pobieranie próbek
  27. PN-EN 12350-2 Badania mieszanki betonowej -- Część 2: Badanie konsystencji metodą opadu stożka
  28. PN-EN 12350-7 Badania mieszanki betonowej -- Część 7: Badanie zawartości powietrza - Metody ciśnieniowe
  29. PN-EN 12390-1 Badania betonu -- Część 1: Kształt, wymiary i inne wymagania dotyczące próbek do badania i form
  30. PN-EN 12390-2 Badania betonu -- Część 2: Wykonywanie i pielęgnacja próbek do badań wytrzymałościowych
  31. PN-EN 12390-3 Badania betonu -- Część 3: Wytrzymałość na ścislenie próbek do badań
  32. PN-EN 12390-8 Badania betonu -- Część 8: Głębokość penetracji wody pod ciśnieniem



- 
- |     |               |                                                                                                                      |
|-----|---------------|----------------------------------------------------------------------------------------------------------------------|
| 33. | PN-EN 12620   | Kruszywa do betonu                                                                                                   |
| 34. | PN-EN 12504-1 | Badania betonu w konstrukcjach – Część 1: Odwierty rdzeniowe – Wycinanie, ocena i badanie wytrzymałości na ściskanie |
| 35. | PN-EN 12504-2 | Badania betonu w konstrukcjach – Część 2: Badanie nieniszczące. Oznaczanie liczby odbicia                            |
| 36. | PN-EN 12504-4 | Badania betonu – Część 4: Oznaczanie prędkości fali ultradźwiękowej                                                  |
| 37. | PN-EN 13263-1 | Pył krzemionkowy do betonu. Część 1. Definicje, wymagania i kryteria zgodności                                       |
| 38. | PN-EN 13670   | Wykonywanie konstrukcji z betonu                                                                                     |
| 39. | PN-EN 13791   | Ocena wytrzymałości betonu na ściskanie w konstrukcjach i prefabrykowanych wyrobach betonowych                       |

**10.2. Inne dokumenty**

- |     |                                                                                                                                                |
|-----|------------------------------------------------------------------------------------------------------------------------------------------------|
| 40. | D-M.00.00.00. Wymagania ogólne                                                                                                                 |
| 41. | Wykonywanie robót budowlanych w okresie obniżonej temperatury, Wytyczne, Instrukcja nr 282/2011, Instytut Techniki Budowlanej, Warszawa, 2011. |



---

## M-14.00.00. KONSTRUKCJE STALOWE

### M-14.02.01e RENOWACJA POWŁOKI ANTYKOROZYJNEJ KONSTRUKCJI STALOWEJ - RENOWACJA CAŁKOWITA Z POZOSTAWIENIEM CZĘŚCI LEPIEJ ZACHOWANEJ POWŁOKI

#### 1. WSTĘP

##### 1.1. Przedmiot ST

Przedmiotem niniejszej specyfikacji technicznej (ST) są wymagania dotyczące wykonania i odbioru zabezpieczenia antykorozyjnego elementów stalowych przy przebudowie mostu drogowego przez rzekę Tinę koło miejscowości Różany.

##### 1.2. Zakres stosowania ST

Specyfikacja techniczna (ST) stanowi obowiązujący dokument przetargowy i kontraktowy przy zleceniu realizacji robót wymienionych w pkt. 1.1.

##### 1.3. Zakres robót objętych ST

Ustalenia zawarte w niniejszej specyfikacji dotyczą zasad prowadzenia robót związanych z wykonaniem:

- całkowitej renowacji zabezpieczenia antykorozyjnego konstrukcji stalowych z pozostawieniem części lepiej zachowanych zabezpieczeń,
- renowacji miejscowej z lub bez przemalowania ostatniej powłoki,

##### 1.4. Określenia podstawowe

**1.4.1.** Czas przydatności wyrobu do stosowania – czas, w którym wyrób lakierowy po zmieszaniu składników nadaje się do nanoszenia na podłoże.

**1.4.2.** Farba – wyrób lakierowy pigmentowany, tworzący powłokę kryjącą, która spełnia przede wszystkim funkcję ochronną.

**1.4.3.** Punkt rosy – temperatura, przy której zawarta w powietrzu para wodna osiąga stan nasycenia. Po obniżeniu temperatury powietrza lub malowanego obiektu poniżej punktu rosy następuje wykraplanie się wody zawartej w powietrzu.

**1.4.4.** Podkład gruntujący – warstwy nałożone bezpośrednio na podłoże w celu jego zabezpieczenia.

**1.4.5.** Międzywarstwa – farba przeznaczona na powłokę międzywarstwową, mającą różne funkcje, np. izolacyjną, wypełnienie porów, wygładzenie małych nierówności, zabezpieczenie przeciwko uderzeniu, itp.

**1.4.6.** Warstwa nawierzchniowa – ostatnia, zewnętrzna powłoka malarska.

**1.4.7.** Uszorstnienie - nadanie powierzchni odpowiedniej chropowatości.

**1.4.8.** Wyrabianie krawędzi, spoin itd. - nakładanie na krawędzie, spoiny itd. Dodatkowej powłoki w celu lepszego zapewnienia ochrony powierzchniom, na których normalnie trudno jest uzyskać właściwą grubość powłoki.

**1.4.9.** Wyroby lakierowe grubopowłokowe (high built HB)- wyroby lakierowe, które mogą być nakładane w warstwach powyżej 80 µm grubości suchej powłoki.

**1.4.10.** Renowacja - suma wszystkich środków zaradczych, które zapewniają, że zachowana jest ochrona konstrukcji stalowej przed korozją.

**1.4.11.** Trwałość - oczekiwany czas działania ochronnego systemu malarskiego do pierwszej renowacji całkowitej.

**1.4.12.** Ochronny system powłokowy (antykorozyjny) - suma powłok metalowych i/lub lakierowych lub z podobnych produktów, które będą otrzymane lub które już otrzymano na podłożu w celu ochrony przed korozją.

**1.4.13.** Pozostałe określenia podstawowe są zgodne z obowiązującymi, odpowiednimi polskimi normami

i z definicjami podanymi w ST D-M-00.00.00 „Wymagania ogólne” [1] pkt 1.4.

## 1.5. Ogólne wymagania dotyczące robót

Ogólne wymagania dotyczące robót podano w ST D-M-00.00.00 „Wymagania ogólne” [1], pkt 1.5.

## 2. MATERIAŁY

### 2.1. Ogólne wymagania dotyczące materiałów

Ogólne wymagania dotyczące materiałów, ich pozyskiwania i składowania, podano w ST D-M-00.00.00 „Wymagania ogólne” [1], pkt 2.

Należy stosować materiały oznakowane znakiem CE lub B, dla których Wykonawca (Producent) dołączył Deklarację Właściwości Użytkowych (DWU) lub Krajową Deklarację Właściwości Użytkowych (KDWU), odniesionych do Europejskiej Normy zharmonizowanej (ENh), Polskiej Normy wyrobu (PN), Europejskiej Oceny Technicznej (EOT) lub Krajowej Oceny Technicznej (KOT)

Przy wyborze systemu malarskiego należy stosować zasady podane w „Zaleceniach do wykonania i odbioru antykorozyjnych zabezpieczeń konstrukcji stalowych drogowych obiektów mostowych” [34].

**Należy stosować materiały malarskie, należące do jednego ochronnego systemu powłokowego, wzajemnie kompatybilne, nadające się do renowacji (nakładane na gorzej przygotowane powierzchnie). Kolor farb – zgodny z dokumentacją projektową lub ST. Przy wyborze rodzaju powłoki należy zwrócić uwagę, czy przez producenta podane jest wyraźne stwierdzenie przydatności do stosowania. Producent powinien określić ją w pierwszym rzędzie na podstawie danych z praktyki, odnoszących się do podobnych przypadków zastosowań, determinowanych przez warunki środowiskowe, kształt konstrukcji, przygotowanie powierzchni pod powłokę, sposób aplikacji materiału.**

Ostateczne zatwierdzenie zestawu materiałów będzie dokonane przez Inżyniera po ocenie wykonanych przez Wykonawcę próbnym, kompletnym powłok (powierzchnie referencyjne). Miejsca do prób wskazuje Inżynier wybierając miejsca o różnym stanie powierzchni, różnej ekspozycji na czynniki zewnętrzne i dostępie do czyszczenia i malowania.

### 2.2. Farby stosowane na poszczególne warstwy zabezpieczenia antykorozyjnego

#### 2.2.1. Systemy malarskie do renowacji długotrwałej (powyżej 15 lat)

Zgodnie z zaleceniami [34] do długotrwałej renowacji konstrukcji należy stosować jeden z systemów przedstawionych w tabelicy 1.

Tablica 1. Systemy malarskie do długotrwałej renowacji konstrukcji

Oznaczenie systemu	Rodzaj systemu	Przygotowanie powierzchni	Powłoka gruntowa	Powłoka międzywarstwowa	Powłoka nawierzchniowa	Grubość całkowita powłok malarskich [μm]
R1 (tylko do szczególnie zagrożonych fragmentów konstrukcji)	Metalizacyjny-malarski	Sa 3, MeZn i powłoka uszczelniająca. Chropowatość powierzchni $R_{y5}$ 50÷70μm	EP, EP Misc, EP(R)	EP, EP Misc, EP(R)	PUR <sup>1)</sup> AY PS	240÷320
			PS lub EP, EP Misc, EP(R)	-	PS	180÷240
R2a <sup>2)</sup>	EP/PUR lub AY lub PS	Sa 2½, ewentualnie gorsze niż Sa 2 ½ jednak nie mniej niż Sa 2, St 3, Wa 2, SB 2. Chropowatość powierzchni $R_{y5}$ 30-50μm	EPZn (tylko na Sa 2 ½) EP Misc, HB, EP (R)	EP Misc. HB PS <sup>3)</sup>	PUR <sup>1)</sup> AY PS	280÷400
R2b	EP/PS	Sa 2 ½ Chropowatość po-	EPZn	-	PS <sup>3)</sup>	240÷320

		wierzchni powinna wynosić $R_{y5}$ 30-50 $\mu$ m				
R3a (tylko do szczególnie zagrożonych fragmentów konstrukcji)	ESIZn EP/PUR lub AY	Sa 2 ½	ESIZn i powłoka uszczelniająca <sup>4)</sup>	EP, EPMisc, EP(R)	PUR <sup>1)</sup>  AY	240÷320
R3b (tylko do szczególnie zagrożonych fragmentów konstrukcji)	ESIZn/P S	Sa 2 ½ Chropowatość powierzchni $R_{y5}$ 50-70 $\mu$ m	ESIZn i powłoka uszczelniająca <sup>4)</sup>	-	PS	220÷240
R4 (obiekty remontowane w warunkach klimatyzowanych)	Wodny lub mieszany <sup>5)</sup>	Sa 2 ½	EP HB PUR HB	EP HB PUR HB	AY PUR <sup>1)</sup>	320÷400
R5	PUR	Sa 2½, ewentualnie gorsze niż Sa 2 ½ jednak nie mniej niż Sa 2, St 3, Wa 2, SB 2	PUR lub PUR mod.	PUR HB	PUR <sup>1)</sup>	280÷400
R6 (obiekty remontowane z gorzej przygotowaną powierzchnią lub pozostawionymi częściowo starymi powłokami)	AY	Nie mniej niż Sa2, St 3, Wa2, SB2	AY mod. HB			400÷600
R7a	Do przestrzeni zamkniętych	Systemy R2a, R4, R5 bez powłoki nawierzchniowej, grubość uzupełniona pozostałymi powłokami do grubości podanej dla tych systemów				
R7b		Sa 2 ½	EP lub EP/asfalt lub PUR/asfalt	EP lub PUR/bitum	280÷400	
R8a	Do szczelin i miejsc trudno dostępnych	Grunt EP penetrujący, elastyczny	EP penetrująca, elastyczna	PUR <sup>1)</sup>	240÷300	
R8b		Woskowa z inhibitorem korozji	Asfaltowa modyfikowana		240÷300	
R8c		EP penetrujący	EP i masa uszczelniająca polisulfidowa elastyczna	PUR <sup>1)</sup>	180÷220 Grubość masy zależy od rozwartości szczelin	

<sup>1)</sup> Farba poliuretanowa alifatyczna

<sup>2)</sup> Farby na powłoki gruntowe muszą być dostosowane do zastosowanego przygotowania powierzchni

<sup>3)</sup> Powłoki poliksanowe antykorozyjne

<sup>4)</sup> Farba uszczelniająca jest specjalną farbą do tego celu bazującą na żywicach niskocząsteczkowych

<sup>5)</sup> Zalecany jest system z gruntem rozpuszczalnikowym i pozostałymi powłokami wodnymi,

gdzie:

MeZn - powłoki cynkowe natryskiwane cieplnie,

EP - farby epoksydowe,

EPZn - farby epoksydowe wysokocynkowe,

EP/bitum - farby epoksydowo-bitumiczne,

Misc - wypełniacze płatkowe,

R - pigmenty aktywne (np. fosforany cynku),

PUR - farby poliuretanowe,

PUR/bitum - farby poliuretanowo-bitumiczne,

AY	- farby akrylowe,
PS	- farby hybrydowe polisiloksanowe,
ESiZn	- farby etylokrzemianowe wysokocynkowe,
HB	- farby o wysokiej zawartości części stałych,
(R)	- pigmenty aktywne (np. fosforany cynku),
mod.	- modyfikowany,
PVC	- farby poliwinylowe.

Farby nakładane na gorzej przygotowaną powierzchnię powinny mieć adnotację w aprobach technicznej IBDiM, że nadają się do stosowania w warunkach specjalnych (na stare powłoki, na gorzej przygotowaną powierzchnię niż Sa 2 ½, w niskich temperaturach, na wilgotne powierzchnie).

## 2.2. Materiały do przygotowania powierzchni do malowania

### 2.2.1. Materiały do czyszczenia powierzchni stali

#### 2.2.1.1. Materiały do odtłuszczania powierzchni

Do odtłuszczania powierzchni stalowej można stosować wodne środki myjące lub rozpuszczalniki organiczne. Zaleca się stosowanie środków myjących nie zawierających fosforanów. Z wodnych środków myjących zaleca się średnioalkaliczne, fosforanowe środki myjące z wysoką zawartością środków powierzchniowo czynnych. Ze względu na właściwości szkodliwe dla środowiska należy unikać stosowania środków zawierających chlorofluorowęglowodory.

#### 2.2.1.2. Materiały do obróbki strumieniowo-ścierniej

Do przygotowania powierzchni należy użyć jednego z następujących materiałów ściernych:

- śrutu z żeliwa utwardzonego, wg PN-EN ISO 11124-2 [28],
- żużlu pomiedziowego, wg PN-EN ISO 11126-3 [29],
- żużlu paleniskowego, wg PN-EN ISO 11126-4 [30],
- elektrokorundu, wg PN-EN ISO 11126-7 [31].

Materiał ścierny, niezależnie od typu, powinien być czysty i suchy. Materiały ściernie używane w obiegu zamkniętym nie powinny być wcześniej używane do innych celów, gdyż mogą zawierać zanieczyszczenia wprowadzone wskutek np. obróbki strumieniowo-ścierniej tworzyw sztucznych, usuwania powłok, obróbki powierzchni zaolejonych lub zanieczyszczonych w inny sposób.

Sprężone powietrze używane do obróbki strumieniowo-ścierniej również powinno być wystarczająco czyste i suche, aby uniknąć zanieczyszczenia materiału lub powierzchni części przeznaczonej do natryskiwania.

## 3. SPRZĘT

### 3.1. Ogólne wymagania dotyczące sprzętu

Ogólne wymagania dotyczące sprzętu podano w ST D-M-00.00.00 „Wymagania ogólne” [1], pkt 3. Sprzęt do wykonania robót musi uzyskać akceptację Inżyniera.

### 3.2. Sprzęt do czyszczenia konstrukcji

Czyszczenie konstrukcji należy przeprowadzić mechanicznie urządzeniami o działaniu strumieniowo-ściernym zaakceptowanymi przez Inżyniera. Należy stosować sprężarki śrubowe o wydajności minimum  $5 \div 7 \text{ m}^3/\text{minutę}$  sprężonego powietrza (na jedno stanowisko piaskarskie) o ciśnieniu tak dobranym, aby zapewnić otrzymanie wymaganych parametrów przygotowania podłoża, tj. ok.  $0,6 \div 1,2 \text{ MPa}$ . Urządzenia ciśnieniowe stosowane przy czyszczeniu powinny być przystosowane do pracy ciągłej przy ciśnieniu min.  $1,0 \text{ MPa}$ . Sprężone powietrze powinno być odpowiedniej jakości tzn. odolejone, odwodnione, nie zawierać czynników przyspieszających korozję stali. W tym celu należy stosować sprężarki bezolejowe, filtry sprężonego powietrza oraz odwadniacze. Zaleca się stosowanie inżektorowego urządzenia do czyszczenia powietrza i młotka igłowego. Przy projektowaniu ilości sprzętu można założyć, że jeden piaskarz na dobę jest w stanie oczyścić  $20 \div 80 \text{ m}^2$  powierzchni, a w obiekcie o powierzchni zabezpieczanej ok.  $20\,000 \text{ m}^2$ , przy dwumiesięcznym terminie wykonania robót, potrzebne są trzy piaskarki jednostanowiskowe lub jedna trzystanowiskowa. W czasie czyszczenia metodą strumieniowo-ścierną należy stosować urządzenia zmniejszają-

ce pylenie oraz urządzenie do natychmiastowego odsysania ścierniwa i odspojonych zanieczyszczeń. Przy oczyszczaniu przestrzeni zamkniętych niezbędny jest system wentylacji z odpylaniem. Do wybierania ścierniwa zaleca się stosowanie pompy odsysającej (np. pompy Rootsa o mocy 30 kW).

Do czyszczenia konstrukcji wodą należy stosować urządzenie myjące, zapewniające ciśnienie minimum 20 MPa o wydajności 30÷50 l/min. Do odsysania wody można stosować zwykłą pompę wirnikową.

Podczas prac w niekorzystnych warunkach atmosferycznych, po osłonięciu obiektu, gdy wilgotność powietrza jest zbyt wysoka lub gdy temperatura jest za niska, zalecane jest stosowanie osuszacza powietrza i ewentualnie podgrzewacza powietrza oraz urządzeń do wyciągania powietrza w celu dokładnej wentylacji. Wydajność instalacji wyciągowej musi być taka, aby w czasie czyszczenia była zapewniona należyta widoczność.

### 3.3. Sprzęt do malowania

Nanoszenie farb należy wykonywać zgodnie z kartami technicznymi produktów, instrukcjami nakładania farb dostarczonymi przez producenta farb. Wymaganie to odnosi się przede wszystkim do metod aplikacji i parametrów technologicznych nanoszenia.

Do mieszania farb przed użyciem należy stosować mieszadło zasilane sprężonym powietrzem. Do filtrowania farb, należy stosować siatki fosforobrazowe o gęstości zalecanej przez producenta wyrobu lub sita wibracyjne.

Farby należy nakładać za pomocą natrysku bezpowietrznego lub powietrznego o ciśnieniu i pod kątem zalecanym przez producenta materiałów. Do malowania nowoczesnymi materiałami o dużej zawartości części stałych, niezbędna jest maszyna do malowania hydrodynamicznego, tłokowa, o przełożeniu minimum 1:60; ich liczba powinna być proporcjonalna do wielkości obiektu, na przykład w obiekcie o powierzchni zabezpieczanej 20 000 m<sup>2</sup> i dwumiesięcznym terminie wykonania robót potrzebne są 2÷3 maszyny.

Podczas prac w niekorzystnych warunkach atmosferycznych, po osłonięciu obiektu, zalecane jest stosowanie osuszacza powietrza i podgrzewacza oraz urządzeń do wyciągania powietrza w celu dokładnej wentylacji. Wydajność instalacji wyciągowej musi być taka, aby w czasie czyszczenia była zapewniona dostateczna widoczność, a w czasie malowania nie dochodziło do nadmiernego gromadzenia się rozpuszczalników (nie- przekraczania dopuszczalnych NDS-ów). Trzeba na bieżąco wykonywać pomiary, aby dostatecznie często wymieniać powietrze; częstość wymian warunkuje wielkość wentylatorów.

### 3.4. Sprzęt do testowania przygotowania powierzchni

Wykonawca powinien dysponować następującym sprzętem do testowania przygotowania powierzchni, właściwości powłok i warunków atmosferycznych:

- taśmę do oceny stopnia zapylenia wg PN-EN ISO 8502-3:2000 [8],
- konduktometr lub inne przyrządy lub zestawy chemiczne zgodne z normami z grupy PN EN ISO 8502 (PN EN ISO 8502-5 [22], PN EN ISO 8502-9 [23]) do oceny rozpuszczalnych zanieczyszczeń jonowych,
- termometr do oceny temperatury powietrza, podłoża i wilgotnościomierz od oceny wilgotności względnej powietrza oraz tabele do odczytu temperatury punktu rosy lub przyrząd do odczytu punktu rosy,
- grubościomierz do pomiaru grubości powłok.

Rodzaj użytego sprzętu powinien być zaakceptowany przez Inżyniera. Prawidłowe ustalenie parametrów malowania należy przeprowadzić na próbnym powierzchniach i uzyskać akceptację Inżyniera.

## 4. TRANSPORT

### 4.1. Ogólne wymagania dotyczące transportu

Ogólne wymagania dotyczące transportu podano w ST D-M-00.00.00 „Wymagania ogólne” [1], pkt 4.

### 4.2. Składowanie materiałów malarskich

Materiały malarskie należy przechowywać w magazynach zamkniętych, stanowiących wydzielone budynki lub wydzielone pomieszczenia, odpowiadające przepisom dotyczącym magazynów materiałów łatwo palnych zgodne z normą PN-C-81400:1989 [4]. Temperatura wewnątrz pomieszczeń magazynowych powinna wynosić +5÷25°C. Ponadto materiały powinny być przechowywane wg określonych przez

producenta okresach podanych w gwarancji i warunkach przechowywania.

**Na każdym opakowaniu produktu powinna być umieszczona etykieta zawierająca następujące dane:**

- nazwę i adres producenta,
- nazwę farby,
- datę produkcji i okres przydatności do stosowania,
- masę netto,
- warunki przechowywania,
- klasę bezpieczeństwa pożarowego,
- opis środków ostrożności i wymagań BHP,
- nr PN lub informację, że wyrób posiada aprobatę techniczną.

### 4.3. Transport materiałów do zabezpieczenia antykorozyjnego

Transport wyrobów do zabezpieczenia antykorozyjnego winien odbywać się z zachowaniem obowiązujących przepisów o przewozie materiałów niebezpiecznych określonych w normach przedmiotowych i wg PN-C-81400:1989 [4].

## 5. WYKONANIE ROBÓT

### 5.1. Ogólne zasady wykonywania robót

Ogólne zasady wykonywania robót podano w ST D-M-00.00.00 „Wymagania ogólne” [1], pkt 5.

Wykonawca w trakcie wykonywania i po wykonaniu robót wypełni odpowiednie protokoły, których wzory zostały przedstawione w załącznikach do niniejszej ST i przedstawi je Inżynierowi do zatwierdzenia.

Renowacja zabezpieczeń antykorozyjnych może obejmować:

- 1) konserwację powłok (mycie powłok po zimie, usuwanie drobnych uszkodzeń mechanicznych),
- 2) renowację miejscową (w miejscach szczególnie narażonych na korozję) z lub bez przemaalowania ostatniej powłoki,
- 3) renowację całkowitą:
  - a) z całkowitym usunięciem starych powłok,
  - b) z pozostawieniem części lepiej zachowanych zabezpieczeń.

Decyzja o rodzaju zastosowanej renowacji powinna zapaść po wykonaniu szczegółowego przeglądu zabezpieczenia antykorozyjnego. Przegląd systemu zabezpieczeń antykorozyjnych powinien być wykonany po umyciu obiektu, gdy wady są dobrze widoczne.

Z przeglądu zabezpieczenia antykorozyjnego powinien być sporządzony raport. Przykład raportu został zamieszczony w załączniku 4.

Renowację zabezpieczenia antykorozyjnego należy wykonywać, gdy zostaną usunięte przyczyny ich powstania (o ile zniszczenia nie są spowodowane jedynie długim czasem eksploatacji). Przeważnie dotyczy to nieszczelności izolacji płyty pomostu, wadliwych urządzeń dylatacyjnych, wadliwie działających urządzeń odwadniających itd.

Ostateczny zakres renowacji powłoki antykorozyjnej (całkowita, miejscowa) powinien być podany w projekcie renowacji zabezpieczenia antykorozyjnego (patrz pkt 5.3).

Niniejsza ST dotyczy renowacji:

- miejscowej, w miejscach szczególnie narażonych na korozję z lub bez przemaalowania ostatniej powłoki,
- całkowitej, z pozostawieniem części lepiej zachowanych zabezpieczeń, w tym renowacji okresowej o trwałości do 5 lat.

### 5.2. Program Zapewnienia Jakości

Wykonawca zabezpieczeń antykorozyjnych przedstawi do zatwierdzenia Inżynierowi Program Zapewnienia Jakości (PZJ) i zadeklaruje w nim w sposób wiążący:

- skład kierownictwa robót z udokumentowaniem kwalifikacji, zgodnych z wymaganiami kontraktu,
- organizację brygad roboczych,
- wyposażenie w sprzęt robót podstawowych,



- sposób zabezpieczenia sprzętowego i organizacyjnego bezpieczeństwa prac i ochrony otoczenia,
- organizację, zabezpieczenie kadrowe i sprzętowe kontroli wewnętrznej,
- technologię i organizację usuwania odpadów,
- organizację dostaw materiałów i metodykę kontroli ich jakości,
- podstawowe dane o proponowanej technologii nanoszenia powłok z uwzględnieniem czynników klimatycznych i umiejscowienia czasowego w ogólnym harmonogramie wznoszenia obiektu,
- określenie sposobu umożliwiania Inżynierowi dostępu do frontu prac celem dokonania odbiorów częściowych we wszystkich fazach technologicznych i odbioru końcowego.

Zmiany w ustaleniach przedstawionych w PZJ muszą być zaakceptowane przez Inżyniera.

### 5.3. Projekt renowacji zabezpieczenia antykorozyjnego

Renowacja zabezpieczenia antykorozyjnego powinna być poprzedzona wykonaniem projektu renowacji. Jeżeli dokumentacja projektowa tak przewiduje, Wykonawca powinien wykonać projekt renowacji zabezpieczenia antykorozyjnego na własny koszt. Projekt renowacji zabezpieczenia antykorozyjnego powierzchni stalowej powinien zawierać:

- 1) analizę środowiska korozyjnego,
- 2) wykaz specjalnych czynników, które mogą wpływać na wybór systemu malarskiego,
- 3) wykazanie szczególnie zagrożonych miejsc konstrukcji, które muszą być specjalnie zabezpieczone,
- 4) ocenę aktualnego stanu technicznego powłok z ich identyfikacją,
- 5) wybór właściwego do planowanej trwałości i środowiska korozyjnego systemu powłokowego opartego na klasyfikacji normy PN-EN ISO 12944-5:2007 [21], przyspieszonych badaniach korozyjnych, jeśli nowe systemy powłokowe nie mają jeszcze dostatecznie długich referencji praktycznych,
- 6) dostosowanie systemu powłokowego do planowanego przygotowania powierzchni,
- 7) wymagania ekologiczne uwzględniające ochronę środowiska, ochronę użytkowników dróg na obiekcie i w jego otoczeniu oraz wymagania BHP,
- 8) ograniczenia czasowe wynikające ze względów klimatycznych i właściwości materiałów,
- 9) techniczne warunki gwarancyjne.

### 5.4. Ocena stanu istniejących powłok

Sposób oceny zniszczenia istniejących powłok oraz kryteria zakwalifikowania powłoki antykorozyjnej do renowacji całkowitej z całkowitym usunięciem starych powłok zostały podane w ST M-14.02.01d [1a], pkt 5.4. Ocenę stanu istniejących powłok należy wykonać zgodnie z „Raportem z inspekcji powłok”, zamieszczonym w załączniku 4.

Jeżeli są spełnione kryteria podane w tablicy 3, to możliwa jest całkowita renowacja zabezpieczenia antykorozyjnego z pozostawieniem części starych powłok.

Tablica 3. Kryteria pozostawienia części starych powłok na obiekcie

Właściwość	Wymaganie
Ilość i rozmieszczenie zniszczonych powłok	Nie więcej niż 10% powierzchni zlokalizowane w konkretnych, dających się wydzielić, rejonach obiektu
Przyczepność do podłoża i międzywarstwowa	Powyżej 3 MPa wg PN-EN ISO 4624 [18] i nie wyższy niż 2 wg PN-EN ISO 2409 [16] lub nie niższy niż 3A wg ASTM D 3359:1997 [17]
Grubość	Nie większa niż 600 $\mu\text{m}$ (z wyjątkiem renowacji systemu R6)

Renowację miejscową można wykonywać, jeżeli zniszczeniu uległy powierzchnie szczególnie narażone na korozję (okolice przyczółków, dylatacji, powierzchnie równoległe do lustra wody, powierzchnie w obrębie płyty jezdni narażone na zimowe oddziaływanie soli, itd.). Jeżeli stwierdzono również skredowanie powłoki nawierzchniowej do stopnia powyżej 3 wg PN-EN ISO 4628-6:2001 [15], to korzystne jest przemaalowanie ostatniej powłoki. Przemalowanie ostatniej powłoki podczas renowacji miejscowej, w okresie kiedy całe zabezpieczenie jest w dobrym stanie przedłuża okres trwałości systemu o następne 5÷10 lat.

## 5.5. Powierzchnie referencyjne

Powierzchnie referencyjne służą do:

- ustalenia akceptowalnego standardu wykonania robót,
- sprawdzenia czy dane podane przez producentów i innych kontrahentów są zgodne z kartą wyrobu i technologiami,
- określenia zachowania systemów lakierowych w wymaganym czasie.

Zasady wyznaczania i oceny powierzchni referencyjnych należy oprzeć na normie PN-EN ISO 12944-7:2001 [5] Załącznik A i PN-EN ISO 12944-8:2001[6] Załącznik B.

Powierzchnie referencyjne powinien wyznaczyć Inżynier. Roboty na powierzchniach referencyjnych wykonuje Wykonawca w obecności Inżyniera i przedstawiciela producenta materiałów. Powierzchnie referencyjne powinny znajdować się na każdym ważnym elemencie konstrukcji uwzględniając różnice zagrożeń korozyjnych na różnych elementach. Powinny one zawierać spawy, połączenia, krawędzie i inne elementy o dużym zagrożeniu korozyjnym. Proponowaną liczbę i wielkość powierzchni referencyjnych w zależności od wielkości konstrukcji podano w tablicy 4.

Tablica 4. Liczba powierzchni referencyjnych wg PN-EN ISO 12944-7:2001 [5]

Powierzchnia zabezpieczenia [m <sup>2</sup> ]	Proponowana liczba powierzchni referencyjnych	Proponowana całkowita powierzchnia powierzchni referencyjnych [m <sup>2</sup> ]
< 2 000	3	12
2 000 ÷ 5 000	5	25
5 001 ÷ 10 000	7	50
10 001 ÷ 25 000	7	75
25 001 ÷ 50 000	9	100
> 50 000	9 na każde 50 000 m <sup>2</sup>	200 na każde 50 000 m <sup>2</sup>

## 5.6. Przygotowanie powierzchni do malowania

Przygotowanie powierzchni do wykonania renowacji zabezpieczenia antykorozyjnego z pozostawieniem części starych powłok polega na:

- umyciu konstrukcji,
- oczyszczeniu miejsc skorodowanych i usunięciu powłok nie spełniających kryteriów podanych w tablicy 4.

Powierzchnię należy oczyścić do stopnia czystości wg PN-ISO 8501-2:1998 [9] odpowiedniego dla zastosowanego systemu renowacyjnego wg tablicy 1 lub tablicy 2 niniejszej ST (dla renowacji o trwałości do 5 lat). Oczyszczone powierzchnie powinny wykazywać brak brudu, zatłuszczeń. Zanieczyszczenia jonowe powinny wykazywać poziom poniżej 15 mS/m. Zapylenie powierzchni powinno być poniżej 3 stopnia. Chropowatość powinna być zgodna z tablicą 1 lub „drobnoziarnista”,

- uszorstnieniu pozostawionych powłok; granulacja ścierniwa powinna wynosić 0,4÷0,8 mm z przewagą drobnego, kąt czyszczenia nie powinien być większy niż 600,
- sfazowaniu krawędzi miejsc oczyszczanych.

Poza tym:

- miejsca oczyszczane powinny być ograniczone regularną linią,
- pozostawiane powierzchnie powłok nie powinny być mniejsze niż 1,0 m × 1,0 m.

## 5.7. Warunki wykonywania prac malarskich

Optymalna temperatura powietrza podczas prowadzenia prac malarskich wynosi od + 15 °C do +30°C, a nie powinna być niższa niż +5°C. Wilgotność względna powietrza nie może przekraczać 80 %, nie wolno prowadzić robót malarskich w czasie deszczu, mgły i w czasie występowania rosy oraz przy silnym wietrze (4° Beauforta). Temperatura podłoża powinna wynosić co najmniej +10°C i powinna być o 3°C wyższa od punktu rosy.

Należy przestrzegać warunku, by świeża powłoka malarska nie była narażona w czasie schnięcia na działanie kurzu i deszczu. Po 15 września prace malarskie powinny być wykonywane pod osłonami z moż-

liwością regulacji temperatury i wilgotności. Oprócz ww. warunków należy przestrzegać warunków podanych przez producenta materiałów malarskich w kartach technicznych materiałów.

W czasie prowadzenia robót Wykonawca powinien sporządzić protokół z warunków klimatycznych panujących w trakcie robót. Wzór protokołu z warunków klimatycznych podano w załączniku 1.

## 5.8. Przygotowanie materiałów malarskich oraz sprzętu

Przed przystąpieniem do wbudowania materiału Wykonawca zobowiązany jest do przedstawienia przy każdej dostawie deklaracji zgodności materiału z Polską Normą lub aprobatą techniczną IBDiM lub europejską aprobatą techniczną.

Przed użyciem materiałów malarskich należy sprawdzić ich termin przydatności do aplikacji oraz szczelność opakowania. Inżynier może zalecić wykonanie badań kontrolnych danego materiału wg metod przewidzianych w odpowiednich normach. Wykonawca zobowiązany jest do złożenia u Inżyniera sporządzonych przez producenta kart technicznych stosowanych materiałów i przestrzegania zawartych w nich ograniczeń.

Po otwarciu pojemnika z farbą należy sprawdzić zgodnie z normą PN-EN ISO 1513:1999 [7] i zapisać w protokole:

- stan opakowania,
- ocenę kożuszenia,
- ocenę konsystencji (np. zżelowanie),
- rozdział faz,
- obecność zanieczyszczeń,
- ocenę osadu.

Z kontroli jakości farb Wykonawca powinien sporządzić protokół. Wzór protokołu z kontroli jakości farb podano w załączniku 2A.

W przypadku wystąpienia kożucha należy go usunąć. Nie nadają się do użytku farby zawierające zanieczyszczenia, zżelowane oraz zawierające twarde osady. Osad miękki należy wymieszać, żeby ujednorodnić farbę.

Poza tym każdy materiał powłokowy należy przygotowywać do stosowania ściśle wg procedury podanej we właściwej dla danego materiału karcie technicznej. Procedura ta powinna zawierać:

- sposób mieszania składników farb w celu otrzymania jednolitej konsystencji,
- dozowanie składników,
- minimalny czas schnięcia dla farby.

Jeśli to możliwe należy stosować mieszadła mechaniczne. W przypadku zastosowania materiałów dwukomponentowych, mieszanie składników musi odbywać się zgodnie z zaleceniami producenta, w szczególności w zakresie czasu mieszania i czasu przydatności produktu do stosowania. Należy bezwzględnie przestrzegać zużywania całej ilości farby w okresie, w którym zachowuje ona swoją żywotność.

Sprzęt do malowania (pistolety natryskowe, pompy, węże, pędzle) należy myć bezpośrednio po użyciu rozpuszczalnikiem zalecanym przez producenta.

## 5.9. Nakładanie warstw farby

### 5.9.1. Warunki ogólne

Podczas schnięcia i utwardzania powłok należy zapewnić warunki otoczenia zgodnie z kartami technicznymi produktu.

Podczas wykonywania każdej kolejnej powłoki konieczne jest:

- 1) przestrzeganie czasu nałożenia kolejnej powłoki zgodnie z zaleceniami producenta farb,
- 2) sprawdzenie czy poprzednia powłoka w procesach międzyoperacyjnych nie uległa zabrudzeniu i ewentualne usunięcie zabrudzenia.

W przypadku, gdy kolejną powłokę wykonuje się po przerwie zimowej lub jakiegokolwiek dłuższej przerwie, należy zbadać poziom zanieczyszczeń jonowych. W przypadku przekroczenia dopuszczalnych stężeń należy powierzchnię konstrukcji umyć wodą pod ciśnieniem minimum 20 MPa. Jeżeli przerwa w nanoszeniu powłok była dłuższa niż zalecana w karcie technicznej danej farby lub dłuższa niż 1 miesiąc dla powłok epoksydowych (jeśli producent nie zaleca inaczej), powierzchnię przed nakładaniem kolejnej warstwy należy uszorstnić poprzez omiecenie drobnym ścierniwem (frakcji 0,4÷0,8 mm z przewagą frakcji

drobnej; kąt czyszczenia nie większy niż  $60^{\circ}$ ). Nie dopuszcza się uaktywniania powierzchni substancjami chemicznymi zagrażającymi środowisku (np. rozpuszczalnikami zawierającymi węglowodory aromatyczne). Wymagane jest wyrobienie krawędzi.

W przypadku renowacji miejscowej przy przemalowywaniu ostatniej powłoki należy nanieść powłoki systemu z wyjątkiem ostatniej na miejsca naprawiane, a następnie nanieść ostatnią powłokę na całą konstrukcję.

Wykonawca powinien zaopatrzyć się w dostateczną ilość farby nawierzchniowej, aby z tej samej szarży farby można było dokonywać poprawek na budowie.

### 5.9.2. Nakładanie kolejnych powłok

Warstwę gruntującą należy nakładać na powierzchnię, przygotowaną wg pktu 5.6 – suchą, pozbawioną produktów korozji, soli, tłuszczu i kurzu. Zaleca się nakładać farbę natryskiem bezpowietrznym lub powietrznym. Spoiny i krawędzie powinny być dokładnie pokryte farbą gruntującą, a przy krawędziach przeznaczonych do ewentualnego późniejszego spawania, należy pozostawić nie pomalowane pasy szerokości 50 mm.

Drugą warstwę (międzywarstwę) można nakładać po upływie czasu zalecanym przez producenta, w zależności od temperatury otoczenia, wilgotności powietrza i rodzaju farby (zwykle w temp.  $20^{\circ}\text{C}$  wynosi on 2 godz.). Przed ułożeniem drugiej warstwy farby należy przeprowadzić ewentualne, zalecane przez producenta farb, przygotowanie powierzchni np. przez ponowne umycie konstrukcji ewentualnie zszorstkowanie mechaniczne. Powierzchnia powinna być sucha, pozbawiona tłuszczu, kurzu i soli. Farbę należy nakładać natryskiem bezpowietrznym (chyba, że producent zaleca inaczej). Temperatura farby w trakcie nakładania powinna wynosić co najmniej  $15^{\circ}\text{C}$ . Warstwę nawierzchniową można nakładać po upływie czasu podanego przez producenta systemu (w temp.  $20^{\circ}\text{C}$  wynosi on zwykle 8 godz.).

Powierzchnie stalowe pokryte międzywarstwą powinny zostać umyte i pokryte warstwą nawierzchniową. Jeżeli upłynął dopuszczalny, przez producenta farb, okres między nałożeniem międzywarstwy i warstwy nawierzchniowej, międzywarstwę należy poddać obróbce zalecanej przez producenta systemu malowania. Warstwę nawierzchniową należy nakładać po ułożeniu izolacji, zamontowaniu systemu drenażowego i dylatacji. Przed naniesieniem warstwy nawierzchniowej Inżynier powinien odebrać wcześniej ułożone warstwy i zlecić ewentualne, konieczne naprawy. Uszkodzenia, niedomalowania i złącza należy uzupełnić tym samym, jak w wytwórni, systemem powłokowym. Warunki aplikacji, jak i sezonowanie farb muszą być zgodne z wymaganiami producenta. Jeśli międzywarstwa nie wymaga naprawy, powierzchnię należy przygotować do nakładania warstwy nawierzchniowej w sposób następujący:

- a) całą powierzchnię należy umyć wodą, aby usunąć zabrudzenia, zatłuszczenia i zanieczyszczenia jonowe (najlepiej ciepłą wodą z dodatkiem biodegradowalnego detergentu, a następnie spłukać czystą wodą),
- b) przygotować powierzchnię do malowania zgodnie z wymaganiami zawartymi w karcie farb (uszorstnienie powierzchni, itd.).

Warstwę nawierzchniową należy nakładać na suchą powierzchnię, pozbawioną zanieczyszczeń, wolną od tłuszczu i kurzu. Zaleca się stosowanie natrysku bezpowietrznego. Czas schnięcia farby w temp.  $20^{\circ}\text{C}$  wynosi około  $3 \div 8$  godz., czas pełnego utwardzenia powłoki 7 dni.

Na budowie malowanie należy zakończyć na godzinę (w temp.  $20^{\circ}\text{C}$ ) przed zachodem słońca. Umożliwi to wyschnięcie powłoki przed osadzeniem się wieczornej rosy. Powłoka, w określonym przez producenta okresie utwardzania, musi być zabezpieczona przed nadmierną wilgocią.

Po wykonaniu każdej z warstw Wykonawca wypełni protokół wg załącznika 2C.

## 5.10. Warunki dotyczące bezpieczeństwa i higieny pracy

Malowanie może być operacją niebezpieczną dla robotników. Przed przystąpieniem do prac zabezpieczeń antykorozyjnych należy:

- sprawdzić wszystkie środki dostępu (rusztowania, wózki, drabiny itp.); pracownicy biorący udział w procesie muszą znać maksymalne dopuszczalne obciążenie i nigdy go nie przekraczać,
- sprawdzić, czy wszystkie stanowiska pracy spełniają wymagania podane w Rozporządzeniu Ministra Gospodarki i Polityki Społecznej z dnia 1 stycznia 2004 r. w sprawie bezpieczeństwa i higieny pracy przy czyszczeniu powierzchni, malowaniu natryskowym i natryskiwaniu cieplnym (Dz.U. z 2004 r. Nr 16 poz. 156) [32],

- sprawdzić, czy wszystkie wyroby posiadają, zgodnie z wymaganiami ustawy z dnia 11 stycznia 2001 r. o substancjach i preparatach chemicznych [35] karty charakterystyki substancji niebezpiecznych, czy są wymagane specyficzne środki ochrony i zapoznać pracowników z zagrożeniem pożarowym i wybuchowym materiałów,
- w przypadku prac na gotowym obiekcie, wykonać odpowiednie osłony i zabezpieczenia zapobiegające zanieczyszczeniu gleby i wód,
- jeżeli proces nakładania powłok prowadzony jest nie w malarni lecz w pomieszczeniu z wentylacją, należy sprawdzić czy odciały wywiewne są w stanie zapewnić bezpieczne stężenie oparów rozpuszczalnika w powietrzu, które przyjmuje się na poziomie 10% dolnej granicy wybuchowości. To samo dotyczy wentylacji przestrzeni zamkniętych (np. konstrukcji skrzynkowych). Opary rozpuszczalników są cięższe od powietrza stąd gromadzą się w najniższych partiach; wyciągane powietrze musi być uzupełniane świeżym,
- przed przystąpieniem do nakładania farb należy zlokalizować i usunąć możliwe źródła ognia (spawanie, szlifowanie, grzejniki, urządzenia elektryczne nie będące w wersji przeciwwybuchowej),
- w przypadku pracy na gotowych obiektach należy sprawdzić, czy powierzchnie przeznaczone do malowania nie są nadmiernie podgrzane (np. promieniami słońca). Farby nie powinny nakładać się na powierzchnie, których temperatura przekracza 40°C,
- sprawdzić sprzęt do aplikacji, węże powietrzne i złączki przetestować ciśnieniem wyższym od roboczego,
- ściśle przestrzegać wszystkich zapisów rozporządzenia [32].

### 5.11. Warunki gwarancji

Zamawiający w umowie z Wykonawcą zabezpieczenia antykorozyjnego powinien precyzyjnie określić kryterium, wg którego będzie egzekwowane wykonanie poprawek. W przypadku, gdy inaczej nie zostało ustalone w warunkach kontraktu.

Zalecane jest przyjęcie następujących warunków:

- a) sprawdzenie stanu powłoki w ramach przeglądu gwarancyjnego nastąpi 5 lat po dacie odbioru końcowego,
- b) ocena stanu powłoki dokonana zostanie wg „Raportu z inspekcji powłok” (wzór raportu podano w załączniku 4), w którym oceniane będą:
  - stan powłok wg wzorców zawartych w normach: PN-EN ISO 4628-2:2005 [11], PN-EN ISO 4628-3:2005 [12], PN-EN ISO 4628-4:2005 [13], PN-EN ISO 4628-5:2005 [14], PN-EN ISO 4628-6:2001 [15],
  - przyczepność powłok metodą nacięć wg PN-EN ISO 2409:2008 [16] lub ASTM:D 3359-97 [17] i metodą odrywania wg PN-EN ISO 4624:2004 [18] z podaniem przyrządu, którym będzie wykonane badanie,
  - do wykonania poprawek kwalifikują się powłoki na tych elementach konstrukcji, na których występuje skorodowanie większe niż na wzorcu R<sub>i</sub>1 (powierzchnia skorodowana 0,05%), kredowanie powyżej stopnia 2, jakiegokolwiek pęcherzenie, łuszczenie i pęknięcie powłok, wyłączając uszkodzenia mechaniczne spowodowane przez użytkowników dróg; adhezja do podłoża i adhezja międzywarstwowa powłok powinna mieć stopień 1 wg PN-EN ISO 2409:2008 [16] (dla powłok z farb tiksotropowych 2) lub powyżej 3A wg ASTM:D 3359-97 [17] i wartość powyżej 4 MPa wg PN-EN ISO 4624:2004 [18]. W przypadku pojedynczych lokalnych uszkodzeń elementu (do 0,05% powierzchni elementu) dopuszcza się wykonanie napraw zgodnie z PN-ISO 8501-2:1998 [9].

## 6. KONTROLA JAKOŚCI ROBÓT

### 6.1. Ogólne zasady kontroli jakości robót

Ogólne zasady kontroli jakości robót podano w ST D-M-00.00.00 „Wymagania ogólne”[1] pkt 6.

### 6.2. Sprawdzenie jakości materiałów malarskich

Można stosować jedynie materiały mające odpowiednie dokumenty dopuszczające do obrotu i stosowania w budownictwie komunikacyjnym, zgodnie z Ustawą z dnia 16 kwietnia 2004 r. o wyrobach

budowlanych [33].

Przed przystąpieniem do wbudowywania materiału, Wykonawca przedstawi przy każdej dostawie deklarację zgodności świadczącą o zgodności materiału z odpowiednią normą lub aprobatą techniczną. Materiały, na podstawie powyższych dokumentów, powinny spełniać wymagania podane w pktcie 2 niniejszej ST. Materiały nie spełniające wymogów należy wyeliminować. Przed wbudowaniem materiału Wykonawca musi przedstawić Inżynierowi karty techniczne poszczególnych materiałów. Przed rozpoczęciem malowania należy doświadczalnie ustalić parametry malowania. Wykonawca powinien przeprowadzić próbne malowanie powierzchni za pomocą wybranego systemu farb i przedstawić Inżynierowi do akceptacji. Wykonawca ma obowiązek kontrolować lepkość materiału malarskiego każdego pojemnika.

Za sprawdzenie przydatności materiałów oraz jakość wbudowania odpowiada Wykonawca.

### 6.3. Sprawdzenie przygotowania powierzchni do malowania

Ocena przygotowania powierzchni stali do malowania podana jest w punktach 6.3.1 ÷ 6.3.5.

#### 6.3.1. Wizualna ocena stanu powierzchni

Wizualna ocena stanu powierzchni obejmuje sprawdzenie suchości, braku zapyleń i zanieczyszczeń olejami i smarami.

#### 6.3.2. Badanie odłuszczenia

Powierzchnia powinna wykazywać brak zatłuszczenia.

Ocenę ilościową przeprowadza się poprzez zdjęcie z powierzchni zatłuszczeń metodą Bresla z użyciem cykloheksanu jako rozpuszczalnika, a następnie oznaczenie kolorymetryczne tłuszczów w reakcji z kwasem siarkowym i dwuchromianem potasu.

Do oceny jakościowej zaleca się stosować metodę fluorescencyjną dla wszystkich zatłuszczeń, które świecą w świetle UV. Metoda polega na oświetleniu badanej powierzchni światłem UV o długości fali w zakresie 380÷430 nm. Badanie należy przeprowadzić w ciemności, większość zanieczyszczeń tłuszczowych świeci w ciemności pod wpływem oświetlenia światłem UV. Ocenę należy przeprowadzić przynajmniej w trzech miejscach badanej powierzchni. Dla zanieczyszczeń tłuszczowych, które nie świecą w świetle UV ocenę przeprowadza się wg normy PN-EN ISO 8501:2008 [19]. Na badaną powierzchnię nakłada się 2-3 krople benzyny ekstrakcyjnej. Po upływie 10 s na badane miejsce przykłada się krążek bibuły do sączenia, a na drugi krążek wzorcowy z tej samej bibuły daje się 2-3 krople tej samej benzyny. Po odparowaniu benzyny porównuje się krążki przy świetle dziennym.

Różnica wyglądu krążków (obecność lub brak plamy tłuszczowej) świadczy o zatłuszczeniu powierzchni. Ocenę należy przeprowadzić przynajmniej w trzech miejscach badanej powierzchni.

#### 6.3.3. Badanie skuteczności odpylenia

Ocenę przeprowadza się zgodnie z PN-EN ISO 8502-3:2000 [8]. Na badaną powierzchnię nakłada się pasek taśmy samoprzylepnej Celofix A długości 15 cm i trzykrotnie przeciąga kciukiem przez całą długość taśmy. Taśmę po zdjęciu nakłada się na kontrastowe podłoże i porównuje ze wzorcami podanymi w normie. Ocenę należy przeprowadzić przynajmniej w trzech miejscach badanej powierzchni.

Stopień zapylenia powinien być nie wyższy niż 3.

#### 6.3.4. Skuteczność usunięcia zanieczyszczeń jonowych

##### a) Metoda zdejmowania zanieczyszczeń z powierzchni

Metodę zdejmowania zanieczyszczeń jonowych z powierzchni obiektu opisano w normie PN-EN ISO 8502-5:2005 [22].

W miejscu pomiarowym nakleja się szablon o wymiarach 10 × 10 cm z papieru samoprzylepnego celem ograniczenia powierzchni pobrania próbki. Z tego obszaru zdejmuje się zanieczyszczenia za pomocą trzech tamponów z waty zamoczonych w wodzie destylowanej o maksymalnym przewodnictwie  $5\mu\text{Scm}^{-1}$ . Tampony moczy się w pojemniku ze 100 ml wody destylowanej. Po przetarciu ograniczonego szablonem obszaru tampon umieszcza się w suchym pojemniku. Po zakończeniu zdejmowania zanieczyszczeń ograniczony obszar wyciera się suchym tamponem i umieszcza się go też w pojemniku. Do pojemnika z tamponami wlewa się resztę niewykorzystanej wody destylowanej i intensywnie miesza. Liczbę punktów zdejmowania zanieczyszczeń jonowych należy przyjmować wg tablicy 5.

Tablica 5. Liczba punktów pomiarowych przy metodzie zdejmowania zanieczyszczeń jonowych

Wielkość powierzchni w m <sup>2</sup>	Liczba punktów pomiarowych
Do 100	5
101 ÷ 1000	10
1 001 ÷ 5000	20
powyżej 5000	20 punktów na każde 5000 m <sup>2</sup>

#### b) Oznaczanie zanieczyszczeń w zdjętej próbce

Oznaczenia dokonuje się zgodnie z PN-EN ISO 8502-9:2002 [23]. Przewodność roztworu wody destylowanej ze zdjętymi zanieczyszczeniami mierzy się konduktometrem z kompensacją temperatury. Od tak zmierzonego przewodnictwa odejmuje się przewodnictwo użytej do zdejmowania zanieczyszczeń wody destylowanej. Wynik w temperaturze 20°C podaje się w mS/m.

Poziom zanieczyszczeń jonowych powinien wynosić poniżej 15 mS/m.

#### 6.3.5. Sprawdzenie braku zawilgocenia powierzchni

Powierzchnia powinna wykazywać brak zawilgocenia, sprawdzony wg PN-EN ISO 8502-4:2000 [24] i PN-EN ISO 8502-8:2005 [25].

#### 6.4. Kontrola nakładania powłok malarskich

Kontrola nakładania powłok malarskich winna przebiegać pod kątem sprawności użytego sprzętu i techniki nakładania materiału malarskiego oraz przestrzegania zaleceń dotyczących warunków pogodowych i zabezpieczenia świeżo wykonanych powłok oraz przestrzegania czasu schnięcia i aklimatyzacji powłok.

Rozpoczynając nanoszenie powłok, a także przy wszystkich zmianach sprzętu i materiałów należy na bieżąco kontrolować grubość nakładanej warstwy mierząc jej grubość na mokro grzebieniem malarskim zgodnie z PN-EN ISO 2808:2008 [26] metoda 7B.

Wykonywanie i kontrolę robót ułatwia przyjęcie różnych kolorów dla każdej powłoki. Należy kontrolować tzw. wyrabianie, czyli pogrubienie powłoki wykonywane po wyschnięciu naniesionej powłoki na krawędziach, obrzeżach otworów, szczelinach, spoinach, śrubach. Do „wyrabiania” należy stosować farbę w innym kolorze niż kolor danej powłoki.

#### 6.5. Sprawdzenie jakości wykonanych powłok

Wykonawca wykaże, że poszczególne powłoki malarskie zostały wykonane zgodnie przedmiotowymi normami, dokumentacją projektową i specyfikacją projektową:

- po zagruntowaniu,
- po wykonaniu międzywarstwy, przed wysyłką z warsztatu,
- po wykonaniu warstwy nawierzchniowej.

Ocenę jakości powłok malarskich przeprowadza się kontrolując:

- wygląd zewnętrzny powłoki – (ocena niedomalowań, zacieków, wtrąceń, zmarszczeń, cofania się wymalowania, kraterowania igłowego, kraterowania z pękającymi pęcherzami, spękań, skórki pomarańczowej, suchego natrysku, podnoszenia, zgodności koloru z projektowanym),
- grubość powłok,
- przyczepność powłok,
- twardość powłoki.

##### 6.5.1. Wygląd zewnętrzny powłoki (ocena staranności wykonania powłok)

Ocenę wyglądu dokonuje się nieuzbrojonym okiem przy świetle dziennym lub sztucznym o mocy 100 W z odległości 0,5 ÷ 1,0 m od powierzchni. Za miejsce obserwacji przyjmuje się obszar w kształcie kwadratu o boku 10 cm, dobrze widoczny z odległości 0,5 ÷ 1,0 m.

W przypadku stwierdzenia wyraźnych różnic w jakości wymalowania w danym rejonie można go podzielić na części różniące się między sobą i każdą z nich traktować jako oddzielną część. Miejsca obserwacji powinny być w równomierny sposób rozmieszczone na ocenianej powierzchni. Liczbę miejsc obserwacji można przyjmować wg tablicy 6.

Tablica 6. Liczba miejsc obserwacji wyglądu zewnętrznego powłoki

Powierzchnia w m <sup>2</sup>	Liczba miejsc obserwacji
do 50	1 ÷ 2
od 51 do 100	2 ÷ 4
od 101 do 1000	5
na każde następne 1000	5

Wynik obserwacji podaje się w sposób następujący:

- liczbę wszystkich miejsc obserwacji w cyfrach bezwzględnych obejmującą 100% ocenianej powierzchni,
- liczbę miejsc zaliczonych do poszczególnych klas w liczbach bezwzględnych,
- procentowe obliczanie udziału miejsc zaliczonych do poszczególnych klas w stosunku do wszystkich miejsc obserwacji.

#### 6.5.1.1. Ocena wyglądu powłok pośrednich

Powłoki pośrednie w zestawie podlegają jedynie ocenie pod kątem wad niedopuszczalnych.

Za niedopuszczalne wady powłok malarskich uznaje się wady wynikające ze złej jakości farb lub zastosowania w zestawie farb niewspółpracujących ze sobą oraz niestarannego prowadzenia prac malarskich, w wyniku czego występuje na ogół podnoszenie się powłoki, spęcherzenie i zmarszczenie. Za wady niedopuszczalne należy uznać:

- grube zacieki w formie firanek z występującymi na nich spęcherzeniami powłoki,
- grube zacieki kończące się kroplami farby,
- skórki pomarańczową i kraterki wynikające z podnoszenia się powłoki,
- kraterki przebijające powłokę do podłoża,
- duże spęcherzenia,
- zmarszczenia, spękania wgłębne,
- spękania deseniowe.

Wystąpienie choćby jednej z wymienionych wad dyskwalifikuje powłokę na danym fragmencie powierzchni.

#### 6.5.1.2. Ocena wyglądu powłoki nawierzchniowej

W ocenie koloru należy posługiwać się kartą kolorów RAL. Wymagana jest klasa II wyglądu powłoki na minimum 70% miejsc obserwacji oraz klasa III na maksymalnie 30% miejsc obserwacji (wg tablicy 7).

Tablica 7. Klasy jakości powłok malarskich

Lp.	Wady powłoki	Klasa II	Klasa III
1	Zmiana koloru i odcienia	Kolor zgodny z kartą kolorów; nieznaczna zmiana odcienia na zaciekach	Kolor zgodny z kartą kolorów; nieznaczne różnice w odcieniu
2	Zanieczyszczenia mechaniczne	Pojedyncze zanieczyszczenia wmalowane w powłokę lub osadzone w warstwie nawierzchniowej	Zanieczyszczenia w formie pojedynczych zgrupowań, których pow. nie przekracza 1 cm <sup>2</sup>
3	Zacieki	Nieznaczne zacieki uwidaczniające się jedynie zmianą odcienia powłoki	Małe, płaskie niekończące się kroplami farby
4	Uklucia igłą, kraterki	Pojedyncze uklucia igłą	Dość liczne uklucia igłą, pojedyncze kraterki
5	Zmarszczenia, spęcherzenia, skórka pomarańczowa, spękania powierzchniowe	Bardzo nieznaczne drobne zmarszczenia, niedopuszczalne spękania, skórka pomarańczowa i spęcherzenia	Drobne zmarszczenia, nieznaczna skórka pomarańczowa, niedopuszczalne spękania i spęcherzenia



### 6.5.2. Grubość powłoki

Pomiar należy przeprowadzić zgodnie z PN-EN ISO 2808:2008 [26]. Zaleca się metodę nieniszczącą (metoda 6). Do pomiaru należy stosować miernik elektromagnetyczny z czujnikiem integralnym lub na przewodzie. Wyniki pomiarów przy prawidłowej grubości zestawu powinny spełniać wymóg, aby 90% wyników pomiarów wykazywało nie niższą od wartości nominalnej, a najwyżej 10% pomiarów może mieć wartość co najmniej 0,9 wartości nominalnej. Maksymalna grubość nie może być większa od dwukrotnej grubości nominalnej, lecz nie większa niż 600µm. Liczbę punktów pomiarowych należy określić zgodnie z PN-EN ISO 2808:2008 [26].

### 6.5.3. Przyczepność powłok

Przyczepność powłok należy testować metodą odrywową (pull-off) wg PN-EN ISO 4624:2004 [18] i jedną z metod nacięciowych: metodą siatki nacięć wg PN-EN ISO 2409:2008 [16] lub metodą nacięcia krzyżowego wg ASTM D 3359:1997 [17].

Przyczepność powinna wynosić:

- nie mniej niż 5MPa wg metody odrywowej,
- stopień nie wyższy niż 1 wg metody siatki nacięć,
- stopień nie niższy niż 4A wg metody krzyża.

Po dokonaniu pomiaru każdą z wymienionych metod należy uzupełnić zniszczoną powłokę malarską tym samym systemem lakierowym, który stosowano uprzednio przy malowaniu. Liczbę punktów pomiarowych przyczepności należy określać wg tablicy 8.

Tablica 8. Liczba punktów pomiarowych przy badaniu przyczepności powłok

Wielkość powierzchni w m <sup>2</sup>	Liczba punktów pomiarowych
do 100	3
101 ÷ 1000	5
1001 ÷ 10000	6
powyżej 10000	6 na każde 10000 m <sup>2</sup>

### 6.5.4. Twardość powłoki

Twardość powłoki badana wg PN-ISO 15184:2001 [27] powinna >1H.

## 6.6. Protokół z kontroli

Wzór protokołu z kontroli całego systemu powłokowego oraz karty dokumentacji powykonawczej zostały przedstawione w załącznikach 2D i 3.

## 7. OBMIAR ROBÓT

### 7.1. Ogólne zasady obmiaru robót

Ogólne zasady obmiaru robót podano w ST D-M-00.00.00 „Wymagania ogólne” [1], pkt 7.

### 7.2. Jednostka obmiarowa

Jednostką obmiarową jest kg (kilogram) elementu podlegającego malowaniu.

## 8. ODBIÓR ROBÓT

### 8.1. Ogólne zasady odbioru robót

Ogólne zasady odbioru robót podano w ST D-M-00.00.00 „Wymagania ogólne” [1], pkt 8.

## 8.2. Odbiór robót ulegających zakryciu

Odbiór robót ulegających zakryciu polega na finalnej ocenie jakości i ilości robót przed ich zakryciem. Odbioru tego dokonuje Inżynier, po zgłoszeniu przez Wykonawcę i potwierdza w formie pisemnej.

Do robót zanikających i podlegających zakryciu należy przygotowanie powierzchni do malowania, nałożenie warstw gruntującej i międzywarstwy. Odbiory następują na podstawie wyników badań przedstawionych w pkt 6. Jeżeli wszystkie badania dały wyniki pozytywne, roboty należy uznać za wykonane zgodnie z wymaganiami ST. Jeżeli choć jedno badanie dało wynik ujemny wykonane roboty należy uznać za niezgodne z wymaganiami. W tym przypadku Wykonawca jest zobowiązany doprowadzić roboty do zgodności z ST i przedstawić je do ponownego odbioru.

## 8.3. Odbiór częściowy i ostateczny

Odbiór częściowy polega na ocenie jakości, ilości i wartości sprzedażnej wykonywanych robót objętych odbiorem częściowym. Przedmiotem odbioru częściowego mogą być wyłącznie zakończone elementy obiektu (np. przeszło).

Odbiór ostateczny polega na ostatecznej ocenie jakości, ilości i wartości sprzedażnej wykonanych robót. Przedmiotem odbioru końcowego mogą być tylko całkowicie zakończone roboty na obiekcie.

# 9. PODSTAWA PŁATNOŚCI

## 9.1. Ogólne ustalenia dotyczące podstawy płatności

Ogólne ustalenia dotyczące podstawy płatności podano w ST D-M-00.00.00 „Wymagania ogólne” [1], pkt 9.

## 9.2. Cena jednostki obmiarowej

Cena wykonania powłoki malarskiej obejmuje:

- roboty przygotowawcze,
- dostarczenie projektu technologicznego wykonania zabezpieczenia antykorozyjnego i PZJ,
- zakup i dostarczenie wszystkich czynników produkcji,
- przygotowania powierzchni konstrukcji do malowania,
- wykonanie powłok malarskich przewidzianych w dokumentacji projektowej i ST,
- wykonanie projektu rusztowań i konstrukcji zabezpieczających,
- wykonanie niezbędnych rusztowań i ich przekładanie,
- wykonanie prac zabezpieczających,
- przeprowadzanie badań przewidzianych w specyfikacji,
- dostosowanie się do warunków pogodowych oraz do wymaganych przerw między poszczególnymi operacjami (warstwami),
- naprawa uszkodzonej powłoki antykorozyjnej,
- zabezpieczenie otoczenia przed szkodliwym oddziaływaniem robót,
- zabezpieczenie wykonanych powłok w trakcie ich schnięcia przed skutkami czynników atmosferycznych oraz zanieczyszczeń,
- demontaż rusztowań,
- zapewnienie odpowiednich warunków przechowywania materiałów malarskich i składowania dostarczonych z wytwórni elementów konstrukcji,
- zabezpieczenie odpowiednich warunków bezpieczeństwa i higieny pracy,
- wykonanie próbnych powłok malarskich,
- wykonanie badań i przygotowanie odpowiednich protokołów i raportów,
- uporządkowanie miejsca robót.

## 9.3. Sposób rozliczenia robót tymczasowych i prac towarzyszących

Cena wykonania robót określonych niniejszą ST obejmuje:

- roboty tymczasowe, które są potrzebne do wykonania robót podstawowych, ale nie są przekazywane Zamawiającemu i są usuwane po wykonaniu robót podstawowych,
- prace towarzyszące, które są niezbędne do wykonania robót podstawowych, niezaliczane do robót tymczasowych.

## 10. PRZEPISY ZWIĄZANE

### 10.1. Ogólne specyfikacje techniczne (OST)

1. D-M-00.00.00 Wymagania ogólne

### 10.2. Normy

2. PN-EN ISO 12944-1: 2001 Farby i lakiery - Ochrona przed korozją konstrukcji stalowych za pomocą ochronnych systemów malarskich - Część 1: Ogólne wprowadzenie
3. PN-EN ISO 12944-2:2001 Farby i lakiery - Ochrona przed korozją konstrukcji stalowych za pomocą ochronnych systemów malarskich - Część 2: Klasyfikacja środowisk
4. PN-C-81400:1989 Farby i lakiery - Pakowanie, przechowywanie, transport
5. PN-EN ISO 12944-7:2001 Farby i lakiery - Ochrona przed korozją konstrukcji stalowych za pomocą systemów malarskich - Część 7: Wykonywanie i nadzór prac malarskich
6. PN-EN ISO 12944-8:2001 Farby i lakiery - Ochrona przed korozją konstrukcji stalowych za pomocą systemów malarskich - Część 8: Opracowanie dokumentacji dotyczącej nowych prac i renowacji
7. PN-EN ISO 1513:1999 Farby i lakiery - Sprawdzenie przygotowania próbek do badań
8. PN-EN ISO 8502-3:2000 Przygotowanie podłoża stalowych przed nakładaniem farb i podobnych produktów - Badania służące do oceny czystości powierzchni - Ocena pozostałości kurzu na powierzchniach stalowych przygotowanych do malowania (metoda z taśmą samoprzylepną)
9. PN-ISO 8501-2:1998 + Ap. 1:2002 Przygotowywanie podłoża stalowych przed nakładaniem farb i podobnych produktów - Wzrokowa ocena czystości powierzchni - Stopnie przygotowania wcześniej pokrytych powłokami podłoża stalowych po miejscowym usunięciu tych powłok
10. PN-EN ISO 4628-1:2005 Farby i lakiery - Ocena zniszczenia powłok - Określanie ilości i rozmiaru uszkodzeń oraz intensywności jednolitych zmian w wyglądzie - Część 1: Wprowadzenie ogólne i system określania
11. PN-EN ISO 4628-2:2005 Farby i lakiery - Ocena zniszczenia powłok - Określanie ilości i rozmiaru uszkodzeń oraz intensywności jednolitych zmian w wyglądzie - Część 2: Ocena stopnia spęcherzenia
12. PN-EN ISO 4628-3:2005 Farby i lakiery - Ocena zniszczenia powłok - Określanie ilości i rozmiaru uszkodzeń oraz intensywności jednolitych zmian w wyglądzie - Część 3: Ocena stopnia zardzewienia
13. PN-EN ISO 4628-4:2005 Farby i lakiery - Ocena zniszczenia powłok - Określanie ilości i rozmiaru uszkodzeń oraz intensywności jednolitych zmian w wyglądzie - Część 4: Ocena stopnia spękania
14. PN-EN ISO 4628-5:2005 Farby i lakiery. Ocena zniszczenia powłok. Określanie ilości i rozmiaru uszkodzeń oraz intensywności jednolitych zmian w wyglądzie - Część 5: Ocena stopnia złuszczenia
15. PN-EN ISO 4628-6:2008 Farby i lakiery - Ocena zniszczenia powłok - Określanie ilości i rozmiaru uszkodzeń oraz intensywności jednolitych zmian w wyglądzie - Część 6: Ocena stopnia skredowania metodą taśmy
16. PN-EN ISO 2409:2008 Farby i lakiery – Badanie metodą siatki nacięć
17. ASTM D 3359:1997 Oznaczenie przyczepności powłoki do podłoża metodą taśmy (metoda krzyża Andrzeja)
18. PN-EN ISO Farby i lakiery - Próba odrywania do oceny przyczepności

- 4624:2004
19. PN-EN ISO 8501-1:2008 Przygotowanie podłoży stalowych przed nakładaniem farb i podobnych produktów - Wzrokowa ocena czystości powierzchni - Część 1: Stopnie skorodowania i stopnie przygotowania niezabezpieczonych podłoży stalowych oraz podłoży stalowych po całkowitym usunięciu wcześniej nałożonych powłok
  20. PN-EN ISO 8502-6:2007 Przygotowanie podłoży stalowych przed nakładaniem farb i podobnych produktów - Badania służące do oceny czystości powierzchni - Część 6: Ekstrakcja rozpuszczalnych zanieczyszczeń do analizy. Metoda Bresle'a
  21. PN-EN ISO 12944-5:2007 Farby i lakiery - Ochrona przed korozją konstrukcji stalowych za pomocą ochronnych systemów malarskich - Część 5: Ochronne systemy malarskie
  22. PN-EN ISO 8502-5:2005 Przygotowanie podłoży stalowych przed nakładaniem farb i lakierów i podobnych produktów - Badania służące do oceny czystości powierzchni - Część 5: Oznaczanie chlorków na powierzchniach stalowych przygotowanych do malowania (metoda rurki wskaźnikowej)
  23. PN-EN ISO 8502-9:2002 Przygotowanie podłoży stalowych przed nakładaniem farb i podobnych produktów - Badania służące do oceny czystości powierzchni - Część 9: Terenowa metoda konduktometrycznego oznaczania soli rozpuszczalnych w wodzie
  24. PN-EN ISO 8502-4:2000 Przygotowanie podłoży stalowych przed nakładaniem farb i podobnych produktów - Badania służące do oceny czystości powierzchni - Wytyczne dotyczące oceny prawdopodobieństwa kondensacji pary wodnej przed nakładaniem farby
  25. PN-EN ISO 8502-8:2005 Przygotowanie podłoży stalowych przed nakładaniem farb i podobnych produktów - Badania służące do oceny czystości powierzchni - Część 8: Metoda polowa refraktometrycznego oznaczania wilgoci
  26. PN-EN ISO 2808:2008 Farby i lakiery - Oznaczanie grubości powłoki
  27. PN-EN ISO 15184:2001 Farby i lakiery - Sprawdzenie twardości metodą ołówkową
  28. PN-EN ISO 11124-2:2000 Przygotowanie podłoży stalowych przed nakładaniem farb i podobnych produktów -Wymagania techniczne dotyczące metalowych ścierniw stosowanych w obróbce strumieniowo-ściernej - Ostrokątny śrut z żeliwa utwardzonego
  29. PN-EN ISO 11126-3:2000 Przygotowanie podłoży stalowych przed nakładaniem farb i podobnych produktów -Wymagania techniczne dotyczące niemetalowych ścierniw stosowanych w obróbce strumieniowo-ściernej -Żużel pomiedziowy
  30. PN-EN ISO 11126-4:2002 Przygotowanie podłoży stalowych przed nakładaniem farb i podobnych produktów -Wymagania techniczne dotyczące niemetalowych ścierniw stosowanych w obróbce strumieniowo-ściernej - Część 4: Żużel paleniskowy
  31. PN-EN ISO 11126-7:2001 Przygotowanie podłoży stalowych przed nakładaniem farb i podobnych produktów -Wymagania techniczne dotyczące niemetalowych ścierniw stosowanych w obróbce strumieniowo-ściernej - Część 7: Elektrokorund

### 10.3. Inne dokumenty

32. Rozporządzenie Ministra Gospodarki i Polityki Społecznej z dnia 1 stycznia 2004 r. w sprawie bezpieczeństwa i higieny pracy przy czyszczeniu powierzchni, malowaniu natryskowym i natryskiwaniu ciepłym (Dz.U. z 2004 r. nr 16, poz. 156)
33. Ustawa z dnia 16 kwietnia 2004 r. o wyrobach budowlanych (Dz.U. 2021 r. poz. 1213)
34. Zalecenia do wykonania i odbioru antykorozyjnych zabezpieczeń konstrukcji stalowych drogowych obiektów mostowych, nowelizacja w 2006 r. stanowiąca załącznik do zarządzenia nr 15 Generalnego Dyrektora Dróg Krajowych i Autostrad z dnia 8 marca 2006 r.
35. Ustawa z dnia 25 lutego 2011 r. o substancjach chemicznych i ich mieszaninach (j.t. Dz.U. z 2011 r. nr 63, poz. 322)

**11. ZAŁĄCZNIKI**

**ZAŁĄCZNIK 1**

**POMIARY KLIMATYCZNE**

Data	Godzina	Wilgotność względna %	Temperatura powietrza °C	Temperatura podłoża °C	Temperatura punktu rosy °C	Wykonujący pomiar	Uwagi
1	2	3	4	5	6	7	8

Podpis wykonującego pomiary

Podpis Inżyniera

.....

.....

Podpis Wykonawcy

## PROTOKÓŁ KONTROLI JAKOŚCI

Załącznik 2A. Farby *)	
Obiekt	
A1	Producent
A2	Nazwa
A3	Nr partii
A4	Świadectwo kontroli jakości nr
A5	Stan opakowania: Uszkodzone Nieuszkodzone
A6	Kożuszenie
A7	Osad: Łatwy do rozmieszania Trudny do rozmieszania Niemożliwy do rozmieszania
A8	Wtrącenia
A9	Rozdział faz
A10	Konsystencja (np. żelowanie)
A11	Kolor
A12	Uwagi

\*) należy wypełnić dla każdej partii farby

Załącznik 2B. Przygotowanie powierzchni*)	
B1	Obiekt
B2	Fragment konstrukcji wg szkicu; (element)
B3	Informacje dotyczące mycia konstrukcji (ciśnienie detergentu, jego stężenie itp.)
B4	Przygotowanie powierzchni do pierwszego malowania
B4.1	Data i godziny czyszczenia
B4.2	Stopień odpylenia
B4.3	Zanieczyszczenie jonowe
B5	Zakres drugiego przygotowania powierzchni po naniesieniu gruntu (stan powłoki, zastosowane operacje, itd.)
B6	Zakres trzeciego przygotowania powierzchni po naniesieniu międzywarstwy (stan powłoki, zastosowane operacje itd.)
B7	Zakres czwartego przygotowania powierzchni po naniesieniu międzywarstwy (stan powłoki, zastosowane operacje itd.)
B8	Data przeprowadzenia oceny
B9	Uwagi

\*) należy wypełniać każdego dnia po skończonym fragmencie pracy

ZAŁĄCZNIK 2C. NAKŁADANIE POWŁOK	
Powłoka (grunt, międzywarstwa, nawierzchniowa)*	
C1	Obiekt
C2	Fragment konstrukcji wg szkicu (element)
C3	Parametry powierzchni przed malowaniem
C4	Rodzaj farby
C5	Technika aplikacji (parametry aplikacji)
C6	Czas malowania
C7	Wygląd: Cofanie się wymalowania Zacieki Zanieczyszczenia wmalowane w powłokę

	Kraterowania igłowe Kraterowania z pękającymi pęcherzami Zmarszczenia Spękania Skórka pomarańczowa Suchy natrysk Podnoszenie Niedomalowania	
C8	Grubość [ $\mu\text{m}$ ] (liczba wykonanych pomiarów, zakres wyników, czy spełnia zasadę, że max. 10% pomiarów jest poniżej 0,9 wartości nominalnej, a grubość max. nie przekracza trzykrotnej wartości nominalnej)	
C9	Przyczepność (w przypadkach wątpliwych)	
C10	Data przeprowadzenia oceny	
C11	Uwagi	

\* należy wypełniać każdego dnia po skończonym fragmencie pracy

ZAŁĄCZNIK 2D. KONTROLA CAŁEGO SYSTEMU POWŁOKOWEGO		
POWŁOKI		
D1	Obiekt	
D2	Fragment konstrukcji wg szkicu (element)	
D3	Parametry powierzchni przed malowaniem	
D4	Rodzaje farb w kolejnych powłokach	
D5	Wygląd:	
D6	Grubość [ $\mu\text{m}$ ] (liczba wykonanych pomiarów, zakres wyników, czy spełnia zasadę, że max. 10% pomiarów jest poniżej 0,9 wartości nominalnej, a grubość max. nie przekracza trzykrotnej wartości nominalnej)	
D7	Przyczepność całego systemu do podłoża (w przypadkach wątpliwych)	
D8	Przyczepność międzywarstwowa (w przypadkach wątpliwych)	
D9	Data przeprowadzenia oceny	
D10	Uwagi	

Podpisy:

Wykonawca

Inżynier

Nadzór producenta farb

## KARTA DOKUMENTACJI POWYKONAWCZEJ

1.	Przygotowanie podłoża	
1.1	Termin: - rozpoczęcia - zakończenia	
1.2	Metoda	
1.3	Rodzaj ścierniwa	
1.4	Stopień przygotowania powierzchni wg PN-ISO 8501-2:1999	
1.5	Stopień odpylenia wg PN-EN ISO 8502-3:2000	
1.6	Profil powierzchni wg PN-EN ISO 8503-2:1999	
1.7	Zanieczyszczenia jonowe wg PN-EN ISO 8502-9:2002	
1.8	Uwagi o stanie podłoża	
2	Malowanie	
2.1	Producent farb	
2.2	Nazwa farby	
2.3	Kolor	
2.4	Świadectwo	
2.5	Nr partii	
2.6	Data produkcji	
2.7	Data kontroli jakości	
2.8	Termin aplikacji: - rozpoczęcia - zakończenia	
3	System powłokowy	
3.1	Grubość powłoki pierwszej	
3.2	Grubość powłoki drugiej	
3.3	Grubość powłoki trzeciej	
3.4	Uwagi o jakości systemu powłokowego (grubość, wygląd, przyczepność itd.)	

Podpisy:

Inżynier

Wykonawca

.....

.....



## RAPORT Z INSPEKCJI POWŁOK

ZAŁĄCZNIK 4A. WIADOMOŚCI PODSTAWOWE	
A1	Obiekt
A2	Data
A3	Dokonyjący przeglądu
A4	Producent i nazwa farb
A5	Wykonawca zabezpieczenia podstawowego, data
A6	Element Powierzchnia m <sup>2</sup>
A7	Szczególne narażenia korozyjne
A8	Przewidywany czas trwałości zabezpieczenia
A9	Okres gwarancji: od.....do.....

ZAŁĄCZNIK 4B. SYSTEM POWŁOKOWY	
B1	Przygotowanie powierzchni
B2	Profil powierzchni
B3	Podłoże
B4	Grunt ochrony czasowej
B5	Grunt
B6	Międzywarstwa
B7	Powłoka ostatnia
B8	Czy farby zawierały związki ołowiu i chromu?
B9	Czas aplikacji
B10	Data i opis renowacji, jeśli były
B11	Grubość suchej powłoki, Data pomiaru Miejsce/powierzchnia Grubość min. μm Grubość nominalna μm Grubość max. μm Czy spełnia zasadę, że tylko 10% pomiarów może być poniżej 0,9 wartości grubości nominalnej?

Podpis wykonującego ocenę

Załącznik 4C. Określenie stanu powłok						
	Rodzaj uszkodzenia	Miejsce uszkodzenia	Wynik badania	Fotografia nr	Przewidywana przyczyna uszkodzenia	Czy potrzebuje naprawy (tak/nie)
C1	Spęcherzenie wg PN-EN ISO 4628-2:2005	Uszkodzenie: – powłoki nawierzchniowej – całego systemu powłokowego Rozmiar uszkodzenia: – cała powierzchnia – miejscowo				
C2	Skorodowanie wg PN-EN ISO 4628-3:2005	Uszkodzenie: – powłoki nawierzchniowej – całego systemu powłokowego Rozmiar uszkodzenia: – cała powierzchnia – miejscowo				
C3	Spękanie wg PN-EN ISO 4628-	Uszkodzenie: – powłoki nawierzchniowej				

	4:2005	– całego systemu powłokowego Rozmiar uszkodzenia: – cała powierzchnia – miejscowo				
C4	Złuszczenia wg PN-EN ISO 4628- 5:2005	Uszkodzenie: – powłoki nawierzchniowej – całego systemu powłokowego Rozmiar uszkodzenia: – cała powierzchnia – miejscowo				
C5	Skredowania wg PN-EN ISO 4628-6:2008	Uszkodzenie: – powłoki nawierzchniowej – całego systemu powłokowego Rozmiar uszkodzenia: – cała powierzchnia – miejscowo				
C6	Korozja spawów, połączeń itd.					
C7	Przyczepność do podłoża wg PN-EN ISO 2409:2008 i/lub PN-EN ISO 4624:2004 i/lub ASTM D 3359	Systemu powłokowego				
C8	Przyczepność mię- dzywarstwowa wg PN-EN ISO 2409:2008 i/lub PN-EN ISO 4624:2004	Systemu powłokowego				
C9	Inne defekty	Uszkodzenie: – powłoki nawierzchniowej – całego systemu powłokowego Rozmiar uszkodzenia: – cała powierzchnia – miejscowo				

Podpis wykonującego ocenę

Załącznik 4D. Wnioski z inspekcji		
1	Miejsce	– cała konstrukcja – element – powierzchnia lokalna (gdzie)
2	Prawdopodobna przyczyna uszkodzeń	– normalne zużycie – uszkodzenie miejscowe, mechaniczne – niewłaściwy system malarski – błędy w aplikacji – inne
3	Zalecane postępowanie	– renowacja niepotrzebna do następnego przeglądu – renowacja miejscowa – renowacja całkowita
4	Uwagi	

Podpis wykonującego ocenę

---

## **M-18.00.00. URZĄDZENIA DYŁATACYJNE**

### **M - 18.01.06. DYŁATACJA MECHANICZNO-ASFALTOWA**

#### **1. WSTĘP**

##### **1.1. Przedmiot ST**

Przedmiotem niniejszej specyfikacji technicznej (ST) są przepisy dotyczące wykonania i odbioru dylatacji mostowych przy przebudowie mostu drogowego przez rzekę Tinę koło miejscowości Różany.

##### **1.2. Zakres stosowania ST**

Specyfikacja Techniczna (ST) stanowi dokument przetargowy i kontraktowy przy zleceniu i realizacji robót wymienionych w p.1.1.

##### **1.3. Zakres robót objętych ST**

Ustalenia zawarte w niniejszej specyfikacji dotyczą zasad prowadzenia robót związanych z wykonaniem i odbiorem dylatacji mechaniczno-asfaltowej (przykrycia dylatacyjnego) i obejmują montaż urządzenia dylatacyjnego w nawierzchni jezdni oraz w chodniku, na krawędzi nasypu drogowego i ustroju niosącego obiektu inżynierskiego.

##### **1.4. Określenia podstawowe**

**1.4.1.** Koryto pod dylatację – przestrzeń wycięta w nawierzchni symetrycznie względem szczeliny dylatacyjnej, o szerokości uzależnionej od przemieszczenia przenoszonego przez urządzenie dylatacyjne.

**1.4.2.** Stabilizator – blacha aluminiowa lub stalowa zabezpieczona przed korozją lub ze stali nierdzewnej, zamykająca szczelinę dylatacyjną od góry i podtrzymująca szkielet urządzenia dylatacyjnego.

**1.4.3.** Masa zalewowa – elastyczna masa bazująca na substancjach asfaltowych, stanowiąca lepiszcze wypełnienia.

**1.4.4.** Primer – substancja spełniająca rolę środka gruntującego.

**1.4.5.** Pozostałe określenia podstawowe są zgodne z obowiązującymi, odpowiednimi polskimi normami i z definicjami podanymi w ST D-M-00.00.00. „Wymagania ogólne” pkt 1.4.

##### **1.5. Ogólne wymagania dotyczące robót**

Ogólne wymagania dotyczące robót podano w ST D-M-00.00.00. „Wymagania ogólne”, pkt 1.5.

#### **2. MATERIAŁY**

##### **2.1. Ogólne wymagania dotyczące materiałów**

Ogólne wymagania dotyczące materiałów, ich pozyskiwania i składowania, podano w ST D-M-00.00.00. „Wymagania ogólne” pkt 2.

##### **2.2. Materiały do wykonania robót**

###### **2.2.1. Zgodność materiałów z dokumentacją projektową**

Materiały do wykonania robót powinny być zgodne z ustaleniami dokumentacji projektowej lub ST.

### 2.2.2. Wymagania ogólne

Należy stosować materiały, które są oznakowane CE lub B, dla których Wykonawca (Producent) przedstawi Deklarację Właściwości Użytkowych (DWU) lub Krajową Deklarację Właściwości Użytkowych (KDWU), odniesionych do Europejskiej Normy zharmonizowanej (ENh), Polskiej Normy wyrobu (PN), Europejskiej Oceny Technicznej (EOT) lub Krajowej Oceny Technicznej (KOT).

Urządzenie dylatacyjne powinno być wykonane zgodnie z Rozporządzeniem Ministra Transportu i Gospodarki Morskiej z dnia 30 maja 2000 r. w sprawie warunków technicznych, jakim powinny odpowiadać obiekty inżynierskie i ich usytuowanie.

Zgodnie z Rozporządzeniem urządzenie dylatacyjne powinno zapewnić:

- szczelność połączenia,
- równość nawierzchni,
- swobodę odkształcenia ustroju nośnego obiektu,
- zbliżone warunki ruchu dla kół pojazdów w obrębie nawierzchni i dylatacji,
- swobodę poziomych przemieszczeń zdylatowanych krawężników i odpowiednią osłonę szczelin w obrębie chodników.

Urządzenie dylatacyjne powinno być nieprzerwane na całej szerokości pomostu w obrębie jezdni i chodników. Przejazd pojazdów przez zastosowane urządzenie dylatacyjne nie powinno generować większego hałasu niż przejazd pojazdów po nawierzchni drogowej. Zastosowana dylatacja powinna być przeznaczona do eksploatacji w warunkach ruchu ciężkiego.

### 2.2.3. Stosowane materiały

Do wykonania dylatacji mechaniczno-asfaltowej powinny być stosowane następujące materiały:

- elementy mechaniczne,
- kruszywo,
- masę zalewową,
- elementy stabilizujące.

### 2.2.4. Elementy mechaniczne

Jako elementy mechaniczne należy stosować stalowe sprężyny i elementy służące do ich montażu (kątowniki stalowe i kotwy wklejane).

Sprężyny powinny być wykonane ze stali sprężynowej wg PN-EN 13906-2:2006 [7]. Kątowniki przeznaczone do montażu sprężyn powinny być wykonane ze stali S235 wg PN-EN 10025-2:2007 [6]. Żywica do wklejania kotew powinna być materiałem twardniejącym bezskurczowo, mieć bardzo dobre właściwości mechaniczne i mieć bardzo dobrą przyczepność do stali i betonu.

Jeżeli producent ani ST nie podają inaczej, do wklejania kotew można stosować żywicę o właściwościach podanych w tablicy 1.

Tablica 1. Właściwości żywicy do wklejania kotew

Lp.	Właściwości	Jednostki	Wymagania	Metoda badania wg
1	Wytrzymałość na odrywanie	MPa	$\geq 3$	PN-B-01814:1992 [8]
2	Przyczepność do stali	MPa	$\geq 8$	PN-B-01814:1992 [8]
3	Wytrzymałość na rozciąganie	MPa	$\geq 30$	PN-EN ISO 521-7 do 5 [9]
4	Wytrzymałość na zginanie	MPa	$\geq 45$	PN-EN ISO 178:2006 [10]
5	Wytrzymałość na ściskanie	MPa	$\geq 90$	PN-EN ISO 604:2006 [11]

## 2.2.5. Kruszywo

### 2.2.5.1. Kruszywo łamane do wykonania mieszanki mineralno-asfaltowej

Do wykonania mieszanki mineralno-asfaltowej należy stosować kruszywo ze skał magmowych (bazaltu, granitu, diabazu, gabra itp.) o uziarnieniu od 8 mm do 11 mm, od 11 mm do 16 mm lub od 16 mm do 22 mm. Kruszywo powinno spełniać wymagania podane w tablicy 2.

Tablica 2. Właściwości kruszywa do mieszanki mineralno-asfaltowej

Lp.	Właściwości	Wymagania	Metody badań wg
1	Uziarnienie, kategoria nie niższa niż	G <sub>C</sub> 90/15	PN-EN 933-1:2000 [13]
2	Zawartość pyłów, kategoria nie niższa niż	f <sub>2</sub> <sup>1)</sup>	PN-EN 933-1:2000 [13]
3	Kształt kruszywa, wskaźnik kształtu (lub wskaźnik płaskości), kategoria nie niższa niż	SI <sub>20</sub> (FI <sub>20</sub> )	PN-EN 933-4:2008 [14]
4	Odporność kruszywa na rozdrabnianie, kategoria nie niższa niż	LA <sub>20</sub>	PN-EN 1097-2:2000 [15]
5	Odporność na polerowanie kruszywa, kategoria nie niższa niż	PSV <sub>44</sub>	PN-EN 1097-8:2002 [16]
6	Nasiąkliwość, kategoria nie niższa niż	W <sub>cm</sub> 0,5 <sup>2)</sup>	PN-EN 1097-6:2002 [17]
7	Mrozoodporność badana w 1% roztworu chlorku sodu (NaCl), kategoria nie niższa niż	F <sub>NaCl</sub> 7 <sup>2)</sup>	PN-EN 1367-1:2001 [5]
8	Mrozoodporność badana w wodzie, kategoria nie niższa niż	F <sub>2</sub> <sup>2)</sup>	PN-EN 1367-1:2001 [5]

<sup>1)</sup> kruszywo należy odpylić przed wbudowaniem w dylatację

<sup>2)</sup> kruszywo powinno spełniać jedno z wymagań wg pozycji 6,7 lub 8; pozostałe dwa badania nie są wymagane.

### 2.2.5.2. Kruszywo łamane do wykonania posypki na dylatacji mechaniczno-asfaltowej

Do posypania ostatniej warstwy masy zalewowej dylatacji mechaniczno-asfaltowej należy stosować kruszywo ze skał magmowych (bazaltu, granitu, diabazu, gabra itp.) o uziarnieniu od 2 mm do 6,3 mm. Kruszywo powinno spełniać wymagania podane w tablicy 3.

Tablica 3. Właściwości kruszywa do wykonania posypki dylatacji mechaniczno-asfaltowej

Lp.	Właściwości	Wymagania	Metody badań wg
1	Uziarnienie, kategoria nie niższa niż	G <sub>C</sub> 90/15	PN-EN 933-1:2000 [13]
2	Zawartość pyłów, kategoria nie niższa niż	f <sub>2</sub> <sup>1)</sup>	PN-EN 933-1:2000 [13]
5	Odporność na polerowanie kruszywa, kategoria nie niższa niż	PSV <sub>44</sub>	PN-EN 1097-8:2002 [16]

<sup>1)</sup> Kruszywo należy odpylić przed wbudowaniem w dylatację.

## 2.2.6. Masa zalewowa

Masa zalewowa do wykonania dylatacji mechaniczno-asfaltowej powinna spełniać wymagania podane w tablicy 4.

Tablica 4. Właściwości masy zalewowej

Lp.	Właściwości	Jednostki	Wymagania	Metody badań wg
1	Temperatura mięknięcia wg metody PiK	°C	100±15%	PN-EN 1427:2009 [19]
2	Penetracja w temperaturze 25°C, igła	0,1 mm	52±15%	PN-EN 1426:2009 [20]
3	Splywność w temperaturze 60°C	mm	≤ 3	PN-B-24005:1997 [18] Procedura nr PB/TN-2/1[26]
4	Nawrót sprężysty w temperaturze 25°C	%	≥ 90	PN-EN 13398:2009 [12]
5	Temperatura łamliwości Fraassa	°C	≤ -30	PN-EN 12593:2009 [4]
6	Analiza w podczerwieni	-	Badanie identyfikacyjne	PN-EN 1767:2008 [21]

### 2.2.7. Elementy stabilizujące

Jako elementy stabilizujące dylatację mechaniczno-asfaltową należy stosować:

- a) stabilizator będący blachą aluminiową, ze stali nierdzewnej lub stalową zabezpieczoną przed korozją, służącą do zamknięcia szczeliny dylatacyjnej od góry i podtrzymania szkieletu przykrycia dylatacyjnego powinien mieć szerokość dobraną zgodnie z formułą podaną przez producenta, w zależności od grubości nawierzchni i szerokości szczeliny dylatacyjnej,
- b) warstwa ślizgowa wykonana z polietylenu PE-UHWM lub tworzywa PTFE (teflonowego),
- c) mata odcinająca z EPDM.

Szczegółowe wymagania dla elementów stabilizujących określi producent danego urządzenia dylatacyjnego.

## 3. SPRZĘT

### 3.1. Ogólne wymagania dotyczące sprzętu

Ogólne wymagania dotyczące sprzętu podano w ST D-M-00.00.00. „Wymagania ogólne”, pkt 3.

### 3.2. Sprzęt do wykonania robót

Sprzęt powinien być zgodny z wymaganiami producenta przykrycia dylatacyjnego i podlega akceptacji Inżyniera.

Wykonawca przystępujący do wykonania przykrycia dylatacyjnego powinien mieć do dyspozycji następujący sprzęt:

- piłę mechaniczną,
- młot pneumatyczny,
- sprężarkę powietrza 200-300 m<sup>3</sup>/h z filtrem przeciwolejuwym,
- piaskownicę,
- kotły do przygotowania masy zalewowej,
- suszarkę na gaz propan-butan do podgrzewania kruszywa,
- wózki-termosy do przechowywania kruszywa,
- pędzle do nakładania środka gruntującego,
- wiertarkę do betonu,
- sprzęt do transportu pomocniczego.

## 4. TRANSPORT

### 4.1. Ogólne wymagania dotyczące transportu

Ogólne wymagania dotyczące transportu podano w ST D-M-00.00.00. „Wymagania ogólne”, pkt 4.

### 4.2. Transport, przechowywanie i pakowanie materiałów

#### 4.2.1. Transport masy zalewowej

Masa zalewowa powinna być pakowana w worek antyadhezyjny z następnie w worek papierowy. Worki z masą zalewową powinny być zaklejone i układane na paletach transportowych. Na każdym worku powinna być umieszczona etykieta zawierająca następujące dane:

- nazwę wyrobu,
- nazwę i adres producenta,
- datę produkcji, numer partii materiału,
- masę netto,
- znak CE lub B,
- numer odpowiedniej normy lub aprobaty technicznej.

Masę zalewową można przewozić dowolnymi środkami transportu, chroniąc opakowania przed uszkodzeniami mechanicznymi. Masę zalewową należy przechowywać w pomieszczeniach zadaszonych, chroniących przed zawilgoceniem, w miejscu zabezpieczonym przed działaniem promieni słonecznych i z dala od źródeł ciepła.

#### 4.2.2. Transport kruszyw

Kruszywo można przewozić dowolnymi środkami transportu, chroniąc je przed rozsypaniem, zanieczyszczeniem i zmieszaniem z kruszywami innego rodzaju lub frakcji. Kruszywa należy pakować i przechowywać wg PN-EN 13043:2004 [22].

#### 4.2.3. Transport żywicy epoksydowej

Żywica powinna być pakowana w opakowania firmowe producenta (np. plastikowe puszkki lub beczki). Na każdym opakowaniu należy umieścić etykietę zawierającą co najmniej następujące dane:

- nazwę i adres producenta,
- nazwę wyrobu,
- oznaczenie,
- datę produkcji i okres przydatności do stosowania,
- masę netto,
- stosunek mieszania,
- znak CE lub B, numer odpowiedniej normy lub aprobaty technicznej,
- sposób przechowywania i stosowania materiałów i zachowania przy tym niezbędnych środków ostrożności, bhp i ochrony środowiska,
- oznaczenie, że wyrób zawiera substancje szkodliwe dla zdrowia.

Żywicę należy przechowywać w suchych, chłodnych pomieszczeniach, w oryginalnych, szczelnie zamkniętych opakowaniach, zabezpieczonych przed działaniem ciepła i bezpośredniego promieniowania słonecznego, z dala od źródeł zapalnych. Okres przydatności do stosowania, w zamkniętych fabrycznie pojemnikach wynosi zwykle 12 miesięcy.

Żywicę należy przewozić krytymi środkami transportu chroniąc opakowania przed uszkodzeniami mechanicznymi zgodnie z PN-C-81400:1989 [23].

## 5. WYKONANIE ROBÓT

### 5.1. Ogólne zasady wykonywania robót

Ogólne zasady wykonywania robót podano w ST D-M-00.00.00. „Wymagania ogólne”, pkt 5.

### 5.2. Wymagania ogólne

Wykonawca wykona projekt roboczy montażu urządzenia dylatacyjnego. Przykrycie dylatacyjne powinno być wykonane na całej szerokości przekroju poprzecznego obiektu, tzn. powinno obejmować jezdnię i chodniki. Konstrukcja chodnika powinna być taka, aby umożliwiała wycięcie w nim koryta będącego kontynuacją koryta wyciętego w jezdni obiektu. Projekt roboczy może przewidywać inne rozwiązanie dylatacji w strefie chodnika niż w strefie jezdni.

### 5.3. Wykonanie przykrycia dylatacyjnego

Podstawowe czynności przy wykonywaniu robót obejmują:

1. roboty przygotowawcze,
2. wykonanie koryta pod przykrycie dylatacyjne w nawierzchni,
3. przygotowanie koryta do wypełnienia,
4. wypełnienie koryta masą zalewową i kruszywem,
5. roboty wykończeniowe.

### 5.4. Roboty przygotowawcze

Przed przystąpieniem do robót należy, na podstawie dokumentacji projektowej, ST lub wskazań Inżyniera:

- ustalić materiały niezbędne do wykonania robót,
- określić kolejność, sposób i termin wykonania robót,
- wytyczyć przebieg dylatacji.

Przed wbudowaniem przykrycia dylatacyjnego należy dokonać oceny stanu technicznego nawierzchni oraz łożysk na obiekcie mostowym. Gdy nawierzchnia jest zdeformowana lub skoleinowana, konieczne jest wy-

konanie naprawy nawierzchni przed wbudowaniem przykrycia. W przypadkach, gdy łożyska są zablokowane, należy dokonać ich naprawy.

Stan obiektu przed przystąpieniem do ułożenia przykrycia dylatacyjnego w nawierzchni podlega akceptacji Inżyniera.

## 5.5. Technologia wykonania robót

### 5.4.1. Ogólne warunki wykonania

Jeżeli producent przykrycia nie podaje innych wymagań roboty związane z wykonaniem dylatacji powinny być prowadzone przy dobrej i bezdeszczowej pogodzie, gdy temperatura powietrza jest wyższa od 0°C.

### 5.5.2. Wykonanie w nawierzchni zaprojektowanego koryta

Szerokość i kształt koryta powinny być zgodne z projektem roboczym i powinny być dobrane w zależności od konstrukcji nawierzchni oraz długości przeseł i przewidywanych przemieszczeń, zgodnie z zaleceniami producenta.

Do wycięcia koryta konieczne jest użycie piły mechanicznej i młotów pneumatycznych. Z wnętrza koryta należy usunąć całą istniejącą nawierzchnię i izolację, aż do odsłonięcia konstrukcji płyty. Niedopuszczalne jest przy tym uszkodzenie więcej niż 5% powierzchni pionowych koryta. Koryto powinno być wykonane z dokładnością  $\pm 2$  cm.

Dopuszcza się montaż dylatacji w korycie o głębokości większej niż grubość nawierzchni pod warunkiem zgody producenta dylatacji. Grubość dylatacji na jezdni nie powinna przekroczyć 150 mm.

Ewentualne uszkodzenia krawędzi szczeliny dylatacyjnej w konstrukcji powinny zostać naprawione zaprawami do napraw betonu wg ST M-20.20.15a[3]; szczelina dylatacyjna po naprawie powinna mieć stałą szerokość na całej szerokości obiektu oraz równe krawędzie.

Odsłoniętą płytę pomostu należy oczyścić z produktów korozji przez piaskowanie. Ewentualne uszkodzenia płyty betonowej powinny zostać naprawione zaprawą typu PCC wg ST M-20.20.15a [3].

Przed przystąpieniem do wbudowywania urządzenia dylatacyjnego, koryto wycięte w nawierzchni powinno być oczyszczone z pyłów, luźnych frakcji i innych zanieczyszczeń przez przedmuchiwanie sprężonym powietrzem sprężarką z filtrem olejowym, a następnie przez piaskowanie wszystkich jego powierzchni. Przed przystąpieniem do wypełnienia koryta należy je ponownie oczyścić przez piaskowanie sprężonym powietrzem. Piaskowaniu podlegają również pasy jezdni o szerokości 10 cm po obu stronach koryta.

Jeżeli w chodniku przebiegają rury osłonowe należy na nie założyć mufy. Rury osłonowe w chodniku powinny być ułożone min. 5 cm nad płytą jezdni.

### 5.5.3. Montaż elementów mechanicznych

Elementy mechaniczne dylatacji powinny być wbudowane zgodnie z projektem roboczym. Po oczyszczeniu koryta należy na jego dnie osadzić kątowniki utrzymujące sprężyny przenoszące siły obciążające dylatację. Kątowniki należy mocować do płyty za pomocą sworzni wklejanych w płytę ustroju niosącego. Sworznie należy wklejać w wytrasowane i wywiercone wcześniej otwory za pomocą żywicy epoksydowej. Otwory należy trasować z dokładnością  $\pm 1$  mm. Średnica otworów powinna być o 1-2 mm większa od średnicy sworzni; sworznie kotwiące powinny być zakotwione na głębokość zgodną z wymaganiami producenta dylatacji. Składniki żywicy należy mieszać w proporcjach ściśle wg wskazań producenta. Składniki należy mieszać aż do osiągnięcia jednolitej barwy, przez okres czasu określony przez producenta, lecz nie krócej niż przez 3 minuty. Następnie wymieszany materiał należy przelać do czystego pojemnika i jeszcze raz wymieszać. Czas przydatności żywicy w temperaturze +20°C wynosi zwykle około 30 minut. Temperatura podłoża i otoczenia w trakcie aplikacji żywicy powinna wynosić od +5°C do +30°C. Żywicę należy umieszczać w wywierconych otworach za pomocą sprzętu zalecanego przez producenta.

Po wklejeniu sworzni należy zamontować kątowniki i ustabilizować za pomocą nakrętek.

Następnie po obu stronach szczeliny dylatacyjnej należy ułożyć warstwę ślizgową z polietylenu lub tworzywa PTFE. Kolejną operacją jest przykrycie szczeliny dylatacyjnej blachą stabilizującą; blacha stabilizująca może być mocowana do podłoża z jednej strony szczeliny dylatacyjnej. Na stabilizatorze należy ułożyć matę odcinającą z EPDM; matę odcinającą należy skropić z jednej strony silikonem i ułożyć stroną skropioną silikonem do dołu., od góry matę należy pokryć warstwą masy zalewowej o grubości ok. 4 mm. Następnie należy zamontować sprężyny do kątowników. Sprężyny należy odtłuścić przed wbudowaniem



#### 5.5.4. Wypełnienie koryta

Po zakończeniu montażu elementów mechanicznych należy pomalować ściany koryta masą zalewową warstwą o grubości ok. 4 mm. Masa zalewowa powinna być rozgrzana do temperatury od 170°C do 200°C i wymieszana w celu uzyskania jednakowej temperatury. Temperaturę masy należy sprawdzić termometrem zewnętrznym w różnej odległości od ścian kotła.

Następnie należy wypełnić koryto mieszanką mineralno-asfaltową. Mieszankę należy wcześniej przygotować w kotle. Zbudowana jest ona z kruszywa wg pktu 2.2.5.1 otoczonego masą zalewową wg pktu 2.2.6. Kruszywo należy wysuszyć i podgrzać w przenośnej suszarce (opalanej gazem propan-butan). Mieszanka mineralno-asfaltowa podczas wbudowywania powinna mieć temperaturę od 170°C do 200°C.

W zależności od grubości dylatacji mieszankę mineralno-asfaltową należy wbudowywać w 3 lub 4 warstwach. Mieszanka mineralno-asfaltowa powinna wypełnić całą przestrzeń między elementami mechanicznymi, a każda następna warstwa powinna zespolić się z poprzednią. Pozostawienie pustych przestrzeni w konstrukcji dylatacji mechaniczno-asfaltowej jest niedopuszczalne. Górna powierzchnia dylatacji powinna być położona nie wyżej niż 3 mm powyżej poziomu otaczającej nawierzchni na obiekcie mostowym. Należy ją posypać gorącym grysem wg pktu 2.2.5.2, wyrównać i zagęścić płytą wibracyjną.

#### 5.5.5. Roboty dodatkowe

Dylatację w krawężniku i chodniku należy wykonać wg indywidualnego rozwiązania, zgodnie z dokumentacją projektową lub projektem roboczym dylatacji opracowanym przez Wykonawcę.

#### 5.6. Roboty wykończeniowe

Roboty wykończeniowe powinny być zgodne z dokumentacją projektową i ST. Do robót wykończeniowych należą prace związane z dostosowaniem wykonanych robót do warunków budowy obiektu i roboty porządkujące.

### 6. KONTROLA JAKOŚCI ROBÓT

#### 6.1. Ogólne zasady kontroli jakości robót

Ogólne zasady kontroli jakości robót podano w ST D-M-00.00.00. „Wymagania ogólne”, pkt 6.

#### 6.2. Badania przed przystąpieniem do robót

Materiały do wykonania przykrycia dylatacyjnego powinny być dostarczone przez producenta jako zestaw gotowy do ułożenia po odpowiednim przygotowaniu. Kontrola wykonania materiałów składowych przykrycia w wytwórni spoczywa na producencie. Protokoły kontroli materiałów powinny być dostarczone na budowę łącznie z materiałami.

Przed przystąpieniem do robót Wykonawca powinien:

- a) uzyskać wymagane dokumenty, dopuszczające wyroby budowlane do obrotu i powszechnego stosowania (certyfikaty zgodności, deklaracje zgodności, aprobaty techniczne, protokoły kontroli i odbioru w wytwórni itp.), potwierdzające zgodność materiałów z wymaganiami pktu 2 niniejszej specyfikacji,
- b) ew. wykonać własne badania właściwości materiałów przeznaczonych do wykonania robót, określone w pktcie 2 lub przez Inżyniera,
- c) skontrolować stan nawierzchni i łożysk na obiekcie mostowym.

Wszystkie dokumenty oraz wyniki badań Wykonawca przedstawi Inżynierowi do akceptacji.

#### 6.3. Badania w czasie robót

Po wycięciu koryta należy skontrolować:

- szerokość koryta wyciętego w nawierzchni, która nie powinna różnić się o więcej niż o 5% od szerokości przewidzianej w dokumentacji projektowej,
- stan szczeliny dylatacyjnej; jeżeli nastąpiło uszkodzenie jej krawędzi należy je naprawić zaprawą niskoskurczową,
- zabezpieczenie za pomocą muf ewentualnych rur osłonowych w chodniku,
- stan płyty pomostu którą, jeżeli uległa uszkodzeniu, należy naprawić zaprawą niskoskurczową,
- wszystkie powierzchnie koryta, które powinny być oczyszczone z pyłów, luźnych frakcji i innych zanieczyszczeń.

W trakcie montażu elementów mechanicznych należy kontrolować:

- dokładność trasowania otworów pod sworznie – tolerancja wykonania wynosi  $\pm 1$  mm,
- prawidłowość zamocowania kątowników – ustabilizowanie za pomocą nakrętek,
- symetryczność ułożenia warstwy ślizgowej, blachy stabilizującej i maty odcinającej względem szczeliny dylatacyjnej
- zamocowanie sprężyn – odtłuszczenie sprężyn, stabilność zamocowania w kątownikach

W trakcie wypełniania koryta należy kontrolować:

- temperaturę powietrza w czasie wbudowywania przykrycia,
- temperaturę kruszywa i lepiszcza, która powinna być zgodna z zaleceniami producenta,
- zabezpieczenie szczeliny dylatacyjnej przed wpływaniem gorącego lepiszcza w głąb szczeliny za pomocą stabilizatora,
- grubość układanych warstw mieszanki mineralno-asfaltowej, tak aby zapewnione było dokładne wypełnienie przez mieszankę wszystkich pustych przestrzeni,
- wykończenie powierzchni przykrycia, które powinno wystawać  $1 \div 3$  mm ponad poziomem nawierzchni,
- wykonanie posypki z kruszywa: kruszywo powinno być sypane na gorące lepiszcze, aby mogło się do niego przykleić,
- roboty naprawcze obejmujące uzupełnienie krawężników i odtworzenie konstrukcji chodnika należy sprawdzić na zgodność z dokumentacją projektową.

Kontrola gotowej dylatacji powinna stwierdzać, że:

- przykrycie dylatacyjne po wbudowaniu w obiekt jest szczelne, bez spękań, odspojień, wybrzuszeń i pęcherzy, a przejazd przez dylatację nie powoduje wstrząsów i hałasu,
- powierzchnia przykrycia jest równoległa do powierzchni jezdni i nie wystaje więcej niż 3 mm ponad poziom warstwy ścieralnej, a wykonane przykrycie nie zachodzi na istniejącą nawierzchnię na szerokość większą niż 5 cm.

Ocenę jakości wykonanego przykrycia przeprowadza się wizualnie przy odbiorze robót oraz po upływie okresu gwarancji.

## **7. OBMIAR ROBÓT**

### **7.1. Ogólne zasady obmiaru robót**

Ogólne zasady obmiaru robót podano w ST D-M-00.00.00. „Wymagania ogólne”, pkt 7.

### **7.2. Jednostka obmiarowa**

Jednostką obmiarową jest m (metr) dylatacji mechaniczno-asfaltowej (przykrycia dylatacyjnego) o danej szerokości koryta.

## **8. ODBIÓR ROBÓT**

### **8.1. Ogólne zasady odbioru robót**

Ogólne zasady odbioru robót podano w ST D-M-00.00.00. „Wymagania ogólne”, pkt 8.

Roboty uznaje się za wykonane zgodnie z dokumentacją projektową, ST i wymaganiami Inżyniera, jeżeli wszystkie pomiary i badania z zachowaniem tolerancji wg punktu 6 dały wyniki pozytywne.

### **8.2. Odbiór robót zanikających i ulegających zakryciu**

Odbiorowi robót zanikających i ulegających zakryciu podlegają:

- koryto wycięte w nawierzchni,
- przygotowanie koryta do wypełnienia,
- wywiercenie otwory pod sworznie,
- zamocowanie kątowników,
- ułożenie warstwy ślizgowej, blachy stabilizującej i maty odcinającej,
- zamocowanie sprężyn,
- układanie kolejnych warstw mieszanki mineralno-asfaltowej.

Odbiór tych robót powinien być zgodny z wymaganiami pktu 8.2 ST D-M-00.00.00. „Wymagania ogólne“ oraz niniejszej ST.

## 9. PODSTAWA PŁATNOŚCI

### 9.1. Ogólne ustalenia dotyczące podstawy płatności

Ogólne ustalenia dotyczące podstawy płatności podano w ST D-M-00.00.00. „Wymagania ogólne”, pkt 9.

### 9.2. Cena jednostki obmiarowej

Cena wykonania 1 m dylatacji mechaniczno-asfaltowej w nawierzchni obejmuje:

- prace pomiarowe i roboty przygotowawcze,
- oznakowanie robót,
- dostarczenie wszystkich niezbędnych środków produkcji,
- wycięcie koryta w nawierzchni,
- przygotowanie koryta do wypełnienia,
- wywiercenie otworów pod sworznie,
- zamocowanie kątowników na sworznie wklejane na żywicę epoksydową,
- ułożenie warstwy ślizgowej, blachy stabilizującej i maty odcinającej,
- zamocowanie sprężyn,
- wypełnienie koryta kolejnymi warstwami mieszanki mineralno-asfaltowej,
- wykończenie górnej powierzchni przykrycia, posypanie kruszywem,
- odtworzenie konstrukcji krawężników i chodnika wg dokumentacji projektowej.

Wszystkie roboty powinny być wykonane według wymagań dokumentacji projektowej, ST i niniejszej specyfikacji technicznej.

### 9.3. Sposób rozliczenia robót tymczasowych i prac towarzyszących

Cena wykonania robót określonych niniejszą ST obejmuje:

- roboty tymczasowe, które są potrzebne do wykonania robót podstawowych, ale nie są przekazywane Zamawiającemu i są usuwane po wykonaniu robót podstawowych,
- prace towarzyszące, które są niezbędne do wykonania robót podstawowych, niezaliczane do robót tymczasowych.

## 10. PRZEPISY ZWIĄZANE

### 10.1. Ogólne specyfikacje techniczne (OST)

- |                  |                                                   |
|------------------|---------------------------------------------------|
| 1. D-M-00.00.00. | Wymagania ogólne                                  |
| 2. M-16.01.03a   | Odwodnienie izolacji pomostu obiektu mostowego    |
| 3. M-20.20.15a   | Naprawa powierzchni betonowych zaprawami typu PCC |

### 10.2. Normy

- |                         |                                                                                                                                 |
|-------------------------|---------------------------------------------------------------------------------------------------------------------------------|
| 4. PN-EN 12593:2009     | Asfalty i produkty asfaltowe-Oznaczenie temperatury łamliwości Fraassa                                                          |
| 5. PN-EN 1367-1:2001    | Badanie właściwości cieplnych i odporności kruszyw na działanie czynników atmosferycznych – Część 1: Oznaczenie mrozoodporności |
| 6. PN-EN 10025-2:2007   | Wyroby walcowane na gorąco ze stali konstrukcyjnych –Część 2: Warunki techniczne dostawy stali konstrukcyjnych niestopowych     |
| 7. PN-EN 13906-2:2006   | Sprężyny śrubowe walcowe z drutu lub pręta okrągłego-Obliczanie i konstrukcja – Część 2: Sprężyny naciągowe                     |
| 8. PN-B-01814:1992      | Antykorozyjne zabezpieczenia w budownictwie –Konstrukcje betonowe i żelbetowe – Metoda badania przyczepności powłok ochronnych. |
| 9. PN-EN ISO 527-1 do 5 | Tworzywa sztuczne – Oznaczenie właściwości mechanicznych przy statycznym rozciąganiu                                            |
| 10. PN-EN ISO 178:2006  | Tworzywa sztuczne-Oznaczenie właściwości przy zginaniu                                                                          |
| 11. PN-EN ISO 604:2006  | Tworzywa sztuczne – Oznaczenie właściwości przy ściskaniu                                                                       |
| 12. PN-EN 13398:2009    | Asfalty i lepiszcza asfaltowe – Oznaczenie nawrotu sprężystego asfaltów modyfikowanych                                          |

- |                       |                                                                                                                                                  |
|-----------------------|--------------------------------------------------------------------------------------------------------------------------------------------------|
| 13. PN-EN 933-1:2000  | Badanie geometrycznych właściwości kruszyw – Oznaczenie składu ziarnowego – Metoda przesiewania                                                  |
| 14. PN-EN 933-4:2008  | Badanie geometrycznych właściwości kruszyw – Część 4: Oznaczenie kształtu ziarn – Wskaźnik kształtu (oryg.)                                      |
| 15. PN-EN 1097-2:2000 | Badania mechanicznych i fizycznych właściwości kruszyw – Metody oznaczania odporności na rozdrabnianie                                           |
| 16. PN-EN 1097-8:2002 | Badania mechanicznych i fizycznych właściwości kruszyw – Część 8: Oznaczenie polerowalności kamienia                                             |
| 17. PN-EN 1097-6:2002 | Badania mechanicznych i fizycznych właściwości kruszyw – Część 6: Oznaczenie gęstości ziarn i nasiąkliwości                                      |
| 18. PN-B-24005:1997   | Asfaltowa masa zalewowa                                                                                                                          |
| 19. PN-EN 1427:2009   | Asfalty i produkty naftowe – Oznaczenie temperatury mięknięcia – Metoda Pierścień i Kula                                                         |
| 20. PN-EN 1426:2009   | Asfalty i produkty naftowe – Oznaczenie penetracji igłą                                                                                          |
| 21. PN-EN 1767:2008   | Wyroby i systemy do ochrony i napraw konstrukcji betonowych – Metody badań – Analiza w podczerwieni                                              |
| 22. PN-EN 13043:2004  | Kruszywa do mieszanek bitumicznych i powierzchniowych utwaleń stosowanych na drogach, lotniskach i innych powierzchniach przeznaczonych do ruchu |
| 23. PN-C-81400:1989   | Wyroby lakierowe – Pakowanie, przechowywanie, transport                                                                                          |

### 10.3. Inne dokumenty

24. Rozporządzenie Ministra Transportu i Gospodarki Morskiej z dnia 30 maja 2000 r. w sprawie warunków technicznych, jakim powinny odpowiadać obiekty inżynierskie i ich usytuowanie (Dz.U. nr 63, poz. 735)
25. Procedura badawcza nr PB/TN-2/1 Termoplastyczne zaprawy drogowe - Spływność

## 11. ZAŁĄCZNIK

### PRZYKŁAD DYLATAcji MECHANICZNO-ASFALTOWEJ

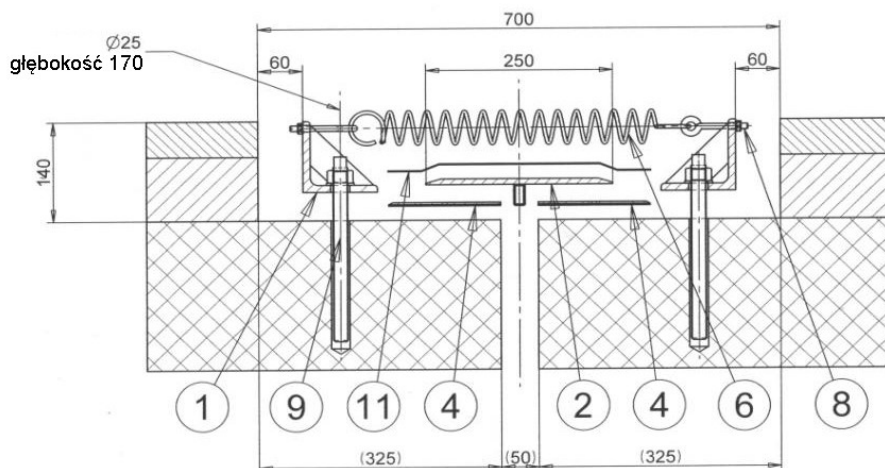

- |                         |                            |
|-------------------------|----------------------------|
| 1. Kątownik stalowy     | 8. Śruba mocująca sprężynę |
| 2. Stabilizator stalowy | 9. Kotwa stalowa           |
| 4. Przekładka teflonowa | 11. Membrana               |
| 6. Sprężyna stalowa     |                            |

## M-19.00.00. ELEMENTY ZABEZPIECZAJĄCE

### M-19.01.04. BALUSTRADY STALOWE

#### 1. WSTĘP

##### 1.1. Przedmiot ST

Przedmiotem niniejszej ST są wymagania szczegółowe dotyczące wykonania i odbioru robót związanych z wykonaniem i montażem balustrad przy przebudowie mostu drogowego przez rzekę Tinę koło miejscowości Różany.

##### 1.2. Zakres stosowania ST

Specyfikacja techniczna (ST) stanowi dokument przetargowy i kontraktowy przy zleceniu i realizacji robót wymienionych w p. 1.1.

##### 1.3. Zakres robót objętych ST

Roboty, których dotyczy ST, obejmują wszystkie czynności umożliwiające i mające na celu wykonanie i montaż poręczy stalowych wraz z ich zabezpieczeniem antykorozyjnym. Lokalizacja, wymiary geometryczne oraz ich konstrukcje powinny być zgodne z rysunkami Dokumentacji Projektowej.

##### 1.4. Określenia podstawowe

Określenia podane w niniejszej ST są zgodne z obowiązującymi odpowiednimi normami oraz z określeniami podanymi w ST D-M-00.00.00. „Wymagania ogólne”

##### 1.5. Ogólne wymagania dotyczące robót

Ogólne wymagania dotyczące robót podano w ST D-M.00.00.00. "Wymagania ogólne".

#### 2. MATERIAŁY

Ogólne wymagania dotyczące materiałów podano w D-M.00.00.00. „Wymagania ogólne” pkt. 2.

Stosuje się stalowe balustrady (oraz sposób ich osadzenia) wg ustaleń Dokumentacji Projektowej lub wskazania typowego rozwiązania zawartego w Katalogu Detali Mostowych. Materiałami są wyroby stalowe (profile walcowane, blachy, kształtowniki, rury, pręty, śruby, nakrętki, podkładki itp.) ze stali klas i gatunków wyspecyfikowane na rysunkach Dokumentacji Projektowej.

Wszystkie elementy stalowe (za wyjątkiem powierzchni obetonowywanych) powinny być przez producenta zabezpieczone antykorozyjnie przez ocynkowanie ogniowe zgodnie z PN-EN ISO 1461 oraz dodatkowo pokryte powłokami malarskimi, zapewniającymi kolorystykę wg wymagań Dokumentacji Projektowej. Jeżeli w Dokumentacji Projektowej nie wskazano inaczej, na powierzchnie ocynkowane ogniowo należy stosować jeden z systemów podanych w poniższej tablicy.

Tablica. Powłoki malarskie stosowane na zabezpieczeniu z ocynkowania ogniowego

Nr systemu	Powłoka gruntuowa	Powłoka międzywarstwowa	Powłoka nawierzchniowa	Grubość całkowita suchych powłok (µm)
C1	PVC	PVC	PVC	160 ÷ 400
C2	AY	AY	AY	160 ÷ 400
C3	EP	EP	PUR lub AY lub PS	160 ÷ 320

gdzie: PVC-farby poliwinylowe, EP-farby epoksydowe, PUR-farby poliuretanowe, AY-farby akrylowe alifatyczne, PS-farby hybrydowe polisiloksanowe.

Dla wszystkich zastosowanych materiałów i wyrobów Wykonawca przedstawi Inżynierowi polską normę lub aprobatę techniczną wydaną przez IBDiM lub europejską. Badania właściwości materiałów i wyrobów

należy prowadzić wg metod, norm i procedur, powołanych w dokumentach dopuszczających dany wyrób (materiał) do obrotu i stosowania zgodnie z aktualnie obowiązującymi przepisami. Dla wszystkich poręczy na jednym obiekcie, powinny być zastosowane materiały malarskie jednego systemu, pochodzące od jednego producenta.

### 3. SPRZĘT

Ogólne wymagania dotyczące sprzętu podano w ST D-M-00.00.00. „Wymagania ogólne” pkt. 3. Roboty mogą być wykonane ręcznie lub przy użyciu dowolnego typu sprzętu mechanicznego zaakceptowanego przez Inżyniera.

### 4. TRANSPORT

Ogólne wymagania dotyczące transportu podano w ST D-M-00.00.00. „Wymagania ogólne” pkt. 4. Materiały mogą być przewożone dowolnymi środkami transportu. Należy je umieścić równomiernie na całej powierzchni ładunkowej i zabezpieczyć przed spadaniem lub przesuwaniem oraz przed uszkodzeniami (mechanicznymi i powłoki antykorozyjnej).

### 5. WYKONANIE ROBÓT

Ogólne zasady wykonywania robót podano w ST D-M-00.00.00. „Wymagania ogólne, pkt 5. Wykonawca opracuje i przedstawi Inżynierowi do akceptacji rysunki robocze poręczy, projekty ich montażu oraz projekty technologiczne wykonania zabezpieczeń antykorozyjnych, uwzględniające uwarunkowania danego obiektu inżynierskiego oraz dane zawarte w Dokumentacji Projektowej. Balustrady powinny być wykonane w wytwórni, w elementach o długości dostosowanej do możliwości przewozowych i montażowych, wraz z zabezpieczeniem antykorozyjnym. Przy kształtowaniu elementów konstrukcji należy zwrócić uwagę na poprawne konstruowanie węzłów, usztywnień, połączeń, spoin i otworów. Elementy powinny posiadać otwory lub uchwyty umożliwiające podwieszanie ich do środków transportu technologicznego a także otwory i wycięcia odpowietrzające i umożliwiające swobodny przepływ cieczy i gazów – zwłaszcza dla przekrojów zamkniętych i rurowych. Szczegółowe rozwiązania dla powyższych wymagań należy uzgodnić z cynkownią. Montaż – na podstawie zaakceptowanych przez Inżyniera projektów Wykonawcy. Balustrady montować w taki sposób, aby wierzch poręczy znajdował się na wymaganej wysokości. Montaż powinien doprowadzić do zapewnienia równej i płynnej linii w planie i profilu. Na budowie, po zmontowaniu segmentów wysyłkowych należy uzupełnić zabezpieczenie antykorozyjne w miejscach styków montażowych i miejscach uszkodzeń, a następnie wykonać powłokę nawierzchniową. Wymagania dla zabezpieczenia antykorozyjnego – analogicznie jak w ST M-14.02.01. (stosować adekwatnie do wybranego systemu).

### 6. KONTROLA JAKOŚCI ROBÓT

Ogólne zasady kontroli jakości Robót podano w ST D-M-00.00.00. „Wymagania ogólne” pkt. 6. Kontroli jakości i odbioru robót dokonuje Inżynier na podstawie dokumentacji technicznej, atestów materiałów, świadectw jakości producenta, pomiarów i oceny wizualnej poprawności montażu. Kontrolę wytwarzania materiałów i wyrobów prowadzi producent w ramach nadzoru wewnętrznego, w oparciu o obowiązującą go ocenę zgodności wyrobów przed wprowadzeniem do obrotu i stosowania. Za sprawdzenie przydatności materiałów i wyrobów oraz jakość ich wbudowania odpowiada Wykonawca. Wykonawca, przed zastosowaniem, powinien sprawdzić cechy zewnętrzne gotowych materiałów i wyrobów na zgodność dostawy z zamówieniem. Materiały i wyroby gotowe należy sprawdzać na podstawie atestów producenta (wytwórcy), potwierdzających ich zgodność z wymaganiami dokumentacji projektowej (klasa, gatunek, rodzaj wyrobu, kształty, obróbka, połączenia itp.). Za jakość wykonanych poręczy stalowych odpowiedzialny jest Wykonawca, który jest zobowiązany do prowadzenia stałej i skutecznej kontroli technicznej, oraz do przestrzegania przepisów obowiązujących w zakresie jakości materiałów wyjściowych i prawidłowego wykonywania poszczególnych robót. Każdą poręcz należy sprawdzić w zakresie zgodności wykonania z projektem warsztatowym: materiał, wymiary, połączenia, ochrona antykorozyjna.

W trakcie robót należy kontrolować prawidłowość wykonywania poszczególnych czynności technologicznych, w zakresie zgodności z wymaganiami pkt. 5 niniejszej ST a w szczególności:

- geometrię montowanych konstrukcji (usytuowanie, prawidłowe wysokości, liniowość),
- poprawność łączenia i mocowania wszystkich elementów,
- dokładność wykonania zdylatowań,
- jakość zabezpieczenia antykorozyjnego (brak uszkodzeń powłoki, ciągłość, wygląd i grubość) ze szczególnym uwzględnieniem miejsc połączeń montażowych.

Kontrola całości zabezpieczenia antykorozyjnego - analogicznie jak w pkt. 6.3 ST M-14.02.01.

Dopuszczalne odchyłki montażu poręczy:

- odchyłka wysokości ustawienia od płaszczyzny odniesienia  $\pm 0,5$  cm,
- odchyłka od prostoliniowości wykonanej poręczy 0,5%.

## 7. OBMIAR ROBÓT

Ogólne zasady obmiaru robót podano w ST D-M-00.00.00. „Wymagania ogólne” pkt. 7.

### 7.1. Jednostka obmiarowa

Jednostką obmiarową jest metr [m] długości zamontowanej balustrady określonej konstrukcji.

### 7.2. Zasady obmiaru

Długość balustrady należy mierzyć wzdłuż górnej krawędzi poręczy. Ilość jednostek obmiarowych stanowi suma długości wszystkich odcinków balustrady, przewidzianych w Dokumentacji Projektowej, z uwzględnieniem zmian zaaprobowanych przez Inżyniera. Obmiarową sumaryczną ilość robót zaokrągla się z dokładnością do pełnych jednostek (1,0 m); dla ilości pośrednich (odrębnie dla każdego odcinka) – z dokładnością 0,1m.

## 8. ODBIÓR ROBÓT

Ogólne zasady odbioru robót podano w ST D-M-00.00.00. „Wymagania ogólne” pkt. 8. Jeżeli wszystkie prace były wykonane wg p.5 zainstalowane osłony należy uznać za zgodne z wymaganiami ST.

Odbiorom częściowym podlegają:

- materiały i wyroby zastosowane do robót,
- warsztatowe wykonania konstrukcji stalowych balustrad i poręczy,
- dostarczone na budowę elementy (segmenty) montażowe,
- poręcze po zamontowaniu oraz wykonanie połączeń elementów i zdylatowania,
- ochrona antykorozyjna.

Odbiór końcowy zamontowanych konstrukcji poręczy i pochwytów następuje po ostatecznej ocenie ilości i jakości wykonanych robót. W czasie odbioru należy wykazać zgodność wykonanych robót z ustaleniami zawartymi w Dokumentacji Projektowej oraz w niniejszej Specyfikacji. Odbioru dokonuje Inżynier i potwierdza go wpisem do Dziennika Budowy.

## 9. PODSTAWA PŁATNOŚCI

Ogólne ustalenia dotyczące podstawy płatności podano w ST D-M-00.00.00. "Wymagania ogólne" pkt. 9.

Podstawą płatności jest cena jednostkowa za jednostkę obmiarową zamontowanej balustrady, po dokonaniu pozytywnego odbioru robót.

### 9.1. Cena jednostki obmiarowej

Cena jednostkowa za 1 m poręczy, odpowiadająco do jej rodzaju oraz uwarunkowań związanych z całościowym jej wykonaniem, uwzględnia:

- składniki ceny jednostkowej określone w ST D-M.00.00.00. pkt 9.1,
- prace pomiarowe związane z lokalizacją i wyznaczeniem położenia jej elementów,
- oznakowanie i zabezpieczenie miejsca robót,
- wykonanie wszystkich elementów wynikających z opracowań Wykonawcy,

- 
- warsztatowe wykonanie elementów konstrukcyjnych,
  - ustawienie, montowanie i wyregulowanie,
  - ochronę antykorozyjną,
  - wykonanie wszystkich niezbędnych badań, prób, pomiarów i sprawdzeń,
  - uporządkowanie i oczyszczenie terenu robót z odpadów, ich usunięcie i likwidacja/utylizacja,
  - likwidacja wszystkich tymczasowych elementów związanych z robotami,
  - inne roboty tymczasowe, które są potrzebne do wykonania robót podstawowych, ale nie są przekazywane Zamawiającemu i są usuwane po wykonaniu robót podstawowych oraz prace towarzyszące, które są niezbędne do wykonania robót podstawowych, niezaliczane do robót tymczasowych.

## 10. PRZEPISY ZWIĄZANE

- Rozporządzenie Ministra Transportu i Gospodarki Morskiej z dnia 30 maja 2000 r. w sprawie warunków technicznych, jakim powinny odpowiadać drogowe obiekty inżynierskie i ich usytuowanie. (Dz. U. Nr 63 poz. 735 - z dnia 03.08.2000 r. z późn. zmianami).
- D-M.00.00.00. Wymagania ogólne.
- Katalog detali mostowych. GDDKiA, Warszawa, 2002/2004



## **M-20.00.00. INNE ROBOTY MOSTOWE**

### **M-20.01.08. ZABEZPIECZENIE ANTYKOROZYJNE POWIERZCHNI BETONOWYCH**

#### **1. WSTĘP**

##### **1.1. Przedmiot ST**

Przedmiotem niniejszej specyfikacji technicznej (ST) są przepisy dotyczące wykonania i odbioru powierzchniowych zabezpieczeń antykorozyjnych elementów betonowych obiektów inżynierskich przy przebudowie mostu drogowego przez rzekę Tinę koło miejscowości Różany.

##### **1.2. Zakres stosowania ST**

Specyfikacja techniczna (ST) stanowi dokument przetargowy i kontraktowy przy zleceniu i realizacji robót wymienionych w p. 1.1.

##### **1.3. Zakres robót objętych ST**

Ustalenia zawarte w niniejszej ST dotyczą zasad prowadzenia, kontroli jakości i odbioru robót związanych z powierzchniowym zabezpieczeniem antykorozyjnym betonu elementów obiektów mostowych przez hydrofobizację.

##### **1.4. Określenia podstawowe**

**1.4.1.** Ochrona powierzchniowa betonu - zwiększenie odporności konstrukcji betonowej na działanie środowisk agresywnych, przez odcięcie lub ograniczenie dostępu środowiska agresywnego do powierzchni konstrukcji.

**1.4.2.** Hydrofobizacja - obniżenie zwilżalności przez wodę powierzchni betonu; uzyskiwana jest przez nanoszenie roztworów lub emulsji odpowiednich substancji tworzących warstewki hydrofobowe (hydrofobowość - cecha pewnych makrocząstek i cząstek koloidalnych polegająca na braku tendencji do gromadzenia na swej powierzchni cząstek wody).

**1.4.3.** Karbonatyzacja betonu - proces powstawania węglanów pod wpływem działania dwutlenku węgla i wilgoci; karbonatyzacja betonu nie powoduje jego widocznego uszkodzenia, powoduje jednakże redukcję pH betonu, przez co następuje jego zubożenie i ustaje jego zdolność do pasywacji stali zbrojeniowej, a w konsekwencji występuje korozja prętów znajdujących się w strefie betonu skarbonatyzowanego ( $\text{pH} < 11$ ).

**1.4.4.** Pole referencyjne - wybrany i oznaczony, dostępny fragment powierzchni konstrukcji służący za wzorzec do ustalenia minimalnego, możliwego do przyjęcia poziomu wykonania prac powierzchniowego zabezpieczenia, sprawdzenia czy podane przez producenta lub Wykonawcę dane są prawidłowe i zgodne z wymaganiami oraz umożliwienia oceny właściwości prawidłowo wykonanego zabezpieczenia w dowolnym czasie po zakończeniu prac.

**1.4.5.** Temperatura punktu rosy - temperatura, w której na powierzchni elementu pojawiają się kropelki wody wskutek kondensacji pary wodnej zawartej w powietrzu, w wyniku wypromieniowania ciepła przez podłoże lub wskutek napływu ciepłego, wilgotnego powietrza na chłodniejsze podłoże.

**1.4.6.** PC (Polymer-Concrete) - zaprawa o spoiwie polimerowym.

**1.4.7.** PCC (Polymer-Cement-Concrete) - zaprawa o spoiwie polimerowo-cementowym.

**1.4.8.** Impregnacja - nasycanie betonu preparatami polimerowymi o niskiej lepkości, które po wnikięciu w głąb betonu i spolimeryzowaniu wpływają korzystnie na jego cechy fizyczne i chemiczne, wyróżnia się tu:

- hydrofobowe impregnaty porów (zwane dalej impregnatami hydrofobowymi) - wyroby ciekłe, penetrujące beton, tworzące powłoki na ściankach porów,
- impregnaty wypełniające pory - wyroby ciekłe penetrujące pory w betonie, tworzące materiał stały.

**1.4.9.** Pozostałe określenia podstawowe są zgodne z obowiązującymi, odpowiednimi polskimi normami i z definicjami podanymi w ST D-M-00.00.00. „Wymagania ogólne” pkt 1.4.

## **1.5. Ogólne wymagania dotyczące robót**

Wykonawca robót jest odpowiedzialny za jakość ich wykonania oraz za zgodność z Dokumentacją Projektową, ST i poleceniami Inżyniera. Ogólne wymagania dotyczące robót podano w ST D-M.00.00.00. "Wymagania ogólne".

### **2. MATERIAŁY**

#### **2.1. Ogólne wymagania dotyczące materiałów**

Ogólne wymagania dotyczące materiałów, ich pozyskiwania i składowania, podano w ST D-M-00.00.00. „Wymagania ogólne” pkt 2.

Należy stosować materiały dopuszczone do obrotu i stosowania w budownictwie, które są oznaczone znakiem CE lub B, dla których Wykonawca przedstawi deklarację właściwości użytkowych wyrobu. Jako Specyfikację Techniczną wyrobu należy stosować Normę zharmonizowaną, Aprobata Techniczną IBDiM lub europejską Aprobata Techniczną. Aprobata Techniczną IBDiM lub europejską Aprobata Techniczną można stosować w okresie ich ważności, natomiast po upływie okresu ważności Aprobaty Technicznej obowiązująca jest krajowa lub europejska Ocena Techniczna. Na podstawie w.wym. dokumentów należy sprawdzić zgodność zgłaszanych materiałów.

#### **2.2. Rodzaje ochrony powierzchniowej betonu**

Jako ochronę powierzchniową betonu można stosować w szczególności:

- a) hydrofobizację powierzchni - nasączenie stwardniałego betonu cieczami o małej lepkości lub gazami, które wnikając w beton, powodują zmianę niektórych jego cech fizykochemicznych (hydrofobizacja powierzchniowa), lub dodawanie preparatów chemicznych do świeżego betonu lub zaprawy w celu zwiększenia ich odporności na wodę (hydrofobizacja objętościowa),
- b) powłoki malarskie (grubości 0,1 - 1,0 mm) - warstwy z wyrobów malarskich ciekłych lub upłynnionych na odpowiednio przygotowane podłoże technikami malarskimi,
- c) powłoki grubowarstwowe (grubość 1,0 - 2,0 mm) - warstwy z ciekłych wyrobów żywicznych lub komponentów żywicznych, tworzące odporne chemicznie, szczelne warstwy, nakładane na podłoże ręcznie lub przez natrysk,
- d) wyprawy (grubość 1,0 - 10 mm) - warstwy z kompozytów żywicznych, mineralnych lub mineralno-żywicznych o konsystencji plastycznej, nakładanych na podłoże technikami specjalnymi np.: murarskimi,

#### **2.3. Impregnaty hydrofobowe**

Jako materiały hydrofobowe można stosować:

- roztwory żywicy silikonowej w rozpuszczalniku organicznym bez dodatków lub z dodatkiem np. środka grzybobójczego,
- roztwory żywicy metylosilikonowych w rozpuszczalniku organicznym,
- emulsje wodne olejów silikonowych.

Preparaty hydrofobowe powinny:

- charakteryzować się niską lepkością i niewielkim napięciem powierzchniowym, dzięki czemu mogą głęboko przenikać w pory betonu,
- nie tworzyć na zabezpieczanej powierzchni betonu powłoki,
- nie zmieniać wyglądu betonu,
- nie pokrywać zarysowań,
- tworzyć skuteczne zabezpieczenie betonu w warunkach działania wilgoci i środowisk gazowych o średnim stopniu agresywności.

### **3. SPRZĘT**

#### **3.1. Ogólne wymagania dotyczące sprzętu**

Ogólne wymagania dotyczące sprzętu podano w ST D-M-00.00.00. „Wymagania ogólne”, pkt 3.

#### **3.2. Sprzęt do wykonania robót**

Wykonawca zobowiązany jest posiadać niezbędny sprzęt do wykonywania robót, zgodnie z przyjętą technologią i kartami technicznymi materiałów oraz konieczny, podstawowy sprzęt laboratoryjny do kontroli procesu technologicznego i wykonanych prac.

Sprzęt do oczyszczenia powierzchni betonu oraz do nakładania powłok ochronnych winien być zgodny z technologią nanoszenia określoną przez Wytwórcę materiału oraz zaakceptowany przez Inżyniera.

W dyspozycji Wykonawcy powinien znajdować się sprzęt do przygotowania powierzchni betonowej, np.:

- młotki,
- szczotki stalowe ręczne i obrotowe,
- szlifierki lub wiertarki do napędu szczotek obrotowych,
- aparatura do czyszczenia strumieniem wody pod ciśnieniem (lanca wodna),
- odkurzacz,
- sprężarka śrubowa,
- sprzęt do ewentualnej naprawy powierzchni - szpachle do nakładania zapraw naprawczych, sprzęt do iniekcji rys.

Sprzęt do czyszczenia betonu wodą powinien zapewniać minimalne ciśnienie 1000 bar z minimalnym wydatkiem 50 dm<sup>3</sup> wody / minutę lub minimalne ciśnienie 1600 bar z minimalnym wydatkiem 15 dm<sup>3</sup> wody / minutę.

Do nakładania powłok i wypraw można stosować:

- naczynia i wiadra blaszane do przygotowania materiału,
- mieszadło wolnoobrotowe do wymieszania składników w przypadku preparatów kilkuskładnikowych,
- pędzle,
- wałki,
- sprzęt do natrysku pneumatycznego,
- sprzęt do natrysku hydrodynamicznego,
- sprzęt tynkarski.

Wybór sprzętu i narzędzi do wykonania robót podlega akceptacji Inżyniera.

Podczas robót Wykonawca zobowiązany jest kontrolować warunki atmosferyczne, a podczas robót posiadać do dyspozycji:

- wilgotnościomierz,
- termometry do pomiaru temperatury powietrza i podłoża betonowego.

Wykonawca powinien też dysponować sprzętem laboratoryjnym do wykonania badań wytrzymałości podłoża oraz jakości powłok (przyczepności, grubości) wg odpowiednich norm przedmiotowych.

### **4. TRANSPORT**

#### **4.1. Ogólne wymagania dotyczące transportu**

Ogólne wymagania dotyczące transportu podano w ST D-M-00.00.00. „Wymagania ogólne”, pkt 4.

#### **4.2. Transport materiałów**

Materiały do wykonywania ochrony powierzchniowej powinny być pakowane w oryginalne opakowania producenta. Na każdym opakowaniu powinna być umieszczona etykieta zawierająca dane:

- nazwę i adres producenta,
- nazwę wyrobu,
- oznaczenie,

- datę produkcji,
- masę netto,
- termin przydatności do użycia,
- informację o uzyskaniu przez wyrób aprobaty technicznej IBDiM/oceny technicznej,
- informację o proporcji mieszania,
- sposób przechowywania i stosowania materiałów i zachowania przy tym niezbędnych środków ostrożności, bhp i ochrony środowiska.

Materiały powinny być przechowywane w suchych, chłodnych pomieszczeniach, w oryginalnych, szczelnie zamkniętych opakowaniach, z dala od źródeł ognia i elementów grzejnych, w warunkach zabezpieczających je przed nasłonecznieniem i wpływami atmosferycznymi.

Materiały należy transportować krytymi środkami transportu chroniąc opakowania przed uszkodzeniami mechanicznymi.

Materiały mogą być przewożone dowolnymi środkami transportu w pojemnikach zabezpieczonych przed uszkodzeniem i wylaniem zgodnie z wymaganiami Producenta. Transport i przechowywanie materiałów muszą zapewniać zachowanie przez preparat wymaganych właściwości.

## **5. WYKONANIE ROBÓT**

### **5.1. Ogólne warunki wykonania robót**

Ogólne zasady wykonywania robót podano w ST D-M-00.00.00 „Wymagania ogólne, pkt 5.

Ochrona powierzchniowa betonu powinna być wykonana zgodnie z Rozporządzeniem Ministra Transportu i Gospodarki Morskiej z dnia 30 maja 2000 r. w sprawie warunków technicznych, jakim powinny odpowiadać drogowe obiekty inżynierskie i ich usytuowanie oraz z projektem roboczym ochrony antykorozyjnej powierzchni betonowych i ST.

Ogólne warunki wykonania robót podano w ST D-M.00.00.00 "Wymagania ogólne".

### **5.2. Zasady wykonywania robót**

Podstawowe czynności przy wykonywaniu robót obejmują:

- roboty przygotowawcze,
- przygotowanie podłoża betonowego,
- nałożenie powłoki,
- roboty wykończeniowe.

### **5.3. Roboty przygotowawcze**

Przed przystąpieniem do robót należy, na podstawie dokumentacji projektowej, ST lub wskazań Inżyniera:

- ustalić materiały niezbędne do wykonania robót,
- określić kolejność, sposób i termin wykonania robót.

Do Wykonawcy należy również wykonanie, zabezpieczenie, utrzymanie oraz rozbiórka rusztowań, pomostów roboczych i innych urządzeń pomocniczych niezbędnych do prowadzenia robót.

### **5.4. Wymagania w stosunku do personelu Wykonawcy**

Jeżeli warunki kontraktu nie przewidują inaczej, w stosunku do osób kierujących robotami wymagane są:

- uprawnienia wykonawcze i budowlane do wykonywania samodzielnych funkcji technicznych w zakresie budownictwa mostowego,
- znajomość zasad napraw i ochrony powierzchniowej betonu w konstrukcjach mostowych oraz technologii stosowania materiałów, udokumentowane ukończeniem szkolenia w zakresie napraw oraz doświadczenie w wykonywaniu prac tego typu,

Wymagania w stosunku do brygadzystów: znajomość technologii i umiejętności stosowania materiałów do napraw i ochrony powierzchniowej betonu, ukończenia szkolenia w zakresie napraw oraz doświadczenie w wykonywaniu prac tego typu.

Wymagania w stosunku do robotników: znajomość zasad i umiejętności stosowania materiałów do napraw i ochrony betonu, przeszkolenie na stanowisku pracy.

Dokumenty potwierdzające spełnienie wymagań w stosunku do personelu Wykonawca zobowiązany jest dołączyć do oferty przetargowej. Żądanie dostarczenia wymienionych dokumentów przez Wykonawcę powinno być zawarte w warunkach kontraktu.

### 5.5. Pole referencyjne

Przed przystąpieniem do prac zabezpieczających na obiekcie Wykonawca, w obecności przedstawiciela Inżyniera przygotowuje pole referencyjne ochrony powierzchniowej. Wykonanie pola referencyjnego ma na celu:

- określenie wszystkich parametrów ochrony powierzchniowej betonu,
- ocenę przydatności proponowanych materiałów, technologii,
- ocenę efektów wykonania robót.

Dodatkowo, podczas wykonywania pola referencyjnego, dla materiałów z grupy zapraw, należy wykonać kontrolę wykonywania prac obejmującą sprawdzenie, na min. 3 próbkach, beleczkach 4×4×16 cm, gęstości objętościowej oraz wytrzymałości na ściskanie zgodnie z normą PN-B-04500:1985. Uzyskane wyniki powinny spełniać wymagania zgodnie z przedmiotowymi Polskimi Normami lub aprobatami technicznymi.

Pole referencyjne może stanowić podstawę do oceny, czy wykonane na danym elemencie zabezpieczenie powierzchniowe wykazuje założone właściwości, czy jest zgodne z wymaganiami projektowymi i wymaganiami producenta materiałów.

Prace podczas wykonywania pola referencyjnego powinny przebiegać uzgodnionymi w protokole ustaleń (przykład protokołu w załączniku 1) materiałami i zgodnie z założoną technologią. Prace rozpoczynają się od przygotowania podłoża przez wykonanie poszczególnych warstw zabezpieczenia powierzchniowego. W trakcie wykonywania pola referencyjnego Wykonawca przeprowadza kontrolę wykonania robót, a Inżynier badania odbiorcze ochrony powierzchniowej betonu.

Pole referencyjne należy przygotować oddzielnie na każdym elemencie zabezpieczanym określonym rodzajem zabezpieczenia powierzchniowego. Liczbę i wielkość powierzchni referencyjnych oraz sposób ich oznaczenia powinien określić Inżynier.

Wszystkie uzgodnienia, wynikające z wykonania pola referencyjnego na każdym etapie robót, powinny zostać zapisane w protokole wykonania i ochrony powierzchniowej betonu (przykład protokołu w załączniku 1), a wyniki badań załączone do dokumentacji budowy.

### 5.6. Wymagana dokumentacja robót

Przed przystąpieniem do prac Wykonawca zobowiązany jest przedstawić Program Zapewnienia Jakości (PZJ). Przed przystąpieniem do robót Wykonawca i Inżynier dokonują ustaleń technologicznych, których zakres przedstawiony został w załączniku 1. Podczas robót na bieżąco, na odpowiednich formularzach Wykonawca zobowiązany jest do sporządzania dokumentacji wykonawczej według załączonych wzorów (przykłady protokołów w załączniku), w której zamieszcza m.in.:

- dane o obiekcie,
- informacje o stosowanych materiałach i technologii prac,
- dane dzienne o warunkach atmosferycznych podczas robót,
- informacje o ilości wykonanych prac i zużytych materiałów,
- wyniki wykonanych badań w ramach kontroli wykonywania i odbioru robót.

Powyższa dokumentacja stanowi podstawę do rozliczenia robót. Dokumentację tę Wykonawca zobowiązany jest dołączyć jako element dokumentacji budowy.

### 5.7. Warunki atmosferyczne

Podczas wykonywania ochrony powierzchniowej powinny być spełnione następujące warunki:

- jeżeli producent materiałów nie podaje inaczej, to prace malarskie powinny być prowadzone w temperaturze nie niższej niż +5°C (dla wyrobów epoksydowych +8°C) i wyższej o min. 3°C od temperatury punktu rosy przy wilgotności względnej nie wyższej niż 80%. (Tabele podającą temperaturę punktu rosy dla podłoża w zależności od wilgotności względnej powietrza zamieszczono w załączniku 6). Nie wolno malować powierzchni konstrukcji betonowych pokrytych miejscowo szronem (dotyczy materiałów stosowanych w ujemnych temperaturach),

– niedopuszczalne jest wykonywanie prac malarskich podczas złej pogody - silnego wiatru, deszczu, w mgłę oraz przy pojawiającej się na powierzchni betonu rosie.

Podczas wykonywania prac malarskich Wykonawca zobowiązany jest kontrolować wilgotność podłoża oraz temperaturę powietrza i podłoża. Parametry te muszą odpowiadać wymaganiom podanym w kartach technicznych, Polskich Normach lub aprobatkach technicznych. Pomiary warunków atmosferycznych należy wykonywać co 3 - 4 godziny i przy każdej odczuwalnej zmianie pogody. Z pomiarów warunków klimatycznych Wykonawca powinien sporządzić protokół. Przykład protokołu podano w załączniku 4B.

## 5.8. Przygotowanie podłoża

### 5.8.1. Warunki ogólne

Bez względu na rodzaj stosowanej ochrony powierzchniowej podłoża betonowe wymaga specjalnych przygotowań. Właściwe oczyszczenie betonu ma decydujące znaczenie dla trwałości i jakości stosowanych zabezpieczeń. Przygotowanie podłoża ma na celu zapewnienie warunków do właściwego zastosowania materiału lub ochrony powierzchniowej.

Podłoża betonowe, na którym stosuje się ochronę powierzchniową, powinno być jednorodne, czyste, wolne od mlecza cementowego, piasku, pyłów, olejów i tłuszczów, a także oczyszczone z odstających grudek związanego betonu, skorodowanych, luźnych części betonu, starych powłok ochronnych i innych elementów pogarszających przyczepność. W przypadku impregnacji betonu preparatami zwiększającymi wytrzymałość podłoża należy zwrócić uwagę na stan podłoża (bez rys i spękań). Przygotowane podłoża powinny mieć odpowiednią szorstkość.

Z przygotowania podłoża Wykonawca powinien przygotować protokół. Przykład protokołu podano w załączniku 3.

### 5.8.2. Sposoby przygotowania podłoża

Prace przygotowawcze polegające na oczyszczeniu betonu należy wykonywać metodami, które nie naruszają materiału konstrukcyjnego. Z całej izolowanej powierzchni należy usunąć mleczo cementowe. Niezwiązane części betonu można odbić młotkami, a całe powierzchnie oczyścić lancą wodną. Miejsca zatłuszczone należy zmyć rozpuszczalnikami organicznymi lub detergentami. Zasadnicze roboty przygotowawcze polegające na usunięciu wszystkich części luźnych należy dostosować do przewidywanych materiałów naprawczych, zgodnie z kartami technicznymi.

W przypadku drobnych nierówności (o głębokości do 0,5 cm) podłoża betonowe należy wyrównać szpachlówką typu PCC kompatybilną do stosowanej powłoki, zgodnie z zasadami podanymi w „Zaleceniach do wykonywania oraz odbioru napraw i ochrony powierzchniowej betonu w konstrukcjach mostowych”, GDDP, 1998. Rysy występujące w podłożu betonowym powinny być zainiektowane. Gdy beton jest uszkodzony, skarbonatyzowany na głębokości równej lub większej niż grubość otuliny zbrojenia, albo zawiera substancje chemiczne o stężeniu przekraczającym dopuszczalne normy, należy go usunąć lub zneutralizować substancje szkodliwe, a następnie naprawić, np. zaprawami typu PCC.

Czas oczekiwania pomiędzy wykonaniem elementu betonowego lub jego naprawieniem, a wykonaniem powłoki ochronnej jest zależny od wykonywanych prac na elemencie (np. betonowanie, naprawa zaprawami PCC) i stosowanych materiałów. Czas ten należy przyjmować wg danych podawanych w kartach technicznych stosowanych materiałów.

### 5.8.3. Wymagania dla podłoża pod ochronę powierzchni betonowej

Jeżeli producent materiału nie podaje inaczej w karcie technicznej stosowanego materiału, przygotowane podłoża powinny mieć wytrzymałość na odrywanie wg normy PN-EN 1542:2000 prawidłowo przygotowanego podłoża betonowego:

- wartość średnią  $\geq 1,5$  MPa,
- wartość minimalną 1,0 MPa.

Należy wykonać jedno oznaczenie wytrzymałości na odrywanie betonu w podłożu na każde 25 m<sup>2</sup> powierzchni oczyszczonego podłoża, przy czym minimalna liczba oznaczeń wynosi 5 dla jednego obiektu,

– podłoża suche - beton w stanie powietrzno-suchym, bez widocznych śladów wilgoci. W przypadku impregnacji podłoża betonowe wymaga dokładnego wysuszenia, tak aby usunąć wodę z porów i zwiększyć

- skuteczność takiego zabezpieczenia. Jeżeli producent tak zaleca, dla materiałów stosowanych na mokre podłoże powierzchnia betonu powinna być matowo-wilgotna,
- temperaturę podłoża betonowego nie niższą niż  $+8^{\circ}\text{C}$  (temperatura podłoża musi być wyższa o  $3^{\circ}\text{K}$  od punktu rosy) i nie wyższą niż  $+25^{\circ}\text{C}$ , chyba że producent podaje inne wymagania,
  - podłoże czyste – powierzchnia betonu wolna od luźnych frakcji, pyłów, plam, olejów, smarów i innych zanieczyszczeń; ocenę czystości podłoża wykonuje się wizualnie,
  - podłoże gładkie i równe – lokalne nierówności i zagłębienia powierzchni betonu nie powinny przekraczać  $\pm 1$  mm. Szczeliny pomiędzy powierzchnią podłoża a łatą o długości 4 m ułożoną na betonie nie powinny przekraczać 3 mm, pomiar równości podłoża wykonuje się mierząc cechowanym klinem prześwity pod aluminiową łatą o długości 4 m ułożoną na badanej powierzchni.

## 5.9. Przygotowanie materiałów

Przed przystąpieniem do przygotowania materiałów należy sprawdzić zgodność materiału z dokumentacją projektową i specyfikacją techniczną, stan opakowań i termin przydatności do stosowania. Z kontroli jakości materiałów do ochrony powierzchniowej (w tym materiału gruntującego, jeśli występuje w systemie) Wykonawca powinien sporządzić protokół. Przykład protokołu podano w załącznikach 2A i 2B.

Jeżeli producent materiału nie przewiduje inaczej w karcie technicznej, materiały należy przygotować do aplikacji, w sposób podany w dalszym ciągu:

- a) materiały jednoskładnikowe (takie jak farby i większość impregnatów) dostarczane w formie gotowej do użycia. W przypadku stosowania farb należy:
  - otworzyć pojemnik, sprawdzić obecność kożucha na powierzchni farby, a następnie ocenić jego rodzaj; w przypadku stwierdzenia obecności kożucha należy go możliwie dokładnie odłączyć od ścianek opakowania i usunąć; w razie potrzeby przez odsączenie na sicie o nominalnej średnicy otworów  $125\ \mu\text{m}$ ,
  - sprawdzić obecność osadu i jego rodzaj (np. lekki, twardy) - materiał zawierający twardy osad nie nadaje się do stosowania,
  - gdy występuje miękki osad zawartość pojemnika należy dobrze wymieszać, aby ujednorodnić farbę stosując mieszadło wolnoobrotowe; podczas przygotowywania farby należy w miarę możliwości unikać jej napowietrzenia; przed użyciem farba powinna być pozbawiona pęcherzyków powietrza,
  - w przypadku stosowania impregnatów jednoskładnikowych wskazane jest wymieszanie ich bezpośrednio przed zastosowaniem. Przed użyciem materiał powinien być pozbawiony pęcherzyków powietrza.
- b) materiały dwuskładnikowe ze składnikami A i B konfekcjonowane w odpowiednich proporcjach fabrycznie; gotowy do użycia produkt uzyskuje się przez dokładne wymieszanie składników A i B; mieszać należy mieszadłem wolnoobrotowym około 3 - 4 min.; po wymieszaniu - bezpośrednio przed zastosowaniem, materiał powinien stanowić jednorodną mieszaninę, bez widocznych smug i pęcherzyków powietrza. Materiały dwuskładnikowe typu sucha zaprawa i płyn zarobowy (np.: w przypadku niektórych materiałów do wykonywania wypraw ochronnych) należy przygotowywać zgodnie z zaleceniami producenta - dotyczy to przede wszystkim przyjęcia właściwych proporcji mieszania suchej zaprawy i płynu zarobowego; po połączeniu składników należy je mieszać mieszadłem wolnoobrotowym około 3 - 4 min, aż do uzyskania jednorodnej konsystencji.

## 5.10. Nakładanie powłok

### 5.10.1. Warunki ogólne

Roboty powinny być wykonywane przez specjalistyczne firmy. Przy wykonywaniu robót należy zawsze i bezwzględnie przestrzegać zaleceń technologicznych określonych przez producenta materiału. Zalecenia te zawarte są w kartach technicznych materiałów i opracowane przez jego producenta. Każdy z materiałów przeznaczony do zabezpieczenia antykorozyjnego ma swoją specyfikę stosowania i dla każdego materiału można określić nieco inne wymagania dotyczące warunków pogodowych, warunków przygotowania i wilgotności podłoża oraz warunków wykonywania kolejnych warstw. Ścisłe przestrzeganie zaleceń technologicznych producenta materiału ma decydujący wpływ na trwałość wykonywanych powłok.

Jeżeli producent nie podaje inaczej powłoki i wyprawy można nakładać co najmniej po 14 dniach dojrzewania betonu. Przy nanoszeniu materiałów do zabezpieczeń powierzchniowych betonu należy zwrócić uwagę na grubość nanoszonej powłoki lub wyprawy, uwzględniając szorstkość podłoża określoną w pkt 5.8.3.

Z wykonania robót Wykonawca powinien sporządzić protokół. Przykład protokołu podano w załączniku 4A.

### 5.10.2. Metody nakładania powłok i wypraw

W zależności od rodzaju materiałów i wielkości zabezpieczanej powierzchni można stosować metody nakładania:

- metodę polewania powierzchni,
- malowanie pędzlem,
- malowanie wałkiem,
- malowanie natryskiem pneumatycznym,
- natryskiem hydrodynamicznym,
- metodę tynkarską.

Metoda aplikacji powłoki lub wyprawy powinna zostać określona w projekcie roboczym po wyborze konkretnego materiału. Jeżeli producent materiału nie podaje inaczej, przy stosowaniu poszczególnych metod nakładania powłok i wypraw należy stosować się do zasad i ograniczeń podanych w dalszym ciągu.

#### 5.10.2.1. Metoda polewania powierzchni betonowej

Metodę tę stosuje się tylko do impregnacji betonowych powierzchni poziomych. Przeznaczoną do zabezpieczenia powierzchnię betonową należy obficie polać impregnatem. Przy szybkim wnikaniu materiału w głąb betonu czynność tę należy powtórzyć aż do całkowitego nasycenia podłoża.

#### 5.10.2.2. Malowanie powierzchni betonowych pędzlem

Metodę tę można stosować do wykonywania impregnacji, powłok ochronnych i niektórych rodzajów wypraw. Materiały malarskie nanoszone pędzlem powinny:

- stosunkowo wolno schnąć na powietrzu,
- ze względu na bezpośredni kontakt malującego z materiałem malarskim być bez rozpuszczalników – dyspersji wodnych.

Powierzchnie należy malować cienką, równomierną warstwą wyrobu, krzyżowo, bez przerw i zacieków. Należy dążyć do otrzymania powłok o możliwie jednakowej grubości na całej malowanej powierzchni.

Aby nie dopuścić do powstania zacieków przy malowaniu pędzlem powierzchni pionowych należy: prowadzić pędzel z materiałem malarskim w kierunku pionowym, stopniowo zwiększając nacisk,

- nanosić pędzlem materiał malarski w ten sposób, aby sąsiednie pasma nieznacznie nachodziły na siebie; w miejscu styku obu pasm wskazany jest lekko falisty ruch pędzla,
- po pomalowaniu powierzchni betonowej w kierunku pionowym wykonać drugą warstwę malując powierzchnię betonową pędzlem w kierunku poziomym; prace te należy rozpoczynać od lewej strony naciskając dość mocno pędzel, aby nanoszony materiał mógł się dobrze rozprowadzić,
- ponownie malowaną powierzchnię przeciągnąć pędzlem (przy lekkim jego docisku) - od góry do dołu,
- w ostatnim etapie pomalować powierzchnię betonu pędzlem prowadzonym od dołu do góry.

Przy malowaniu pędzlem uzyskuje się gorsze walory estetyczne, niż w przypadku stosowania innych technik malowania, dlatego nie zaleca się tej metody w przypadku stawiania wysokich wymagań estetycznych w stosunku do danej powierzchni betonowej.

#### 5.10.2.3. Malowanie powierzchni wałkiem

Metodę tę można stosować do wykonywania powłok ochronnych i niektórych rodzajów wypraw. Metoda ta nie powinna być stosowana do gruntowania podłoża, dlatego że (w przeciwieństwie do pędzla) nie pozwala na dokładne wtarcie materiału malarskiego w pory i drobne nierówności podłoża betonowego. Może to wpływać niekorzystnie na przyczepność gruntu do podłoża betonowego, a tym samym na zmniejszenie przyczepności całej powłoki do betonu.

Malowanie powierzchni betonowej wałkiem wymaga zastosowania specjalnego pojemnika z zamocowaną w nim siatką, która pozwala odcisnąć nadmiar materiału malarskiego. Malowanie wałkiem polega na nanoszeniu równoległych - nieznacznie zachodzących na siebie pasm farby. Po pomalowaniu powierzchni betonowej w jednym kierunku, należy malować w kierunku do niego prostopadłym - malowanie krzyżowe. Nanoszenie pasm farby za pomocą wałka nie musi odbywać się w kierunku pionowym i poziomym. W praktyce



dobre rezultaty można uzyskać przy prowadzeniu wałka w kierunkach ukośnych np. pod kątem 45° do pionu i w kierunku prostopadłym do niego.

#### 5.10.2.4. Malowanie powierzchni betonowych natryskiem pneumatycznym

Malowanie natryskiem pneumatycznym polega na rozpyleniu materiału malarskiego pod wpływem strumienia sprężonego powietrza. Metodę tę można stosować do wykonywania impregnacji, powłok ochronnych i niektórych wypraw.

Przed przystąpieniem do malowania podłoża betonowego natryskiem pneumatycznym należy spełnić następujące warunki wstępne:

- właściwie dobrać pistolet natryskowy - uwzględniając wymaganą w danych warunkach wydajność malowania oraz rodzaj stosowanego materiału do powierzchniowej ochrony betonu,
- dokładnie sprawdzić podłączenie pistoletów natryskowych, regulatora ciśnienia i sprężarki,
- przygotować materiał malarski - przez rozcieńczenie do właściwej lepkości roboczej, jeżeli stosowany materiał tego wymaga i dobre wymieszanie,
- ustalić dla danych warunków parametry malowania, takie jak - wydajność wypływu materiału malarskiego przez dyszę, wartość ciśnienia powietrza rozpylającego oraz szerokość strumienia natrysku.

Podczas malowania metodą natrysku pneumatycznego należy przestrzegać następujących zasad:

- odległość pistoletu od malowanej powierzchni betonu powinna być stała i wynosić 0,15 - 0,2 m (chyba że producent materiału zaleca inaczej),
- pistolet podczas natrysku (o ile to możliwe) powinien być ustawiony prostopadle do malowanej powierzchni,
- malowanie należy rozpoczynać od miejsc trudno dostępnych (naroży, wnęk itp.)
- pistolet należy przesuwać z taką prędkością, aby uzyskiwać równo pokrytą materiałem malarskim powierzchnię betonu,
- duże powierzchnie pionowe należy zamalowywać pasmami w kierunku od góry do dołu,
- natrysk należy prowadzić równoległymi pasmami zachodzącymi na siebie w ok. 50%,
- metody tej nie należy stosować do gruntowania podłoża betonowego, ponieważ nie zapewnia możliwości dokładnego wtarcia materiału malarskiego w pory i nierówności podłoża betonowego.

#### 5.10.2.5. Malowanie powierzchni betonowych natryskiem hydrodynamicznym

W malowaniu hydrodynamicznym (bezpowietrznym) rozpylenie materiału malarskiego następuje w wyniku jego bardzo szybkiego przepływu przez specjalną dyszę rozpylającą. Metodę tę stosuje się przede wszystkim do wykonywania powłok ochronnych.

Metodą natrysku hydrodynamicznego można nanosić większość materiałów malarskich, które są przeznaczone do natrysku pneumatycznego. Nie można tą metodą nanosić materiałów malarskich z wypełniaczami włóknistymi. Również metoda ta jest ograniczona w przypadku materiałów chemoutwardzalnych, o krótkim czasie zachowania właściwości roboczych. Metoda ta natomiast nadaje się do malowania materiałami o wysokiej gęstości. Natryskiem hydrodynamicznym nie należy gruntować powierzchni - metoda nie zapewnia możliwości dokładnego wtarcia materiału malarskiego w pory i nierówności podłoża betonowego.

### 5.11. Pielęgnacja powłoki lub wyprawy

Jeżeli producent nie podaje inaczej, bezpośrednio po ukończeniu prac związanych z zabezpieczeniem antykorozyjnym betonu należy chronić tę powierzchnię przed intensywnym nasłonecznieniem, silnym wiatrem, a także deszczem oraz spadkiem temperatury powietrza poniżej 5°C i przegrzaniem powyżej 25°C przez czas określony przez producenta materiału w kartach technicznych.

### 5.12. Bezpieczeństwo robót i ochrona środowiska

Materiały do antykorozyjnego zabezpieczania betonu powinny być dostarczane w szczelnych, oryginalnych pojemnikach i składowane w suchych pomieszczeniach w temperaturach nie niższych niż +5°C i wyższych niż +25°C.

Transport i składowanie materiałów na bazie żywic syntetycznych powinny odpowiadać ogólnym wymaganiom, jak dla materiałów toksycznych i łatwopalnych.

Sposób prowadzenia prac związanych z antykorozyjnym zabezpieczaniem betonu nie może powodować skażenia środowiska.

Resztek materiałów pozostałych w pojemnikach i po umyciu przyrządów roboczych nie wolno wylewać do kanalizacji. Wszelkie odpady tych materiałów Wykonawca obowiązany jest usunąć z terenu i poddać utylizacji. Wykonawca obowiązany jest zabezpieczyć teren przed zanieczyszczeniem odpadami, szczególnie w przypadku materiałów nanoszonych metodą natryskową.

### 5.13. Gwarancje powykonawcze

Jeżeli w warunkach kontraktu nie ustalono inaczej to okres objęty gwarancją na ochronę powierzchniową betonu powinien wynosić 3 lata od daty dokonanego odbioru ostatecznego.

## 6. KONTROLA JAKOŚCI ROBÓT

### 6.1. Ogólne zasady kontroli jakości robót

Ogólne zasady kontroli jakości robót podano w ST D-M-00.00.00 „Wymagania ogólne”, pkt 6.

### 6.2. Badania przed przystąpieniem do robót

Przed przystąpieniem do robót Wykonawca powinien:

- uzyskać wymagane dokumenty, dopuszczające wyroby budowlane do obrotu i powszechnego stosowania (certyfikaty zgodności, deklaracje zgodności, aprobaty techniczne, ew. badania materiałów wykonane przez dostawców itp.), potwierdzające zgodność materiałów z wymaganiami pktu 2 niniejszej ST,
- ew. wykonać własne badania właściwości materiałów przeznaczonych do wykonania robót, określone w pktcie 2 lub przez Inżyniera,

Wszystkie dokumenty oraz wyniki badań Wykonawca przedstawi Inżynierowi do akceptacji.

Podczas robót Wykonawca zobowiązany jest prowadzić protokół wykonania ochrony powierzchniowej, w którym podaje wszystkie niezbędne informacje o warunkach atmosferycznych, stanie używanych materiałów, parametrach technologicznych wbudowania materiałów, ilości zastosowanych materiałów oraz wyniki badań wykonanych powłok. Wzory protokołów zostały zamieszczone w załącznikach do niniejszej ST.

### 6.3. Kontrola jakości materiałów

Kontrolę wytwarzania materiałów prowadzi producent w ramach nadzoru wewnętrznego. Za sprawdzenie przydatności materiałów oraz jakości wbudowania odpowiada Wykonawca. Akceptacja materiałów następuje na podstawie Polskich Norm lub, w wypadku ich braku, aprobat technicznych i sprawdzeniu ich na zgodność z wymaganiami specyfikacji technicznej. Wykonawca przedstawi Inżynierowi certyfikat zgodności lub deklaracje zgodności danej partii materiału z Polską Normą lub aprobatą techniczną, a także kartę techniczną materiału. Na żądanie Inżyniera Wykonawca przedstawi aktualne wyniki badań materiałów wykonanych w ramach nadzoru wewnętrznego przez producenta.

Przed zastosowaniem materiałów Wykonawca zobowiązany jest sprawdzić:

- nr produktu,
- stan opakowań materiału,
- warunki przechowywania materiału,
- datę produkcji i datę przydatności do stosowania.

Dodatkowo po otwarciu pojemnika z materiałem Wykonawca powinien ocenić jego wygląd i klarowność, a w przypadku farb sprawdzić obecność kożucha lub osadu zgodnie z PN-EN 21513.

Z kontroli jakości materiałów powinien zostać sporządzony protokół. Wzór protokołu został zamieszczony w załączniku 2A i 2B.

### 6.4. Kontrola przygotowania podłoża

Wykonawca zobowiązany jest przedstawić Inżynierowi do akceptacji wyniki badań podłoża, które powinny odpowiadać wymaganiom podanym w pktcie 5.8. Z przygotowania podłoża zostanie sporządzony protokół. Przykład protokołu został zamieszczony w załączniku 3.

## 6.5. Kontrola wykonania zabezpieczenia

### 6.5.1. Kontrola przygotowania materiałów i nakładania powłok

Podczas przygotowywania materiałów do użycia należy sprawdzać zachowanie proporcji mieszania składników, zachowania czasu mieszania składników. Należy też kontrolować zachowanie czasu nakładania materiałów i odstępy czasowe pomiędzy układaniem kolejnych warstw.

### 6.5.2. Badanie wykonanej powłoki lub wyprawy

#### 6.5.2.1. Ocena wizualna powłok i wypraw

Sprawdzenie wyglądu zewnętrznego obejmuje wzrokową ocenę stanu całej powłoki lub wyprawy wg wymagań podanych w tablicy 1.

Tablica 1. Ocena wizualna jakości powłok i wypraw ochronnych

Lp.	Cecha powłoki	Wymagania
1	Połysk	jednolity na całej powierzchni
2	Barwa	jednolita na całej powierzchni, zgodna ze wzorcem
3	Zmięknienie powłoki	niedopuszczalne
4	Ubytki	niedopuszczalne
5	Chropowatość	niedopuszczalna - w przypadku gładkich powłok
6	Kratery	dopuszczalna o charakterze ułkuć szpilki
7	Zacieki	niedopuszczalne
8	Marszczenie się wymalowania	niedopuszczalne
9	Rysy i pęknięcia	niedopuszczalne
10	Pęcherze	niedopuszczalne
11	Odsparowanie się powłoki lub wyprawy	niedopuszczalne

Cała powierzchnia betonu powinna być dokładnie pokryta materiałem ochronnym.

#### 6.5.2.2. Sprawdzenie powierzchni hydrofobizowanych

Sprawdzenie skuteczności impregnacji za pomocą impregnatów hydrofobowych należy przeprowadzić przez oględziny wizualne stanu wykonanej powłoki jw. oraz zachowania się wody na jej powierzchni poziomej, jak podano poniżej.

Na każdym 10 m<sup>2</sup> zabezpieczanej poziomej powierzchni należy wykonać test sprawdzający skuteczność wykonania impregnacji. Test sprawdzający polega na rozlaniu na wybranej powierzchni niewielkiej ilości wody.

Miejsce to należy zabezpieczyć przed parowaniem wody np. za pomocą naczynia szklanego. Ocenę skuteczności impregnacji przedstawiono w tablicy 2.

Tablica 2. Ocena skuteczności impregnacji za pomocą impregnatów

Lp.	Ocena skuteczności impregnacji	Sposób kontroli
1	Bardzo dobra	krople wody* nie wsiąkają w podłoże betonowe ponad dobę
2	Dobra	krople wody* nie wsiąkają w podłoże betonowe co najmniej 2 h
3	Słaba	krople wsiąkają* w podłoże po 1 h
*) zabezpieczone przed parowaniem naczyniem szklanym		

### 6.5.2.3. Sprawdzenie jakości wykonania impregnacji za pomocą impregnatów wypełniających pory

Sprawdzenie jakości wykonania impregnacji za pomocą impregnatów wypełniających pory obejmuje kontrolę:

- a) szczelności impregnowanego podłoża,
- b) wzmocnienie warstwy przypowierzchniowej betonu

i wykonuje się w sposób podany w dalszym ciągu:

- na każdych 50 m<sup>2</sup> zabezpieczanej powierzchni należy wykonać test sprawdzający szczelność impregnowanej powierzchni. W wybranych punktach zabezpieczonej powierzchni należy przykleić szklane rurki o średnicy  $70 \pm 10$  mm i wysokości  $60 \pm 5$  mm. Rurki należy przykleić klejem epoksydowym. Połączenie rurki z powierzchnią betonową powinno być szczelne. Następnie rurki napełnia się wodą do wysokości 5 cm i przykrywa płytkami szklanymi. Badanie to prowadzi się przez 24 h. Oceną skuteczności impregnacji jest porównanie nasiąkliwości powierzchniowej betonu (w tych samych miejscach) przed i po impregnacji. Nasiąkliwość ta powinna zmniejszyć się o min. 30%,
- na każdych 50 m<sup>2</sup> impregnowanej powierzchni należy wykonać badanie betonu na odrywanie metodą „pull-off” w warstwie przypowierzchniowej (nacięcie betonu na głębokość 3 mm), wg procedury IBDIM PB-TM-X3. Oceną skuteczności impregnacji jest porównanie wytrzymałości na odrywanie betonu przed impregnacją i po impregnacji (przy tej samej głębokości nacięcia). Próby na odrywanie (przed i po impregnacji) powinny być przeprowadzane w miejscach oddalonych od siebie nie więcej niż 30 cm. Wzmocnienie podłoża betonowego określane wytrzymałością na odrywanie powinno wynosić nie mniej niż 20%.

### 6.5.2.4. Sprawdzenie przyczepności powłoki do podłoża betonowego

Badanie przyczepności powłok lub wypraw ochronnych na podłożu betonowym należy przeprowadzić na obiekcie wg następujących zasad:

- a) metodą jakościową polegającą na ostukiwaniu stalowym młotkiem o masie 250 g w wybranych przez Inżynierów miejscach. W przypadku złej przyczepności powłoki do podłoża przy ostukiwaniu występuje specyficzny głuchy dźwięk,
- b) metodą ilościową polegającą na określeniu siły potrzebnej do oderwania naciętego wycinka powłoki od podłoża za pomocą przyklejonego stempla metalowego o średnicy  $\varnothing 50$  mm zgodnie z normą PN-EN 1542:2000.
- c) Do przyklejania stempla metalowego do powłoki należy dobrać klej spełniający następujące wymagania:
  - świeżo nałożony klej nie może oddziaływać niszcząco na powłokę,
  - po stwardnieniu kleju, naprężenia zrywające połączenia: klej-stempel metalowy i klej-powłoka powinny być większe niż naprężenia zrywające połączenie: beton-powłoka.

Należy wykonać co najmniej 1 oznaczenie na 25 m<sup>2</sup> przy czym nie mniej niż 5 oznaczeń dla elementu. Miejsca pomiarowe powinien wskazać Inżynier. Wartości powinny spełniać wymagania dla powłoki lub wyprawy podane w pktcie 2.4. Jeżeli wartość pojedynczego pomiaru jest niższa od wartości podanych w pktcie 2.4 wówczas należy wykonać dodatkowy pomiar obok, w miejscu również wskazanym przez Inżyniera. W przypadku, gdy dodatkowy pomiar spełni warunek minimalnej wytrzymałości na odrywanie i równocześnie wartość średnia ze wszystkich pomiarów nie będzie niższa od wartości średniej określonej w pktcie 2.4 dla danego rodzaju powłoki lub wyprawy, to można uznać, że warunek wytrzymałości na odrywanie został spełniony. Istotny jest również sposób zniszczenia w miejscu badania przyczepności. Za poprawny należy przyjąć każdy sposób zniszczenia typu adhezyjnego, kohezyjnego lub adhezyjno-kohezyjnego oprócz zniszczenia w warstwie kleju (lub na styku kleju ze stemplem lub na styku kleju z powłoką).

### 6.5.2.5. Grubość powłoki

Sprawdzenie grubości powłok należy wykonywać metodami niszczącymi lub nieniszczącymi wg norm przedmiotowych z dokładnością do 0,1 mm wykonując 1 pomiar na 25 m<sup>2</sup> powłoki, lecz nie mniej niż 5 pomiarów na jednym elemencie. Grubość powłok można mierzyć np. na próbkach pobranych przy badaniach ich przyczepności do podłoża betonowego. Uzyskane wyniki należy porównać do grubości minimalnej i maksymalnej określonej w aprobacie technicznej. Jeżeli jeden z pomiarów jest mniejszy niż grubość minimalna lub większy niż grubość maksymalna, to należy wykonać pomiar dodatkowy w odległości ok. 1 m. Jeżeli ten drugi pomiar będzie mieścił się w określonych granicach to należy uznać, że ogólna grubość po-

włoki spełnia wymagania. Grubość powłoki powinna być zgodna z grubością projektowaną dopuszczalnym odchyleniem  $\pm 20\%$ .

#### 6.5.2.6. Wyniki kontroli i badania dodatkowe

Z pomiarów kontrolnych Wykonawca sporządzi protokół. Wzór protokołu został przedstawiony w załącznikach 5A, 5B i 5C. Na żądanie Inżyniera kontrola może objąć również badania innych właściwości materiałów i powłok wg wymagań aprobat technicznych.

Miejsca uszkodzone podczas badań należy naprawić przy użyciu tych samych materiałów, które były stosowane do wykonania zabezpieczenia powierzchniowego, zachowując wymagania technologiczne odnośnie ich stosowania.

## 7. OBMIAR ROBÓT

### 7.1. Ogólne zasady obmiaru robót

Ogólne zasady obmiaru robót podano w ST D-M-00.00.00 „Wymagania ogólne”, pkt 7.

### 7.2. Jednostka obmiarowa

Jednostką obmiarową jest  $1 \text{ m}^2$  (metr kwadratowy) powierzchni betonu zabezpieczonej antykorozyjnie.

## 8. ODBIÓR ROBÓT

### 8.1. Ogólne zasady odbioru robót

Ogólne zasady odbioru robót podano w ST D-M-00.00.00 „Wymagania ogólne”, pkt 8.

Roboty uznaje się za wykonane zgodnie z dokumentacją projektową, ST i wymaganiami Inżyniera, jeżeli wszystkie pomiary i badania z zachowaniem tolerancji wg punktu 6 dały wyniki pozytywne.

### 8.2. Odbiór robót zanikających i ulegających zakryciu

Odbiorowi robót zanikających i ulegających zakryciu podlegają:

- przygotowanie podłoża do ułożenia powłoki,
- ułożenie powłoki gruntującej i międzywarstw.

Odbiór tych robót powinien być zgodny z wymaganiami ST D-M-00.00.00 „Wymagania ogólne” oraz niniejszej ST.

## 9. PODSTAWA PŁATNOŚCI

### 9.1. Ogólne ustalenia dotyczące podstawy płatności

Ogólne ustalenia dotyczące podstawy płatności podano w ST D-M-00.00.00 „Wymagania ogólne”, pkt 9.

### 9.2. Cena jednostki obmiarowej

Cena jednostki obmiarowej obejmuje:

- roboty przygotowawcze i pomiarowe,
- zakup, dostawę i magazynowanie materiałów, konstrukcji lub wyrobów potrzebnych do wykonania robót,
- przygotowanie podłoża do nakładania powłoki,
- nałożenie powłoki,
- pielęgnację powłoki,
- wykonanie i rozbiórkę rusztowań, pomostów roboczych, urządzeń pomocniczych, niezbędnych do wykonania robót,
- zapewnienie bezpieczeństwa robót i ochrony środowiska,
- wykonanie badań,
- dokumenty i czynności odbiorowe,

- uporządkowanie miejsca robót.

### 9.3. Sposób rozliczenia robót tymczasowych i prac towarzyszących

Cena wykonania robót określonych niniejszą ST obejmuje:

- roboty tymczasowe, które są potrzebne do wykonania robót podstawowych, ale nie są przekazywane Zamawiającemu i są usuwane po wykonaniu robót podstawowych,
- prace towarzyszące, które są niezbędne do wykonania robót podstawowych, niezaliczane do robót tymczasowych.

## 10. PRZEPISY ZWIĄZANE

### 10.1. Ogólne specyfikacje techniczne (OST)

1. D-M-00.00.00 Wymagania ogólne

### 10.2. Normy

2. PN-B-03264:2000 Konstrukcje betonowe, żelbetowe i sprężone. Obliczenia statyczne i projektowanie.
3. PN-B-04500:1985 Zaprawy budowlane - badanie cech fizycznych i wytrzymałościowych
4. PN-EN 1542:2000 Wyroby i systemy do ochrony i napraw konstrukcji betonowych. Metody badań. Pomiar przyczepności przez odrywanie.
5. PN-EN 21513 Farby i lakiery. Sprawdzanie i przygotowywanie próbek do badań.

### 10.3. Inne dokumenty

6. Procedura IBDiM Nr PB-TM-X5 Oznaczenie wskaźnika ograniczenia chłonności wody
7. Procedura IBDiM PO-2 Badanie i ocena stanu powłoki po 150 cyklach zamrażania i odmrażania
8. Procedura ITB LO-4 Oznaczanie przepuszczalności pary wodnej przez powłoki malarskie, bitumiczne i z tworzyw sztucznych oraz folie z tworzyw sztucznych i papy
9. Procedura IBDiM TM-X3 Badanie przyczepności powłoki ochronnej do betonu metodą „pull-off”
10. Procedura ITB nr 211 Wymagania techniczne i metody badań zapraw plastycznych oraz warunki odbioru pocienionych wypraw z zapraw plastycznych
11. Rozporządzenie Ministra Transportu i Gospodarki Morskiej z dnia 30 maja 2000 r. w sprawie warunków technicznych, jakim powinny odpowiadać drogowe obiekty inżynierskie i ich usytuowanie (Dz. U. nr 63, poz. 735)
12. Zalecenia do wykonywania oraz odbioru napraw i ochrony powierzchniowej betonu w konstrukcjach mostowych, GDDP-IBDiM, Żmigród, 1998 r.

**ZAŁĄCZNIKI****ZAŁĄCZNIK 1**

Kontrakt nr .....

Nazwa kontraktu .....

Umowa nr.....

**PROTOKÓŁ WYKONANIA  
OCHRONY POWIERZCHNIOWEJ BETONU –  
– USTALENIA TECHNOLOGICZNE**

Obiekt: .....

Zleceniodawca: .....

Projektant: .....

Wykonawca: .....

Laboratorium: .....

Osoby odpowiedzialne:

IMIĘ I NAZWISKO	FUNKCJA	NUMER UPRAWNIENÍ
	Inspektor nadzoru	
	Kierownik budowy	

**USTALENIA:**

RODZAJ ROBÓT	ZAKRES ROBÓT	PROJEKTOWANA TECHNOLOGIA
Przygotowanie podłoża betonowego		odkucia ręczne odkucia mechaniczne oczyszczenie podłoża: – piaskowanie – hydropiaskowanie – śrutowanie – frezowanie – inne: .....
Zabezpieczenie powierzchniowe		hydrofobizacja powłoka nie pokr. zarysowań powłoka elastyczna wyprawa inne: .....
Inne roboty:		

**WYKAZ ZAAKCEPTOWANYCH MATERIAŁÓW:**

RODZAJ TECHNOLOGII	PRODUCENT MATERIAŁU	NAZWA MATERIAŁU	NUMER APROBATY	ZUŻYCIE JEDNOSTKOWE

**WYMAGANIA DOTYCZĄCE WARUNKÓW ATMOSFERYCZNYCH:**

RODZAJ TECHNOLOGII	WYMAGANIA					
	temp. powietrza	temp. podłoża	temp. materiałów	wilgotność powietrza	temp. punktu rosy	inne: .....

**WYKAZ WYMAGANYCH BADAŃ KONTROLNYCH:**

RODZAJ WYKONANEJ ROBOTY	RODZAJ BADAŃ	CZĘSTOTLIWOŚĆ	WYMAGANIA



**WYKAZ MINIMALNEGO WYPOSAŻENIA LABORATORYJNEGO  
NIEZBĘDNEGO PRZY PROWADZONYCH PRACACH**

RODZAJ SPRZĘTU	ILOŚĆ SZTUK
Termometr do pomiaru temperatury powietrza	
Termometr do pomiaru temperatury podłoża	
Termometr do pomiaru temperatury materiałów	
Higrometr	
Fenoloftaleina	
Aparat „pull-off”	
Inne:	

**WYKAZ ZAAKCEPTOWANEGO SPRZĘTU I NARZĘDZI:**

RODZAJ SPRZĘTU	ILOŚĆ SZTUK

**INNE USTALENIA TECHNOLOGICZNE:**

Data

Wykonawca

Inspektor nadzoru

.....

.....

.....

## ZAŁĄCZNIK 2A

Kontrakt nr .....

Nazwa kontraktu .....

Umowa nr.....

**PROTOKÓŁ WYKONANIA ROBÓT nr ..... DZIAŁKA nr .....**  
**PROTOKÓŁ KONTROLI JAKOŚCI**  
**MATERIAŁÓW DO OCHRONY POWIERZCHNIOWEJ<sup>1)</sup>**

Obiekt: .....

Element: .....

Zakres robót:.....[m<sup>2</sup>] rysunek załącznik nr: .....

Termin wykonania prac: .....

<b>Nazwa materiału (rodzaj)</b>	
<b>Producent</b>	
<b>Numer partii</b>	
<b>Ilość materiałów z partii (ilość i pojemność opakowań)</b>	
<b>Numer dostawy</b>	
<b>Data przydatności do użycia (dz./m-c/r)</b>	
<b>Nr Polskiej Normy lub aprobaty technicznej</b>	
<b>Certyfikat lub deklaracja zgodności z PN lub AT</b> (nr, z dnia, wielkość dostawy objętej danym certyfikatem lub deklaracją)	/
<b>Liczba składników / stosunek mieszania</b>	
<b>Stan opakowania<sup>2)</sup>:</b>	
– uszkodzone (szt.)	[ ]
– nieuszkodzone (szt.)	[ ]
<b>Obecność kożucha<sup>2)</sup></b>	
<b>Osad<sup>2)</sup>:</b>	
– łatwy do rozmieszania	[ ]
– trudny do rozmieszania	[ ]
– niemożliwy do rozmieszania	[ ]
<b>Konsystencja</b>	
<b>Rozdział faz<sup>2)</sup></b>	[ ] tak [ ] nie
<b>Wtrącenia<sup>2)</sup></b>	[ ] tak [ ] nie
<b>Kolor<sup>2)</sup></b>	[ ] zgodny z dokumentacją [ ] niezgodny z dokumentacją
<b>Inne</b>	
<b>Uwagi</b>	

<sup>1)</sup> – należy wypełniać dla każdej partii materiałów<sup>2)</sup> – właściwą odpowiedź należy zaznaczyć krzyżykiem [ × ]

Miejscowość i data

Wykonawca

Inspektor nadzoru

.....

.....

.....

**ZAŁĄCZNIK 2B**

Kontrakt nr .....

Nazwa kontraktu ...

Umowa nr .....

**PROTOKÓŁ WYKONANIA ROBÓT nr .....**  
**PROTOKÓŁ KONTROLI JAKOŚCI**  
**MATERIAŁU GRUNTUJĄCEGO<sup>1)</sup>**

Obiekt: .....  
 Element: .....  
 Zakres robót: .....[m<sup>2</sup>] rysunek załącznik nr: .....  
 Termin wykonania prac: .....

<b>Nazwa materiału (rodzaj)</b>	
<b>Producent</b>	
<b>Numer partii</b>	
<b>Ilość materiałów z partii (ilość i pojemność pojemników)</b>	
<b>Numer dostawy</b>	
<b>Data przydatności do użycia (dz./m-c/r)</b>	
<b>Nr Polskiej Normy lub aprobaty technicznej</b>	
<b>Certyfikat lub deklaracja zgodności z PN lub AT</b> (nr, z dnia, wielkość dostawy objętej danym certyfikatem lub deklaracją)	
<b>Liczba składników / stosunek mieszania</b>	
<b>Stan opakowania<sup>2)</sup></b>	
– uszkodzone (szt.)	[ ]
– nieuszkodzone (szt.)	[ ]
<b>Obecność kożucha<sup>2)</sup></b>	[ ] tak [ ] nie
<b>Osad<sup>2)</sup></b>	
– łatwy do rozmieszania	[ ]
– trudny do rozmieszania	[ ]
– niemożliwy do rozmieszania	[ ]
<b>Konsystencja</b>	
<b>Rozdział faz<sup>2)</sup></b>	[ ] tak [ ] nie
<b>Wtrącenia<sup>2)</sup></b>	[ ] tak [ ] nie
<b>Kolor</b>	
<b>Inne</b>	
<b>Uwagi</b>	

<sup>1)</sup> – należy wypełniać dla każdej partii materiałów

<sup>2)</sup> – właściwą odpowiedź należy zaznaczyć krzyżykiem [ × ]

Miejscowość i data

Wykonawca

Inspektor nadzoru

.....

.....

.....

.....

## ZAŁĄCZNIK 3

Kontrakt nr .....

Nazwa kontraktu ...

Umowa nr .....

**PROTOKÓŁ WYKONANIA ROBÓT nr ..... DZIAŁKA nr .....**  
**PROTOKÓŁ KONTROLI**  
**PRZYGOTOWANIA PODŁOŻA BETONOWEGO**

Obiekt: .....

Element: .....

Zakres robót: .....[m<sup>2</sup>] rysunek załącznik nr: .....

Termin wykonania prac: .....

Sposób czyszczenia		
Wytrzymałość na odrywanie <sup>1)</sup> (MPa)	wyniki zawiera załącznik nr ..... wartość średnia ..... wartość minimalna .....	
	<input type="checkbox"/> spełnia wymaganie	<input type="checkbox"/> nie spełnia wymagania
Czystość podłoża <sup>1)</sup>	<input type="checkbox"/> spełnia wymaganie	<input type="checkbox"/> nie spełnia wymagania
Gładkość podłoża <sup>1)</sup>	<input type="checkbox"/> spełnia wymaganie	<input type="checkbox"/> nie spełnia wymagania
Szorstkość podłoża <sup>1)</sup> (mm)	wyniki zawiera załącznik nr ..... wartość średnia ..... wartość maksymalna .....	
	<input type="checkbox"/> spełnia wymaganie	<input type="checkbox"/> nie spełnia wymagania
Równość podłoża <sup>1)</sup>	<input type="checkbox"/> spełnia wymaganie	<input type="checkbox"/> nie spełnia wymagania
Wilgotność podłoża <sup>1)</sup>	<input type="checkbox"/> spełnia wymaganie	<input type="checkbox"/> nie spełnia wymagania
Data i godzina zakończenia prac przygotowani podłoża	Data .....	Godzina ..... ..
Inne (w zależności od rodzaju metody zabezpieczenia powierzchniowego)		
Uwagi		
Jakość przygotowanego podłoża <sup>1)</sup>	<input type="checkbox"/> spełnia wymagania <input type="checkbox"/> nie spełnia wymagań (kwalifikuje się do poprawy)	

<sup>1)</sup> – właściwą odpowiedź należy zaznaczyć krzyżykiem [ × ]

Miejscowość i data

.....

Wykonawca

.....

Inspektor nadzoru

.....

**ZAŁĄCZNIK 4A**

Kontrakt nr .....

Nazwa kontraktu ...

Umowa nr .....

**PROTOKÓŁ WYKONANIA ROBÓT nr .....**  
**OCHRONA POWIERZCHNIOWA BETONU**

Obiekt: .....

Element: .....

Zakres robót: .....

Termin wykonania prac: .....

Rodzaj powłoki: .....

**PARAMETRY MATERIAŁÓW**

Lp.	Parametry materiału	Dane dla materiału gruntującego	Dane dla materiału
1.	Nazwa materiału		
2.	Numer partii		
3.	Numer dostawy		
4.	Certyfikat lub deklaracja zgodności z Polską Normą lub aprobatą techniczną	załącznik nr .....	załącznik nr .....
5.	Data ważności		
6.	Stosunek mieszania		
7.	Czas mieszania		
8.	Temperatura materiału		
9.	Metoda nanoszenia		
10.	Liczba warstw		
11.	Grubość warstw		
12.	Przerwa technologiczna przed wykona- niem kolejnej warstwy powłoki		
13.	Inne:		

**DANE METEOROLOGICZNE**

Data:	Godzina:	Godzina:	Godzina:
Pogodnie			
Zachmurzenie			
Deszcz			
Temperatura powietrza			
Wilgotność powietrza			
Temperatura podłoża			
Temperatura punktu rosy			
Inne:			

Miejscowość i data

Wykonawca

Inspektor nadzoru

.....

.....

.....

**ZAŁĄCZNIK 4B**

Kontrakt nr .....

Nazwa kontraktu ...

Umowa nr .....

**PROTOKÓŁ WYKONANIA ROBÓT nr .....**  
**PROTOKÓŁ POMIARÓW WARUNKÓW KLIMATYCZNYCH<sup>1)</sup>**

Obiekt: .....

Element: .....

Zakres robót: ..... [m<sup>2</sup>] rysunek załącznik nr:

Termin wykonania prac: .....

Nr działki (m <sup>2</sup> )	Data i godzina	Silne promieniowanie słoneczne	Zachmurzenie	Opad atmosferyczny	Wilgotność względna [%]	Temp. powietrza [°C]	Temp. podłoża [°C]	Temp. punktu rosy [°C]
1	2	3	4	5	6	7	8	9
1 załącznik nr <sup>2)</sup> ....								
2 załącznik nr <sup>2)</sup> ....								
3 załącznik nr <sup>2)</sup> ....								
4 załącznik nr <sup>2)</sup> ....								

**Uwaga:** Pomiary warunków klimatycznych należy przeprowadzać co 3-4 godziny i przy każdej odczuwalnej zmianie pogody

<sup>1)</sup> – protokół należy stosować do całości zabezpieczanej powierzchni<sup>2)</sup> – załącznik nr ..... zawiera szkic działki

Miejscowość i data

Wykonawca

Inspektor nadzoru

.....

.....

.....

**ZAŁĄCZNIK 5A**

Kontrakt nr .....

Nazwa kontraktu ...

Umowa nr .....

**PROTOKÓŁ WYKONANIA ROBÓT nr ..... DZIAŁKA nr .....****PROTOKÓŁ KONTROLI JAKOŚCI****NAŁOŻONYCH POWŁOK OCHRONNYCH I WYPRAW OCHRONNYCH<sup>1)</sup>**

Obiekt: .....

Element: .....

Zakres robót: .....[m<sup>2</sup>] rysunek załącznik nr: .....

Termin wykonania prac: .....

<b>Material</b> (nazwa, rodzaj, ze zdolnością przenoszenia zarysowań lub bez)	
<b>Producent</b>	
<b>Technika aplikacji</b>	
<b>Czas aplikacji</b>	
<b>Wygląd powłoki<sup>2)</sup></b>	
– połysk	[ ] jednolity [ ] niejednolity
– barwa	[ ] zgodny z dokumentacją [ ] niezgodny z dokumentacją
– zmięknienie powłoki	[ ] tak [ ] nie
– miejsca niepokryte	[ ] tak [ ] nie
– chropowatość	[ ] tak [ ] nie
– kratery	[ ] tak [ ] nie
– zacieki	[ ] tak [ ] nie
– marszczenie	[ ] tak [ ] nie
– pęcherze	[ ] tak [ ] nie
– rysy i pęknięcia	[ ] tak [ ] nie
– odspajanie	[ ] tak [ ] nie
– wtrącone zanieczyszczenia	[ ] tak [ ] nie
<b>Grubość średnia (µm)</b>	wyniki zawiera załącznik nr ..... wartość średnia ..... wartość minimalna ..... [ ] spełnia wymaganie [ ] nie spełnia wymagania
<b>Przyczepność (MPa)</b>	wyniki zawiera załącznik nr ..... wartość średnia ..... wartość minimalna ..... [ ] spełnia wymaganie [ ] nie spełnia wymagania
<b>Uwagi</b>	
<b>Jakość przygotowanego podłoża:</b>	[ ] spełnia wymagania [ ] nie spełnia wymagań (kwalifikuje się do poprawy)

<sup>1)</sup> – należy wypełniać po każdym skończonym fragmencie pracy<sup>2)</sup> – właściwą odpowiedź należy zaznaczyć krzyżykiem [ × ]

Miejscowość i data

Wykonawca

Inspektor nadzoru

.....

.....

.....

**ZAŁĄCZNIK 5B**

Kontrakt nr .....

Nazwa kontraktu ...

Umowa nr .....

**PROTOKÓŁ WYKONANIA ROBÓT nr ..... DZIAŁKA nr .....  
 PROTOKÓŁ KONTROLI JAKOŚCI  
 WYKONANEJ IMPREGNACJI HYDROFOBOWEJ<sup>1)</sup>**

Obiekt: .....

Element: .....

Zakres robót: .....[m<sup>2</sup>] rysunek załącznik nr: .....

Termin wykonania prac: .....

<b>Nazwa materiału</b>	
<b>Producent</b>	
<b>Ocena skuteczności impregnacji hydrofobowej (metoda kropli)<sup>2)</sup></b>	<input type="checkbox"/> bardzo dobra <input type="checkbox"/> dobra <input type="checkbox"/> słaba
<b>Pokrycie powierzchni<sup>2)</sup></b>	<input type="checkbox"/> dokładne <input type="checkbox"/> niedokładne
<b>Jakość wykonanej impregnacji<sup>2)</sup></b>	<input type="checkbox"/> spełnia wymagania <input type="checkbox"/> nie spełnia wymagań (kwalifikuje się do poprawy)

<sup>1)</sup> – należy wypełniać po każdym skończonym fragmencie pracy<sup>2)</sup> – właściwą odpowiedź należy zaznaczyć krzyżykiem [ × ]

Miejscowość i data

Wykonawca

Inspektor nadzoru

.....

.....

.....



## ZAŁĄCZNIK 5C

Kontrakt nr .....  
 Nazwa kontraktu ...  
 Umowa nr.....

**PROTOKÓŁ WYKONANIA ROBÓT nr ..... DZIAŁKA nr .....**  
**PROTOKÓŁ KONTROLI JAKOŚCI**  
**WYKONANEJ IMPREGNACJI WYPEŁNIAJĄCEJ PORY<sup>1)</sup>**

Obiekt: .....  
 Element: .....  
 Zakres robót: .....[m<sup>2</sup>] rysunek załącznik nr: ..  
 Termin wykonania prac: .....

<b>Szczelność [%]<sup>1)</sup>:</b>	-
- nasiąkliwość przed impregnacją - N1	poszczególne wyniki zawiera załącznik nr: wartość średnia:
- nasiąkliwość po impregnacji - N2	poszczególne wyniki zawiera załącznik nr: wartość średnia:
- czy spełnia zasadę zmniejszenia nasiąkliwości betonu o min. 30%? <sup>3)</sup>	[ ] tak [ ] nie
<b>Wzmocnienie warstwy przypowierzchniowej zaimpregnowanego betonu [MPa]<sup>2)</sup></b>	-
- wytrzymałość na odrywanie przed impregnacją W1	poszczególne wyniki zawiera załącznik nr: wartość średnia: wartość minimalna:
- wytrzymałość na odrywanie po impregnacji W2	poszczególne wyniki zawiera załącznik nr: wartość średnia: wartość minimalna:
- czy spełnia zasadę - wzmocnienia podłoża betonowego o nie mniej niż 20% ? <sup>3)</sup>	[ ] tak [ ] nie

<sup>1)</sup> – różnicę nasiąkliwości powierzchniowej należy obliczyć wg wzoru:  $(N1-N2):N1 \times 100\%$

<sup>2)</sup> - wzmocnienie podłoża betonowego należy obliczyć wg wzoru:  $(W1-W2):W1 \times 100\%$

<sup>3)</sup> – właściwą odpowiedź należy zaznaczyć krzyżykiem [ × ]

Miejscowość i data

Wykonawca

Inspektor nadzoru

.....

.....

.....

## ZAŁĄCZNIK 6

Tabela 11.1 Tabela punktu rosy

Temp. powietrza	Temperatura punktu rosy w (°C) dla podłoża, w zależności od wilgotności względnej powietrza										
	[°C]	45%	50%	55%	60%	65%	70%	75%	80%	85%	90%
4	-6,11	-4,88	-3,69	-2,61	-1,79	-0,88	-0,09	+0,78	+1,62	+2,44	+3,20
6	-4,49	-3,07	-2,10	-1,05	-0,08	+0,85	+1,86	+2,72	+3,62	+4,48	+5,38
8	-2,69	-1,61	-0,44	+0,67	+1,80	+2,83	+3,82	+4,77	+5,66	+6,48	+7,32
10	-1,26	+0,02	+1,31	+2,53	+3,74	+4,79	+5,82	6,79	7,65	8,45	9,31
12	+0,35	+1,84	+3,19	+4,46	+5,63	6,74	7,75	8,69	9,60	10,48	11,33
14	+2,20	+3,76	+5,10	6,40	7,58	8,67	9,70	10,71	11,64	12,55	13,36
15	+3,12	4,65	6,07	7,36	8,52	9,63	10,70	11,69	12,62	13,52	14,42
16	4,07	5,59	6,98	8,29	9,47	10,61	11,68	12,66	13,63	14,58	15,54
17	5,00	6,48	7,92	9,18	10,39	11,48	12,54	13,57	14,50	15,36	16,19
18	5,90	7,43	8,83	10,12	11,33	12,44	13,48	14,56	15,41	16,31	17,25
19	6,80	8,33	9,75	11,09	12,26	13,37	14,49	15,47	16,40	17,37	18,22
20	7,73	9,30	10,72	12,00	13,22	14,40	15,48	16,46	17,44	18,36	19,18
21	8,60	10,22	11,59	12,92	14,21	15,36	16,40	17,44	18,41	19,27	20,19
22	9,54	11,16	12,52	13,89	15,19	16,27	17,41	18,42	19,39	20,28	21,22
23	10,44	12,02	13,47	14,87	16,04	17,29	18,37	19,37	20,37	21,34	22,23
24	11,34	12,93	14,44	15,73	17,06	18,21	19,22	20,33	21,37	22,32	23,18
25	12,20	13,83	15,37	16,69	17,99	19,11	20,24	21,35	22,27	23,30	24,22
26	13,15	14,84	16,26	17,67	18,90	20,09	21,29	22,32	23,32	24,31	25,16
27	14,08	15,68	17,24	18,57	19,83	21,11	22,23	23,31	24,32	25,22	26,10
28	14,96	16,61	18,14	19,38	20,86	22,07	23,18	24,28	25,25	26,20	27,18
29	15,85	17,58	19,04	20,48	21,83	22,97	24,20	25,23	26,21	27,26	28,18
30	16,79	18,44	19,96	21,44	23,71	23,94	25,11	25,10	27,21	28,19	29,09
32	18,62	20,28	21,90	23,26	24,65	25,79	27,08	28,24	29,23	30,16	31,17
34	20,42	22,19	23,77	25,19	26,54	27,85	28,94	30,09	31,19	32,13	33,11
36	22,23	24,08	25,50	27,00	28,41	29,65	30,88	31,97	33,05	34,23	35,06
38	23,97	25,74	27,44	28,87	30,31	31,62	32,78	33,96	35,01	36,05	37,03
40	25,79	27,66	29,22	30,81	32,16	33,48	34,69	35,86	36,98	38,05	39,11

---

## **M-20.01.14. ZNAKI WYSOKOŚCIOWE**

### **1. WSTĘP**

#### **1.1. Przedmiot ST**

Przedmiotem niniejszej specyfikacji technicznej (ST) są przepisy dotyczące wykonania i odbioru prac związanych z zakładaniem punktów pomiarowo-kontrolnych dla obiektów inżynierskich przy przebudowie mostu drogowego przez rzekę Tinę koło miejscowości Różany.

#### **1.2. Zakres stosowania ST**

Specyfikacja Techniczna jest stosowana jako dokument przetargowy i kontraktowy przy zleceniu i realizacji robót wymienionych w punkcie 1.1.

#### **1.3. Zakres robót objętych ST**

Ustalenia zawarte w niniejszej specyfikacji dotyczą założenia poziomej i wysokościowej osnowy geodezyjnej, przeznaczonej do pomiarów kontrolnych przemieszczeń i odkształceń obiektu.

Ustalenia zawarte w ST obejmują:

- prace przygotowawcze,
- opracowanie projektu osnowy,
- prace polowe,
- prace kameralne.

#### **1.4. Określenia podstawowe**

**1.4.1. Znak wysokościowy** – znak pomiarowy służący do oceny prawidłowej pracy obiektu inżynierskiego, mocowany w konstrukcji i powiązany ze znakiem stałym.

**1.4.2. Znak wysokościowy stały** – znak pomiarowy posadowiony w niewielkiej odległości od obiektu i powiązany ze znakami mocowanymi w konstrukcji.

**1.4.3.** Pozostałe określenia podstawowe są zgodne z obowiązującymi, odpowiednimi polskimi normami, a także z instrukcjami i wytycznymi technicznymi obowiązującymi w geodezji i kartografii, jak również z definicjami podanymi w ST D-M-00.00.00. „Wymagania ogólne” pkt 1.4.

#### **1.5. Ogólne wymagania dotyczące prac**

Ogólne wymagania dotyczące prac podano w ST D-M-00.00.00. „Wymagania ogólne” pkt 1.5.

Przy wykonywaniu zakładania punktów pomiarowo kontrolnych należy przestrzegać Dz. U. Nr 63 „Rozporządzenie Ministra Transportu i Gospodarki Morskiej z dnia 30.05.2000 r. w sprawie warunków technicznych, jakim powinny odpowiadać drogowe obiekty inżynierskie i ich usytuowanie”.

## **2. MATERIAŁY**

### **2.1. Ogólne wymagania dotyczące materiałów**

Ogólne wymagania dotyczące materiałów podano w ST D-M-00.00.00. „Wymagania ogólne” pkt 2.

#### **2.1. Repery**

Dla prawidłowej oceny pracy obiektów należy umieścić w jego konstrukcji znaki wysokościowe (repery) w ilości odpowiadającej wymaganiom zawartym w rozporządzeniu Ministra Transportu i Gospodarki Morskiej z dnia 30 maja 2000 r. w sprawie warunków technicznych, jakim powinny odpowiadać drogowe obiekty inżynierskie i ich usytuowanie (Dz. U. Nr 63, poz. 735, z późn. zm.).

Znaki wysokościowe (głowice, trzpienie) ze stali kutej (nierdzewnej lub ocynkowanej), osadzone w elementach konstrukcyjnych obiektów inżynierskich za pomocą kleju (kompozycji) na bazie żywic syntetycznych. Zastosowane znaki muszą uzyskać akceptację Inspektora Nadzoru,

## 2.2. Punkty stałe (świadki)

Znaki wysokościowe dla każdego obiektu na konstrukcji należy powiązać ze stałym znakiem wysokościowym (dowiązany do osnowy państwowej) posadowionym w niewielkiej odległości od obiektu. Stały znak wysokościowy należy wykonać w postaci słupka betonowego (prefabrykowanego lub „na mokro”) z osadzonym na górnej powierzchni trzpieniem geodezyjnym ze stali nierdzewnej.

Minimalne wymagania dla betonu, z którego powinny zostać wykonane stałe znaki wysokościowe:

- Klasa betonu: min. C30/37;
- stopień wodoszczelności: W8;
- stopień mrozoodporności: F150;
- nasiąkliwość zastosowanego betonu, określona ułamkiem masowym: max 5%.
- Beton zastosowany do wykonania warstw wyrównawczych pod elementami monolitycznymi stałych znaków wysokościowych powinien być z betonu – min. C16/20

## 3. SPRZĘT

### 3.1. Ogólne wymagania dotyczące sprzętu

Ogólne wymagania dotyczące sprzętu podano w ST D-M-00.00.00. „Wymagania ogólne” pkt 3. Wykonawca zobowiązany jest do zastosowania takiego sprzętu, który pozwoli na osiągnięcie wymaganych dokładności, zarówno przy pracach pomiarowych, jak i przy opracowaniach kartograficznych.

### 3.2. Sprzęt do prac polowych

Do osadzenia znaków pomiarowych należy stosować elektronarzędzia i drobne narzędzia ręczne.

Do wyznaczania punktów pomiarowo-kontrolnych oraz wykonywania pomiarów należy stosować sprzęt geodezyjny (teodolity, niwelatory, dalmierze, taśmy stalowe, tyczki, łąty) określony w instrukcjach i wytycznych technicznych obowiązujących w geodezji i kartografii.

Wszystkie urządzenia, instrumenty i przyrządy pomiarowe powinny posiadać atesty i aktualne świadectwa legalizacyjne wymagane odpowiednimi przepisami oraz powinny być stale utrzymywane w dobrym stanie technicznym i okresowo sprawdzane.

Stosowany sprzęt powinien gwarantować uzyskanie wymaganej dokładności pomiaru, nie mniejszej niż:

- dokładność pomiaru kątów:  $10''$ ,
- dokładność pomiaru odległości:  $5 \text{ mm} \pm 5 \text{ mm/km}$ ,
- dokładność pomiaru niwelacyjnego:  $5 \text{ mm/km}$ .

Dopuszcza się stosowanie odbiorników GPS zapewniających uzyskanie dokładności zgodnych z niniejszą ST.

Wszelkie odstępstwa muszą być zaakceptowane przez Zamawiającego.

## 4. TRANSPORT

### 4.1. Ogólne wymagania dotyczące transportu

Ogólne wymagania dotyczące transportu podano w ST D-M-00.00.00. „Wymagania ogólne” pkt 4.

### 4.2. Transport materiałów

Wybór środków transportu należy do Wykonawcy.

Materiały i sprzęt mogą być przewożone dopuszczonymi do ruchu drogowego środkami transportu.

## 5. WYKONANIE PRAC

### 5.1. Ogólne zasady wykonywania prac

Ogólne zasady wykonywania prac podano w ST D-M-00.00.00. „Wymagania ogólne” pkt 5. Wykonawca opracuje dokumentację powykonawczą z naniesionymi punktami wysokościowymi (reperami).

#### Stale znaki wysokościowe

Stale znaki wysokościowe należy umieścić poza korpusem nasypu drogi w niewielkiej odległości od obiektu i dowiązać do układu niwelacji państwowej.

Jeżeli dokumentacja projektowa nie stanowi inaczej to należy wykonać:

- 1 stały znak wysokościowy dla obiektów o długości mniejszej niż 100 m,
- 2 stałe znaki wysokościowe w pobliżu skrajnych podpór dla obiektów o długości 100 m i większej.

Stały znak wysokościowy wykonać w kształcie ostrosłupa ściętego i posadzić na gruncie rodzimym poniżej poziomu przemarzania, poza korpusem drogi. Słupkę należy wykonać na wysokości takiej, aby podstawa była zagłębiona poniżej poziomu przemarzania, a wierzch z osadzonym trzpieniem znajdował się ok. 20 cm nad powierzchnią terenu.

#### Znaki pomiarowe na obiektach

Znaki pomiarowe na obiektach należy osadzić w ilości i w miejscach wskazanych w dokumentacji projektowej. Miejsce osadzenia znaku (trzpienia) musi zapewnić możliwość ustawienia na nim łąty niwelacyjnej i wykonanie odczytu, natomiast kształt trzpienia powinien zapewnić jednoznaczny sposób ustawienia na nim łąty. Osadzenie należy wykonać w sposób trwały, uniemożliwiający przypadkowe uszkodzenie i naruszenie położenia.

Zakłada się wykonanie znaków osadzanych w otworach wierconych. Przed przystąpieniem do wykonywania otworów należy wykonać niezbędne pomosty i rusztowania umożliwiające dostęp do konstrukcji w miejscach wykonywania odwiertów a także zapewniające bezpieczeństwo pracy obsługi oraz bezpieczeństwo użytkowników dróg. Średnicę i głębokość otworów należy ustalić na podstawie średnicy trzpieni przewidzianych do osadzenia oraz zaleceń producenta kleju (kompozycji) żywicznego. Po wierceniu, otwory należy oczyścić strumieniem sprężonego powietrza (ciśnienie  $\geq 0,6\text{MPa}$ ) i zabezpieczyć przed zanieczyszczeniem i zawilgoceniem. Prace przy użyciu kompozycji (klejów) na bazie żywic syntetycznych prowadzone winny być zgodnie z instrukcją jej stosowania podaną przez producenta. Trzpienie przed ich osadzeniem w otworach muszą być dokładnie oczyszczone.

#### Prace geodezyjne

W oparciu o rzędne stałych znaków wysokościowych należy określić rzędne znaków pomiarowych osadzonych na obiekcie - z dokładnością  $\pm 1\text{mm}$ .

Dla poszczególnych zadań geodezyjnych związanych z osadzaniem znaków wysokościowych obiektu mostowego należy sporządzić odpowiednie opracowania (operaty), z których należy utworzyć końcową dokumentację geodezyjną i dołączyć ją do dokumentacji powykonawczej.

## 6. KONTROLA JAKOŚCI PRAC

### 6.1. Ogólne zasady kontroli jakości prac

Ogólne zasady kontroli jakości prac podano w ST D-M-00.00.00. „Wymagania ogólne” pkt 6.

### 6.2. Kontrola materiałów

Znaki wysokościowe nie powinny wykazywać widocznych gołym okiem uszkodzeń zewnętrznych.

### 6.3. Kontrola wykonanych Robót

Należy sprawdzić zgodność rozmieszczenia znaków wysokościowych z Dokumentacją Projektową.

## **7. OBMIAR ROBÓT**

### **7.1. Ogólne zasady obmiaru prac**

Ogólne zasady obmiaru prac podano w ST D-M-00.00.00. „Wymagania ogólne” pkt 7.

### **7.2. Jednostki obmiarowe**

Jednostką obmiaru jest 1 szt. [sztuka] zamontowanego znaku wysokościowego oraz stałego znaku wysokościowego.

## **8. ODBIÓR PRAC**

### **8.1. Ogólne zasady odbioru prac**

Ogólne zasady odbioru prac podano w ST D-M-00.00.00. „Wymagania ogólne” pkt 8.

### **8.2. Zasady odbioru**

Roboty uznaje się za wykonane zgodnie z dokumentacją projektową, SSTWiORB i wymaganiami Inżyniera, jeżeli wszystkie pomiary i badania z zachowaniem tolerancji wg punktu 6 dały wyniki pozytywne.

## **9. PODSTAWA PŁATNOŚCI**

### **9.1. Ogólne ustalenia dotyczące podstawy płatności**

Ogólne ustalenia dotyczące podstawy płatności podano w ST D-M-00.00.00. „Wymagania ogólne” pkt 9.

### **9.2. Cena jednostkowa**

Podstawą płatności jest cena jednostkowa, skalkulowana przez Wykonawcę za daną jednostkę obmiarową w kosztorysie ofertowym. Ceny jednostkowe podane w kosztorysie ofertowym są cenami obejmującymi wszystkie koszty wykonania danych prac oraz zysk i ryzyko.

Cena jednostkowa obejmuje:

- wszelkie prace objęte wymaganiami specyfikacji technicznej,
- koszty materiałów wraz z kosztami zakupu,
- koszty transportu i sprzętu,
- koszty pośrednie (w tym m.in. koszty usług ośrodka dokumentacji, koszty odszkodowań za zniszczenia, koszty związane z zabezpieczeniem bhp),

## **10. PRZEPISY ZWIĄZANE**

### **10.1. Ogólne specyfikacje techniczne**

1. D-M-00.00.00 Wymagania ogólne

### **10.2. Przepisy geodezyjne**

2. Ustawa z dnia 17 maja 1989 r. - Prawo geodezyjne i kartograficzne (Dz.U. z 2005 r. nr 240, poz. 2027)
3. Przepisy wykonawcze do ustawy z dnia 17 maja 1989 r. – Prawo geodezyjne i kartograficzne – Stan prawny na dzień 24.03.2004 r.
4. Instrukcje techniczne Głównego Urzędu Geodezji i Kartografii, w szczególności:
  - a) O-3 Zasady kompletowania dokumentacji geodezyjnej i kartograficznej,
  - b) G-1 Pozioma osnowa geodezyjna,
  - c) G-2 Wysokościowa osnowa geodezyjna,

- 
- d) G-3 Geodezyjna obsługa inwestycji,
5. Wytyczne techniczne Głównego Urzędu Geodezji i Kartografii
- a) G-3.1 Osnowy realizacyjne
  - b) G-3.2 Pomiary realizacyjne
  - c) G-4.3 Bezpośrednie pomiary wysokościowe
  - d) G-1.9. Katalog znaków geodezyjnych oraz zasady stabilizacji punktów.
6. Rozporządzenie Ministra Transportu i Gospodarki Morskiej z dnia 30 maja 2000 r. w sprawie warunków technicznych, jakim powinny odpowiadać drogowe obiekty inżynierskie i ich usytuowanie (Dz.U. nr 63, poz. 735)





**M-20.20.15a NAPRAWA POWIERZCHNI BETONOWYCH ZAPRAWAMI TYPU PCC****1. WSTĘP****1.1. Przedmiot ST**

Przedmiotem niniejszej specyfikacji technicznej (ST) są wymagania dotyczące wykonania i odbioru robót związanych z naprawą powierzchni betonu. Wymienione roboty będą prowadzone przy przebudowie mostu drogowego przez rzekę Tinę koło miejscowości Różany.

**1.2. Zakres stosowania ST**

Specyfikacja Techniczna jest stosowana jako dokument przetargowy i kontraktowy przy zleceniu i realizacji robót wymienionych w punkcie 1.1.

**1.3. Zakres robót objętych ST**

Niniejsza specyfikacja dotyczy napraw uszkodzeń betonu, które mają charakter uszkodzeń powierzchniowych, tj. sięgających miejscowo na głębokość do 10 cm, za pomocą zapraw typu PCC. Naprawy powierzchniowe wg niniejszej ST obejmują zarówno elementy nośne jak i nienośne i obejmują:

- naprawę powierzchni betonowych (reprofilację) ścian pionowych – przyczółków, skrzydeł, (ubytki głębokości średniej 0,5 cm) – zaprawą do zapraw niekonstrukcyjnych klasy R2 (beton przyczółków odpowiada klasie C16/20).

- odbudowę przekroju betonowego podniebienia przęsła, dźwigarów oraz wsporników zaprawą do napraw konstrukcyjnych, klasy R3 wg PN-EN 1504-3 – grubość średnia napraw - 5 cm. Beton dźwigarów głównych odpowiada klasie C20/25 (belka od strony odpływu) i C25/30 (belka od strony napływu).

Powierzchnie naprawiane należy oczyścić i przygotować.

Po oczyszczeniu powierzchni betonu wystąpi konieczność zabezpieczenia zbrojenia. Przewiduje się naprawę lub uzupełnienie zbrojenia przy naprawie powierzchniowych ubytków betonu, po oczyszczeniu konstrukcji ze słabego betonu.

**1.4. Określenia podstawowe**

**1.4.1.** Naprawa – przywrócenie budowli lub jej części do akceptowalnego stanu poprzez odnowienie, wymianę lub reperację zużytych lub zdegradowanych części.

**1.4.2.** Wyroby i systemy do napraw niekonstrukcyjnych – wyroby i systemy stosowane do napraw powierzchniowych, przywracające właściwy kształt lub estetyczny wygląd konstrukcji.

**1.4.3.** Wyroby i systemy do napraw konstrukcyjnych – wyroby i systemy stosowane do napraw konstrukcji betonowych, zastępujące uszkodzony beton i przywracające ciągłość i trwałość konstrukcji.

**1.4.4.** Wyroby i systemy do łączenia konstrukcyjnego – wyroby i systemy stosowane w celu zapewnienia trwałej konstrukcyjnej przyczepności między betonem a dodatkowo stosowanym materiałem.

**1.4.5.** Wyroby i systemy do ochrony zbrojenia – wyroby i systemy наносzone na niezabezpieczone zbrojenie w celu zapewnienia ochrony przed korozją.

**1.4.6.** Spoiwo hydrauliczne (H) – materiał nieorganiczny, który, reagując z wodą, ulega hydratacji, tworząc ciało stałe.

**1.4.7.** Spoiwo polimerowe (P) – spoiwo (np. żywica syntetyczna) składające się zasadniczo z dwóch komponentów, reaktywnego polimeru oraz utwardzacza lub katalizatora, utwardzające się w temperaturze otoczenia. Para wodna z otoczenia może w niektórych systemach działać jako utwardzacz/katalizator. Typowymi spoiwami polimerowymi są np.:

- epoksydy,
- nienasycone poliestry,
- akryle ulegające sieciowaniu,
- jedno- lub dwuskładnikowe poliuretany.

**1.4.8.** Zaprawy i betony hydrauliczne (CC) – zaprawy i betony wykonane przez zmieszanie spoiwa hydraulicznego z frakcjonowanym kruszywem, mogące zawierać domieszki i dodatki, które po zmieszaniu z wodą twardnieją, w wyniku reakcji hydratacji.

**1.4.9.** Zaprawy lub betony polimerowo-cementowe (PCC) – zaprawy lub betony hydrauliczne modyfikowane przez dodanie polimeru w ilości odpowiedniej do nadania specyficznych właściwości. Stosowane polimery obejmują m.in.:

- żywice akrylowe, metakrylowe lub modyfikowane akrylowe w postaci proszków redyspersgowalnych lub dyspersji wodnych,
- polimery, kopolimery i terpolimery winylowe w postaci proszków redyspersgowalnych lub dyspersji wodnych,
- naturalne lateksy kauczukowe,
- epoksydy.

**1.4.10.** Zaprawy i betony polimerowe (PC) – mieszanki spoiw polimerowych i frakcjonowanych kruszyw, utwardzające się w wyniku reakcji polimeryzacji.

**1.4.11.** Zaprawa lub beton natryskowy – zaprawa lub beton nakładane pod ciśnieniem z użyciem dyszy, do której są doprowadzane przewodami (rurami).

**1.4.12.** Metoda mokra – sposób nakładania natryskowego – zarobiona wodą zaprawa dostarczana jest przy pomocy pompy do dyszy, skąd pneumatycznie jest natryskiwana na podłoże.

**1.4.13.** Metoda sucha – sposób nakładania natryskowego – polega na osobnym doprowadzeniu do dyszy suchej zaprawy oraz wody, zatem połączenie się tych składników następuje w samej dyszy oraz na odcinku od dyszy do podłoża.

**1.4.14.** Mokra na mokre – nakładanie betonu lub zaprawy na powierzchnię podobnego materiału, który nie jest utwardzony.

**1.4.15.** Warstwa szczepna – składnik systemu naprawczego stosowany, aby poprawić przyczepność zapraw naprawczych do podłoża betonowego, w celu osiągnięcia stałego połączenia, odpornego w czasie użytkowania na wilgoć, silnie alkaliczne środowisko i inne obciążenia.

**1.4.16.** Łączenie konstrukcyjne – układanie mieszanki betonowej lub zaprawy naprawczej z wykorzystaniem złącza adhezyjnego w wyniku czego powstały układ tworzy część konstrukcji i powinien działać jednolicie.

**1.4.17.** Punkt rosy – temperatura, przy której powietrze o określonej zawartości pary wodnej osiągnie stan nasycenia.

**1.4.18.** Oczyszczanie strumieniowe – usuwanie materiału podłoża betonowego do maksymalnej głębokości 2 mm.

**1.4.19.** Oczyszczanie strumieniowo-ściernie – oczyszczanie strumieniem powietrza z dodatkiem materiału ściernego.

**1.4.20.** Oczyszczanie strumieniem wody – oczyszczanie strumieniem wody pod wysokim ciśnieniem z dodatkiem lub bez dodatku materiału ściernego.

**1.4.21.** Usuwanie mechaniczne – usuwanie podłoża przez młotkowanie lub ścieranie.

**1.4.22.** Nieselektywne oczyszczanie hydrodynamiczne – usuwanie betonu do wybranej głębokości z użyciem wody pod wysokim ciśnieniem.

**1.4.23.** Wilgotność względna powietrza – stosunek ciśnienia cząstkowego pary zawartej w powietrzu do ciśnienia pary wodnej nasyconej przy tej samej temperaturze i ciśnieniu powietrza.

**1.4.24.** Powłoki pasywne – powłoki, które zawierają elektrochemiczne aktywne pigmenty, mogące działać jako inhibitory lub mogące zapewnić lokalną ochronę katodową.

**1.4.25.** Powłoki odcinające – powłoki izolujące zbrojenie od wody porowej zawartej w otaczającej matrycy cementowej.

**1.4.26.** Czas otwarty – maksymalny przedział czasu między zakończeniem mieszania materiału do wykonania warstwy szczepnej, a zakończeniem łączenia, w którym możliwe jest osiągnięcie maksymalnej przyczepności.

**1.4.27.** Czas urabialności wyrobów do łączenia konstrukcyjnego – czas w którym zarób wymieszanego materiału pozostaje urabialny w granicznych warunkach, w których materiał nadaje się do użycia.

**1.4.28.** Absorpcja kapilarna – zdolność wyrobu lub systemu naprawczego do pochłaniania wody przy braku ciśnienia hydrostatycznego.

**1.4.29.** Ograniczony skurcz/pęcznienie - zdolność dostosowania się wyrobu lub systemu naprawczego do naprężeń spowodowanych zmianami objętości po związaniu przygotowanym podłożem betonowych.

**1.4.30.** Kompatybilność cieplna – zdolność wyrobu lub systemu naprawczego, po związaniu z przygotowanym podłożem betonowym, do dostosowywania się do cyklicznych zmian temperatury.

**1.4.31.** Pozostałe określenia podstawowe są zgodne z obowiązującymi, odpowiednimi polskimi normami i z definicjami podanymi w ST D-M-00.00.00 „Wymagania ogólne” pkt 1.4.

## 1.5. Ogólne wymagania dotyczące robót

Ogólne wymagania dotyczące robót podano w ST D-M-00.00.00. „Wymagania ogólne”, pkt 1.5.

## 2. MATERIAŁY

### 2.1. Ogólne wymagania dotyczące materiałów

Ogólne wymagania dotyczące materiałów, ich pozyskiwania i składowania, podano w ST D-M-00.00.00. „Wymagania ogólne” pkt 2.

Za sprawdzenie przydatności materiałów oraz jakość wbudowania odpowiada Wykonawca. Materiały wchodzące w skład systemu napraw konstrukcji betonowych lub żelbetowych i będące, w myśl Ustawy o wyrobach budowlanych z dnia 16 kwietnia 2004 r. materiałami budowlanymi (j.t. Dz. U. 2021 poz. 1213) wprowadzone do obrotu i stosowane w budownictwie na terytorium RP powinny mieć:

- oznakowanie znakiem CE co oznacza, że dokonano oceny ich zgodności ze zharmonizowaną normą europejską wprowadzoną do zbioru Polskich Norm, z europejską aprobatą techniczną lub krajową specyfikacją techniczną państwa członkowskiego Unii Europejskiej lub Europejskiego Obszaru Gospodarczego, uznaną przez Komisję Europejską za zgodną z wymaganiami podstawowymi, albo
- oznakowanie znakiem budowlanym, co oznacza, że są to wyroby nie podlegające obowiązkowemu oznakowaniu CE, dla których dokonano oceny zgodności z Polską Normą lub aprobatą techniczną, bądź uznano za „regionalny wyrób budowlany”, albo
- deklarację zgodności z uznanymi regułami sztuki budowlanej wydaną przez producenta, jeżeli dotyczy ona wyrobu umieszczonego w wykazie wyrobów mających niewielkie znaczenie dla zdrowia i bezpieczeństwa określonym przez Komisję Europejską.

Oznakowanie powinno umożliwiać identyfikację producenta i typu wyrobu, kraju pochodzenia oraz daty produkcji (okresu przydatności do użytkowania).

### 2.2. Ogólne wymagania dla materiałów stosowanych do napraw powierzchni betonowych

Materiały do naprawy betonu powinny być dobrane pod kątem kompatybilności betonu naprawianego i materiału naprawczego oraz wzajemnej kompatybilności różnych materiałów naprawczych. Z tego względu zaleca się stosowanie materiałów naprawczych należących do jednego systemu zawierającego, w zależności od zakresu robót, materiał do wykonania zabezpieczenia antykorozyjnego stali zbrojeniowej, warstwę szepną, zaprawę naprawczą, szpachlówkę itp.

Do naprawy ubytków za pomocą niskoskurczowych zapraw typu PCC należy stosować materiały konfekcjonowane, tzn. wytwarzane przez producenta poza obiektem i dostarczane jako gotowy produkt do stosowania na obiekcie. W przypadku stosowania płynów zarobowych opartych na koncentratkach, przygotowanie płynu zarobowego powinno również przebiegać poza obiektem.

Wszystkie materiały zastosowane do wykonania prac naprawczych powinny odpowiadać wymaganiom zawartym w dokumentach odniesienia (normach, aprobatkach technicznych, kartach technicznych itp.).

### 2.3. Materiał do ochrony antykorozyjnej zbrojenia

Jako zabezpieczenie antykorozyjne zbrojenia można stosować powłoki aktywne lub pasywne. Jeżeli dokumentacja projektowa nie podaje inaczej, można stosować materiały spełniające wymagania normy PN-EN 1504-7 [20], podane w tablicy 1.

Tablica 1. Właściwości środka antykorozyjnego zbrojenia

Lp.	Właściwość	Wymaganie	Metoda badania wg
1	Ochrona przed korozją	Wymaganie uważa się za spełnione, jeżeli zabezpieczone strefy stali są wolne od korozji i jeśli rdza sięga <1 mm przy dolnej krawędzi płyty	PN-EN 15183 [21]
2	Temperatura zeszklenia*)	Co najmniej 10°K powyżej maksymalnej temperatury użytkowania	PN-EN 12614 [23]
3	Przyczepność przy ścinaniu (zabezpieczonej stali do betonu)*)	Kryterium oceny jest naprężenie przy przemieszczeniu o $\Delta=0,1$ mm. Wymaganie uważa się za spełnione, jeżeli naprężenie oznaczane dla zabezpieczonych prętów wynosi w każdym przypadku co najmniej 80% naprężenia oznaczanego dla prętów niezabezpieczonych	PN-EN 15184 [24]
4	Substancje niebezpieczne	Wyroby nie powinny uwalniać substancji niebezpiecznych dla zdrowia, higieny i środowiska	PN-EN 1504-7 [20], pkt 5.3

\*) O konieczności spełnienia wymagania decyduje dokumentacja projektowa lub ST.

## 2.4. Warstwa szepna

### 2.4.1. Właściwości ogólne

Jako warstwę szepną między betonem i zaprawą naprawczą można stosować materiał o właściwościach zgodnych z PN-EN 1504-4 [25], podanych w tablicy 2.

Tablica 2. Wymagania dotyczące właściwości użytkowych materiałów klejących do łączenia zaprawy i betonu

Lp.	Właściwość użytkowa	Beton wzorcowy lub zaprawa wzorcowca	Metoda badania	Wymagania
1	Moduł sprężystości przy zginaniu*)	-	PN-EN ISO 178 [30]	$\geq 2000$ N/mm <sup>2</sup>
2	Wytrzymałość na ściskanie	-	PN-EN 12190 [19]	$\geq 30$ N/mm <sup>2</sup>
3	Wytrzymałość na ścinanie	-	PN-EN 12615 [32]	$\geq 6$ N/mm <sup>2</sup>
4	Czas otwarty	PN-EN 1766 [13] MC(0,40)	PN-EN 12189 [27]	Wartość deklarowana $\pm 20\%$
5	Czas urabialności	-	PN-ISO 9514 [40]	Wartość deklarowana Czas urabialności zależy od ilości zarobu i warunków otoczenia i jest on zazwyczaj krótszy niż czas przygotowania
6	Moduł sprężystości przy ścisaniu	-	PN-EN 13412 [29]	$\geq 2000$ N/mm <sup>2</sup>
7	Temperatura zeszklenia	-	PN-EN 12614 [23]	$\geq 40^{\circ}\text{C}$
8	Współczynnik rozszerzalności cieplnej	-	PN-EN 1770 [6]	$\leq 100 \times 10^{-6}/^{\circ}\text{C}$
9	Skurecz całkowity konstrukcyjnych materiałów klejących	-	PN-EN 12617-1 [36] PN-EN 12617-3 [37]	$\leq 0,1\%$
10	Przydatność zastosowań na powierzchniach pionowych i sufitach*)	-	PN-EN 1799 [28]	Materiał nie powinien spływać o więcej niż 1 mm przy nałożeniu warstwy grubości mniejszej niż 3 mm
11	Przydatność do zastosowań na powierzchniach poziomych	-	PN-EN 1799 [28]	Powierzchnia materiału klejącego po badaniu wyciskania nie powinna być mniejsza niż 3000 mm <sup>2</sup> (średnica 60 mm)
12	Przydatność do iniekcji*)	PN-EN 1766 [13] MC (0,40)	PN-EN 12618-2 [22]	Przy badaniu przeprowadzanym na sucho zniszczenie powinno nastąpić w betonie

13a	Przydatność do zastosowania i pielęgnacji w szczególnych warunkach środowiskowych*)	PN-EN 1766 [13] MC(0,40)	PN-EN 12636 [38]	Podczas badania rozciągania przy zginaniu próbki betonu stwardniałego sklejonego z betonem stwardniałym powinno nastąpić zniszczenie w betonie. Podczas badania przyczepności przez odrywanie nowego betonu nałożonego na beton stwardniały zniszczenie powinno nastąpić w betonie
13b	Przydatność do zastosowania i pielęgnacji w szczególnych warunkach (alternatywna metoda badania*)	PN-EN 1766 [13] MC(0,40) lub C(0,40)	PN-EN 12615 [32]	Podczas badania ścinania powinno nastąpić zniszczenie w betonie
14a	Przyczepność	PN-EN 1766 [13] MC(0,40)	PN-EN 12636 [38]	Podczas badania rozciągania przy zginaniu próbki betonu stwardniałego sklejonego z betonem stwardniałym powinno nastąpić zniszczenie w betonie. Podczas badania przyczepności przez odrywanie nowego betonu nałożonego na beton stwardniały zniszczenie powinno nastąpić w betonie
14b	Przyczepność (alternatywna metoda badania)	PN-EN 1766 [13] C(0,40) lub MC(0,40)	PN-EN 12615 [32]	Podczas badania ścinania powinno nastąpić zniszczenie w betonie
15	Trwałość	PN-EN 1766 [13] MC(0,40)	PN-EN 13733 [39]	Obciążenie ścinające przy ścisnieniu powodujące zniszczenie próbki stwardniałego betonu sklejonego z betonem stwardniałym lub próbki nowego betonu nałożonego na beton stwardniały poddanej cyklowi cieplnym lub cieplno-wilgotnościowym, nie powinno być mniejsze niż najniższa wartość wytrzymałości na rozciąganie wykazywanej przez beton nałożony lub beton podłoża
16	Substancje niebezpieczne		PN-EN 1504-4 [25], pkt.5.4.	Konstrukcyjne materiały klejące nie powinny uwalniać substancji niebezpiecznych dla zdrowia, higieny i środowiska

\*) O konieczności spełnienia wymagania decyduje dokumentacja projektowa lub ST

## 2.5. Zaprawy naprawcze

### 2.5.1. Wymagania podstawowe

Zastosowana zaprawa powinna mieć przeznaczenie do napraw konstrukcji betonowych i żelbetonowych, powinna nadawać się do wypełniania nieregularnych rozkuć i, jeżeli tego wymaga dokumentacja projektowa, do nanoszenia w pozycji sufitowej. Powinna również nadawać się do napraw dynamicznie obciążonych elementów konstrukcji mostowych.

Materiał naprawczy powinien mieć wytrzymałość na ścisnienie zbliżoną do wytrzymałości do naprawionego betonu. Niespełnienie tego warunku zwiększa prawdopodobieństwo odspojenia warstwy naprawczej od podłoża.

Producent powinien określić minimalną oraz, jeśli to konieczne, maksymalną grubość warstwy zaprawy naprawczej układanej w jednym cyklu roboczym.

Jeżeli, zgodnie z zaleceniem producenta, stosuje się odziarnienie zaprawy naprawczej, to maksymalne uziarnienie kruszywa nie może być większe niż 1/3 planowanej grubości warstwy zaprawy i powinno być mniejsze niż 8 mm.

## 2.5.2. Wymagania wg PN-EN 1504-3 [60]

Jeżeli dokumentacja projektowa ani ST nie przewidują inaczej, można stosować zaprawę, która po stwardnieniu spełnia wymagania normy PN-EN 1504-3 [60] podane w tablicach 3a i 3b.

Tablica 3a. Wymagania i właściwości techniczne wyrobów i systemów do napraw konstrukcyjnych

Lp.	Właściwość użytkowa		Metoda badania wg	Wymaganie	
				Klasa R4	Klasa R3
1	Wytrzymałość na ściskanie, MPa		PN-EN 12190 [19]	≥45	≥25
2	Zawartość jonów chlorkowych, % - badanie nie dotyczy napraw betonu niezbrojonego		PN-EN 1015-17 [48]	≤0,05	≤0,05
3	Przyczepność, MPa **)		PN-EN 1542 [5]	≥2	≥1,5
4	Ograniczony skurcz/pęcznienie <sup>b,c,**) </sup>		PN-EN 12617-4 [53]	Przyczepność po badaniu <sup>d,e</sup> , MPa	
				≥2	≥1,5
5	Odporność na karbonatację <sup>f</sup> - badanie nie dotyczy napraw betonu niezbrojonego, - badanie nie jest przydatne, jeśli system naprawczy zawiera system ochrony powierzchniowej o potwierdzonej zdolności ochrony przed karbonatacją lub stanowi zaprawę PC		PN-EN 13295 [56]	d <sub>tk</sub> <betonu kontrolnego (MC(0,45) wg PN-EN 1766 [13])	
6	Moduł sprężystości, GPa - badanie jest obowiązkowe przy wzmacnianiu konstrukcji przez dodanie warstwy zaprawy		PN-EN 13412 [29]	≥20	≥15
7	Kompatybilność cieplna <sup>f,h,*)**)</sup>	Część 1 Zamrażanie-rozmrażanie	PN-EN 13687-1 [49]	Przyczepność po 50 cyklach <sup>d,e</sup> , MPa	
				≥2	≥1,5
8		Część 2: Zraszanie	PN-EN 13687-2 [50]	Przyczepność po 30 cyklach <sup>d,e</sup> , MPa	
				≥2	≥1,5
9		Część 4: Cykle suszenia	PN-EN 13687-4 [51]	Przyczepność po 30 cyklach <sup>d,e</sup> , MPa	
				≥2	≥1,5
10	Odporność na poślizg *) - badanie stosuje się tylko dla obszarów po których odbywa się ruch		PN-EN 13036-4 [57]	Klasa I: >40 jednostek przy badaniu na mokro, Klasa II: >40 jednostek przy badaniu na sucho, Klasa III: >55 jednostek przy badaniu na mokro	
11	Współczynnik rozszerzalności cieplnej <sup>e,*)</sup>		PN-EN 1770 [6]	Nie wymagane, jeśli przeprowadza się badanie 7, 8 lub 9; w innym przypadku wartość deklarowana	
12	Absorbpcja kapilarna*) $\text{kg}\times\text{m}^{-2}\times\text{h}^{-0,5}$		PN-EN 13057 [58]	≤0,05	

Tablica 3b. Wymagania i właściwości techniczne wyrobów i systemów do napraw niekonstrukcyjnych (zaprawy szpachlowej)

Lp.	Właściwość użytkowa		Metoda badania wg	Wyroby	
				Klasa R2	Klasa R1
1	Wytrzymałość na ściskanie, MPa		PN-EN 12190 [19]	≥15	≥10
2	Zawartość jonów chlorkowych, % - badanie nie dotyczy napraw betonu niezbrojonego		PN-EN 1015-17 [48]	≤0,05	≤0,05
3	Przyczepność, MPa <sup>**</sup> )		PN-EN 1542 [5]	≥0,8 <sup>a</sup>	
4	Ograniczony skurcz/pęcznienie <sup>b,c, **</sup> )		PN-EN 12617-4 [53]	Przyczepność po badaniu <sup>d,e</sup> , MPa	Brak wymagań
				≥0,8 <sup>a</sup>	
5	Odporność na karbonatyzację <sup>f</sup>		PN-EN 13295 [56]	Brak wymagań <sup>g</sup>	
6	Moduł sprężystości, GPa		PN-EN 13412 [29]	Brak wymagań	
7	Kompatybilność cieplna <sup>f,h *)**</sup> )	Część 1: Zamrażanie-rozmrażanie	PN-EN 13687-1 [49]	Przyczepność po 50 cyklach <sup>d,e</sup> , MPa	Sprawdzenie wizualne po 50 cyklach <sup>e</sup>
8		Część 2: Zraszanie	PN-EN 13687-2 [50]	Przyczepność po 30 cyklach <sup>d,e</sup> , MPa	
				≥0,8 <sup>a</sup>	Sprawdzenie wizualne po 30 cyklach <sup>e</sup>
9	Część 4: Cykle suszenia	PN-EN 13687-4 [51]	Przyczepność po 30 cyklach <sup>d,e</sup> , MPa	Sprawdzenie wizualne po 30 cyklach <sup>e</sup>	
			≥0,8 <sup>a</sup>		
10	Odporność na pólizg <sup>*)</sup> -badanie stosuje się tylko dla obszarów po których odbywa się ruch		PN-EN 13036-4 [57]	Klasa I; >40 jednostek przy badaniu na mokro, Klasa II: >40 jednostek przy badaniu na sucho, Klasa III: >55 jednostek przy badaniu na mokro	
11	Współczynnik rozszerzalności cieplnej <sup>e *)</sup>		PN-EN 1770 [6]	Nie wymagane, jeśli przeprowadza się badanie 7, 8 lub 9; w innym przypadku wartość deklarowana	
12	Absorbpcja kapilarna *) $\text{kg} \times \text{m}^{-2} \times \text{h}^{-0,5}$		PN-EN 13057 [58]	≤0,05	Brak wymagań

\*) O konieczności spełnienia wymagania decyduje dokumentacja projektowa lub ST

\*\*\*) Podłoże kontrolne MC (0,40) wg PN-EN 1766 [13]

- osiągnięcie wartości 0,8 MPa nie jest wymagane, jeśli następuje zniszczenie kohezyjne w materiale naprawczym. W takim przypadku wymagana jest minimalna wytrzymałość na rozciąganie 0,5 MPa,
- nie wymagane przy metodzie naprawy metodą natryskową,
- nie wymagane, jeśli stosuje się cykle cieplne,
- wartość średnia przy braku pojedynczych wartości mniejszych niż 75 % wymaganego minimum,
- maksymalna dopuszczalna średnia szerokość rysy ≤ 0,05 mm przy braku rys ≥ 0,1 mm i braku odspojień,
- dla trwałości,
- nie stosuje się przy ochronie przed karbonatyzacją, chyba że system naprawczy zawiera system ochrony powierzchniowej o potwierdzonej zdolności ochrony przed karbonatyzacją (patrz PN-EN 1504-2 [59]),
- wyбір metody zależy od warunków ekspozycji. Jeśli wyrób spełnia wymagania części 1, uznaje się że spełnia także wymagania części 2 i części 4.

### 2.5.3. Wymagania wg aprobat technicznych

Jeżeli dokumentacja ani ST nie przewidują inaczej, można stosować zaprawy naprawcze i szpachlowe, dla których Wykonawca przedstawi aprobatę techniczną IBDiM i które spełniają wymagania podane w tablicach 4a i 4b.

Tablica 4a. Wymagania i właściwości techniczne wyrobów i systemów do napraw konstrukcyjnych wg aprobat technicznych IBDiM

Lp.	Właściwość	Jednostki	Metody badań wg	Wymagania
1	Wytrzymałość na zginanie po 28 dniach	MPa	PN-EN 1015-11 [41] PN-EN 196-1 [67] PN-B-04500 [7]	$Z_{28} \geq 5$
2	Wytrzymałość na ściskanie po 28 dniach	MPa	PN-EN 1015-11 [41] PN-EN 196-1 [67] PN-B-04500 [7]	$W_{28} \geq 25$
3	Wytrzymałość na odrywanie od podłoża betonowego metodą „pull-off”, po 28 dniach		PN-EN 1542 [5] Procedura IBDiM Nr PB/TM-1/6 [72]	
	-gdy $Z_{28} \geq 25$	MPa		$WO_0 \geq 1,5$
	-gdy $Z_{28} \geq 45$	MPa		$WO_0 \geq 2,0$
4	Skurcz po okresie twardnienia 56 dni	mm/m	PN-EN 04500 [7] PN-EN 12617-4 [53]	$sk \pm 20\%$
5	Mrozoodporność po 200 cyklach zamrażania i odmrażania w wodzie, w temperaturze $-18^\circ \pm 2^\circ C / +18^\circ \pm 2^\circ C$ - ubytek masy [%], - spadek wytrzymałości na zginanie [%], - spadek wytrzymałości na ściskanie [%]	%	Procedura IBDiM nr PB/TM -1/12 [71]	$\leq 5$ $\leq 20$ $\leq 20$
6	Wytrzymałość na odrywanie od podłoża betonowego po 200 cyklach zamrażania i odmrażania w wodzie, w temp. $-18^\circ C / +18^\circ C$ , metoda „pull-off” [MPa]		PN-EN 1542 [5] Procedura IBDiM nr PB/TM-1/6 [72]	
	-gdy $Z_{28} \geq 25$	MPa		$WO_m \geq 1,5$
	-gdy $Z_{28} \geq 45$	MPa		$WO_m \geq 2,0$
7	Absorpcja kapilarna	$kg \cdot m^{-2} \cdot h^{-0,5}$	PN-EN 13057 [58]	$ak \leq 0,5$

Tablica 4b. Wymagania i właściwości techniczne wyrobów i systemów do napraw niekonstrukcyjnych (zaprawy szpachlowe) wg aprobat technicznych IBDiM

Lp.	Właściwość	Jednostki	Metody badań wg	Wymagania
1	Wytrzymałość na zginanie po 28 dniach	MPa	PN-EN 1015-11 [41] PN-EN 196-1 [67] PN-B-04500 [7]	$Z_{28} \geq 5$
2	Wytrzymałość na ściskanie po 28 dniach	MPa	PN-EN 1015-11 [41] PN-EN 196-1 [67] PN-B-04500 [7]	$W_{28} \geq 20$
3	Wytrzymałość na odrywanie od podłoża betonowego metodą „pull-off”, po 28 dniach	MPa	PN-EN 1542 [5] Procedura IBDiM Nr PB/TM-1/6 [72]	$WO_0 \geq 1,5$
4	Skurcz po okresie twardnienia 56 dni	mm/m	PN-EN 04500 [7] PN-EN 12617-4 [53]	$sk \pm 20\%$
5	Mrozoodporność po 200 cyklach zamrażania i odmrażania w wodzie, w temperaturze $-18^\circ \pm 2^\circ C / +18^\circ \pm 2^\circ C$ - ubytek masy [%], - spadek wytrzymałości na zginanie [%], - spadek wytrzymałości na ściskanie [%]	%	Procedura IBDiM nr PB/TM -1/12 [71]	$\leq 5$ $\leq 20$ $\leq 20$



6	Wytrzymałość na odrywanie od podłoża betonowego po 200 cyklach zamrażania i odmrażania w wodzie, w temp. $-18\pm^{\circ}\text{C}/+18\pm^{\circ}\text{C}$ , metoda „pull-off” [MPa]	MPa	PN-EN 1542 [5] Procedura IBDiM nr PB/TM-1/6 [72]	$\text{WO}_m \geq 1,2$
7	Absorpcja kapilarna	$\text{kg}\cdot\text{m}^{-2}\cdot\text{h}^{-0,5}$	PN-EN 13057 [58]	$\text{ak} \leq 0,5$

Grubość nakładanej warstwy zaprawy naprawczej nie może być mniejsza niż 3-krotna grubość ziaren najgrubszej frakcji kruszywa, ale nie mniejsza niż 1 cm oraz powinna zawierać się w granicach grubości podanych przez producenta. Jeżeli producent nie podaje inaczej maksymalne uziarnienie kruszywa nie może być większe niż 1/3 planowanej grubości warstwy zaprawy i powinno być mniejsze niż 8 mm.

## 2.6. Woda

Wodę zarobową do przygotowania zapraw i zwilżania podłoża zaleca się czerpać z wodociągów miejskich. Stosowanie wody wodociągowej nie wymaga badań. Woda zarobowa dla betonu powinna odpowiadać wymaganiom normy PN-EN 1008 [70].

## 2.7. Akceptacja materiałów naprawczych

- Wyroby do wykonywania napraw mogą być przyjęte na budowę, jeśli spełniają następujące warunki:
- są zgodne z ich wyszczególnieniem i charakterystyką podaną w dokumentacji projektowej i niniejszej specyfikacji technicznej,
  - są w oryginalnie zamkniętych opakowaniach,
  - są oznakowane w sposób umożliwiający pełną identyfikację,
  - spełniają wymagane właściwości wskazane odpowiednimi dokumentami odniesienia,
  - producent dostarczył dokumenty świadczące o dopuszczeniu do obrotu i powszechnego lub jednostkowego zastosowania użytych wyrobów budowlanych, zgodnie z ustawą z 16 kwietnia 2004 r. o wyrobach budowlanych (j.t. Dz. U. 2021 r. poz. 1213), karty techniczne wyrobów lub zalecenia producentów dotyczące stosowania wyrobów,
  - niebezpieczne składniki systemu i/lub materiały pomocnicze, w zakresie wynikającym z Ustawy o substancjach chemicznych i ich mieszaninach z dnia 25 lutego 2011 r. (j.t. Dz. U. 2011 nr 63, poz. 322),
  - posiadają karty charakterystyki substancji niebezpiecznej, opracowane zgodnie z ustawą z dnia 9 stycznia 2009 r. o zmianie ustawy o substancjach i preparatach chemicznych oraz niektórych innych ustaw (Dz. U. 2009 nr 20 poz. 106)
  - opakowania wyrobów zakwalifikowanych do niebezpiecznych spełniają wymagania podane w rozporządzeniu Ministra Zdrowia z dnia 20 kwietnia 2012 r. w sprawie oznakowania opakowań substancji niebezpiecznych i mieszanin niebezpiecznych oraz niektórych mieszanin (j.t. Dz. U. 2015, poz. 450)
  - spełniają wymagania wynikające z ich terminu przydatności do użycia (termin zakończenia prac powinien się kończyć przed zakończeniem podanych na opakowaniach terminów przydatności do stosowania odpowiednich wyrobów).

Niedopuszczalne jest stosowanie do wykonywania prac materiałów nieznanego pochodzenia.

Przyjęcie materiałów i wyrobów na budowę powinno być potwierdzone wpisem do dziennika budowy lub protokołem przyjęcia materiałów.

## 3. SPRZĘT

### 3.1. Ogólne wymagania dotyczące sprzętu

Ogólne wymagania dotyczące sprzętu podano w ST D-M-00.00.00 „Wymagania ogólne”, pkt 3.

Wykonawca zobowiązany jest posiadać niezbędny sprzęt do wykonywania robót, zgodnie z przyjętą technologią i kartami technicznymi materiałów oraz konieczny, podstawowy sprzęt laboratoryjny do kontroli procesu technologicznego i wykonanych prac.

Zastosowany sprzęt nie może mieć niekorzystnego wpływu na jakość materiałów i wykonywanych robót, powinien być bezpieczny dla brygad roboczych wykonujących roboty naprawcze.

## 3.2. Sprzęt do wykonania robót

Do wykonywania robót można stosować następujący sprzęt i narzędzia pomocnicze:

### 3.2.1. Przygotowanie i ocena stanu podłoża

#### 3.2.1.1. Przygotowanie podłoża

Do przygotowania i oceny stanu podłoża Wykonawca powinien stosować: młotki, przecinaki, szczotki, szczotki druciane, szpachelki, odkurzacze przemysłowe, urządzenia do czyszczenia powierzchni za pomocą oczyszczenia hydrodynamicznego, szlifowania itp.

W stosowanych zazwyczaj urządzeniach do usuwania betonu strumieniem wody pod ciśnieniem wykorzystuje się ciśnienie 60÷110 MPa. W przypadku selektywnego usuwania betonu tą metodą konieczne jest uprzednie określenie w projekcie technologicznym odpowiedniego sprzętu. Ciśnienie wody mierzone na pompie można dobierać następująco:

- niskie ciśnienie do 18 MPa – stosowane do oczyszczania podłoża betonowego. Ciśnienie > 8 MPa pozwala także na usunięcie zmurzałych i niestabilnych fragmentów podłoża,
- wysokie ciśnienie od 18 MPa do 60 MPa – stosowane do usuwania skorodowanych i niestabilnych warstw betonu o większej grubości,
- bardzo wysokie ciśnienie powyżej 60 MPa – stosowane do usuwania betonu, jeśli konieczne jest ograniczenie ilości zużywanej wody.

Dobór środków i metod przygotowania podłoża musi być adekwatny do występujących uszkodzeń.

#### 3.2.1.2. Ocena stanu podłoża

Do oceny stanu podłoża Wykonawca powinien dysponować sprzętem:

- do pomiaru temperatury podłoża i powietrza,
- wilgotnościomierze do oznaczania wilgotności powietrza i podłoża,
- przyrządy do badania wytrzymałości podłoża (młotki Schmidta, aparaty „pull-off”, itp.),
- wskaźniki fenoloftaleinowe (do określania strefy skarbonatyzowanej),
- przyrządy do wykrywania obecności pustek i rys (np. metodami ultradźwiękowymi lub radiograficznymi),
- przyrządy do lokalizacji zbrojenia i określania jego średnicy,
- łaty, poziomnice.

### 3.2.2. Przygotowywanie i nakładanie materiałów naprawczych

Do przygotowywania wyrobów i systemów hydraulicznych (CC) polimerowych (PC) oraz polimerowo-cementowych (PCC) Wykonawca powinien stosować: naczynia i wiertarki z mieszadłem wolnoobrotowym, betoniarki, mieszarki, wagi, itp.

Do nakładania wyrobów materiałów naprawczych Wykonawca powinien stosować pędzle, szczotki, kielnie, pace.

## 4. TRANSPORT

### 4.1. Ogólne wymagania dotyczące transportu

Ogólne wymagania dotyczące transportu podano w ST D-M-00.00.00 „Wymagania ogólne”, pkt 4. Materiały należy transportować i przechowywać zgodnie z zaleceniami producenta podanymi w kartach technicznych materiałów. Jeżeli producent nie podaje inaczej, materiały należy transportować i przechowywać zgodnie z zaleceniami podanymi poniżej.

### 4.2. Transport i przechowywanie materiałów naprawczych

Materiał powinien być pakowany, transportowany i przechowywany w oryginalnych opakowaniach producenta (plastikowych pojemnikach lub workach papierowych). Jeżeli w skład systemu wchodzi wyroby zaklasyfikowane jako niebezpieczne, sposób magazynowania musi uwzględniać ochronę zdrowia człowieka i bezpieczeństwa oraz ochronę środowiska, zgodnie z Rozporządzeniem Ministra Zdrowia z dnia 3 lipca 2002 r. w sprawie karty charakterystyki substancji niebezpiecznej i preparatu niebezpiecznego (Dz. U. nr 140 poz. 1171 z późniejszymi zmianami).

Pomieszczenie magazynowe do przechowywania wyrobów opakowanych powinno być kryte, suche oraz zabezpieczone przed zawilgoceniem, opadami atmosferycznymi, przemarzeniem i przed działaniem

promieni słonecznych. Cementowe i polimerowo-cementowe wyroby konfekcjonowane powinny być przechowywane w oryginalnych, zamkniętych opakowaniach w temperaturze powyżej +5°C a poniżej +35°C, o ile karta techniczna nie mówi inaczej. Kompozycje żywiczne (jeżeli wchodzi w skład systemu) powinny być przechowywane w oryginalnych, zamkniętych opakowaniach w temperaturze powyżej +10°C a poniżej +30°C, o ile karta lub aprobaty techniczna wyrobu nie mówi inaczej. Wyroby pakowane w worki powinny być układane na paletach lub drewnianej wentylowanej podłodze, w ilości warstw nie większej niż 10. Dla pozostałych materiałów wiążące są zalecenia producenta.

Jeżeli nie ma możliwości poboru wody na miejscu wykonywania robót, to wodę należy przechowywać w szczelnych i czystych pojemnikach lub cysternach. Nie wolno przechowywać wody w opakowaniach po środkach chemicznych lub w takich, w których wcześniej przetrzymywano materiały mogące zmienić skład chemiczny wody.

Okres przydatności do stosowania materiałów przechowywanych w oryginalnie zapakowanych, nieuszkodzonych opakowaniach, w temperaturze od +5°C do +25°C wynosi zwykle ok. 12 miesięcy od daty produkcji.

Materiał należy przewozić krytymi środkami transportu chroniąc opakowania przed uszkodzeniami mechanicznymi i wilgocią.

## **5. WYKONANIE ROBÓT**

### **5.1. Ogólne zasady wykonywania robót**

Ogólne zasady wykonywania robót podano w ST D-M-00.00.00 „Wymagania ogólne”, pkt 5.

Do wykonywania robót naprawczych konstrukcji betonowych lub żelbetowych można przystąpić po zakończeniu poprzedzających robót budowlanych i innych robót mogących stanowić późniejszą przyczynę uszkodzenia warstw naprawczych oraz po przygotowaniu i kontroli podłoża a także po przeprowadzeniu kontroli materiałów naprawczych.

Wykonanie naprawy powierzchni betonowej za pomocą zapraw wraz z przygotowaniem powierzchni do naprawy należy wykonywać zgodnie z „Zaleceniami do wykonywania oraz odbioru napraw i ochrony powierzchniowej betonu w konstrukcjach mostowych” oraz zgodnie z PN-EN 1504-10.

Zaprawami niskoskurczowymi można uzupełniać ubytki na głębokość 2 ÷ 10 cm w kilku warstwach (chyba, że producent przewiduje inaczej). (W niektórych zestawach materiałów między warstwami zaprawy naprawczej stosuje się warstwę szepną). Jednorazowa maksymalna grubość warstwy powinna być zgodna z zaleceniami producenta materiałów.

Jeżeli zaprawy mają być stosowane przy naprawach obiektów bez ich wyłączenia z ruchu to podczas układania zaprawy i w początkowej fazie jej wiązania należy wyeliminować ruch ciężki i dążyć do zminimalizowania drgań obiektu przez ograniczenie szybkości.

### **5.2. Wymagania w stosunku do personelu Wykonawcy**

#### **5.2.1. Dokumenty dotyczące kwalifikacji personelu**

Dokumenty potwierdzające spełnienie wymagań w stosunku do personelu Wykonawca zobowiązany jest dołączyć do oferty przetargowej. Żądanie dostarczenia wymienionych dokumentów przez Wykonawcę powinno być zawarte w warunkach kontraktu.

#### **5.2.2. Wymagania w stosunku do osób kierujących robotami:**

- uprawnienia wykonawcze i budowlane do wykonywania samodzielnych funkcji technicznych w zakresie budownictwa mostowego,
- znajomość zasad napraw i ochrony powierzchniowej betonu w konstrukcjach mostowych oraz technologii stosowania materiałów, udokumentowane ukończeniem szkolenia w zakresie napraw oraz doświadczenie w wykonywaniu prac tego typu.

#### **5.2.3. Wymagania w stosunku do brygadzystów:**

- znajomość technologii i umiejętność stosowania materiałów do napraw i ochrony powierzchniowej betonu, ukończenia szkolenia w zakresie napraw oraz doświadczenie w wykonywaniu prac tego typu.

#### **5.2.4. Wymagania w stosunku do robotników:**

- znajomość zasad i umiejętność stosowania materiałów do napraw i ochrony betonu, przeszkolenie na stanowisku pracy.

### 5.3. Wymagana dokumentacja robót

Przed przystąpieniem do robót Wykonawca i Inżynier dokonują ustaleń technologicznych, których zakres przedstawiony został w załączniku 1. Podczas robót na bieżąco, na odpowiednich formularzach, Wykonawca zobowiązany jest do sporządzania dokumentacji wykonawczej według załączonych wzorów (przykłady protokołów w załączniku), w której zamieszcza m.in.:

- dane o obiekcie,
- informacje o stosowanych materiałach i technologii prac,
- dane dzienne o warunkach atmosferycznych podczas robót,
- informacje o ilości wykonanych prac i zużytych materiałów,
- wyniki wykonanych badań w ramach kontroli wykonywania i odbioru robót.

Powyższa dokumentacja stanowi podstawę do rozliczenia robót. Dokumentację tę Wykonawca zobowiązany jest dołączyć jako element dokumentacji budowy.

### 5.4. Zasady wykonywania robót

Niniejsza ST dotyczy zasad wykonywania napraw powierzchni betonowych za pomocą zapraw typu PCC.

Podstawowe czynności przy wykonywaniu robót obejmują:

1. roboty przygotowawcze,
2. przygotowanie podłoża betonowego i stali zbrojeniowej do nałożenia materiału naprawczego,
3. zabezpieczenie antykorozyjne zbrojenia,
4. nałożenie materiału naprawczego,
5. roboty wykończeniowe.

### 5.5. Roboty przygotowawcze

Przed przystąpieniem do robót należy, na podstawie dokumentacji projektowej, ST lub wskazań Inżyniera:

- zlokalizować obszary do naprawy,
- ustalić materiały niezbędne do wykonania robót,
- określić kolejność, sposób i termin wykonania robót.

Do Wykonawcy należy również wykonanie, zabezpieczenie, utrzymanie oraz rozbiórka rusztowań, pomości roboczych i innych urządzeń pomocniczych niezbędnych do prowadzenia robót.

### 5.6. Pole referencyjne

Przed przystąpieniem do prac naprawczych na obiekcie Wykonawca, w obecności przedstawiciela Inżyniera przygotowuje pole referencyjne naprawy powierzchniowej betonu. Wykonanie pola referencyjnego ma na celu:

- określenie wszystkich parametrów naprawy powierzchniowej betonu,
- ocenę przydatności proponowanych materiałów, technologii,
- ocenę efektów wykonania prac naprawczych.

Pole referencyjne może stanowić podstawę do oceny, czy wykonana na danym elemencie naprawa powierzchniowa wykazuje założone właściwości, czy jest zgodna z wymaganiami projektowymi i wymaganiami producenta materiałów.

Prace podczas wykonywania pola referencyjnego powinny przebiegać uzgodnionymi w protokole ustaleń (przykład protokołu w załączniku 1) materiałami i zgodnie z założoną technologią. Prace rozpoczynają się od przygotowania podłoża i prętów zbrojenia przez wykonanie zabezpieczenia antykorozyjnego zbrojenia, ew. warstwy szepnej, uzupełnienia ubytku, nałożenia szpachlówki a kończąc na powłoce ochronnej (wykonywanie powłok ochronnych jest przedmiotem ST M-20.01.08.) .

Dodatkowo, podczas wykonywania pola referencyjnego, dla materiałów z grupy zapraw, należy wykonać kontrolę wykonywania prac obejmującą sprawdzenie, na min. 3 próbkach, beleczkach 4×4×16 cm, gęstości objętościowej oraz wytrzymałości na ściskanie zgodnie z normą PN-B-04500:1985. Uzyskane wyniki powinny spełniać wymagania zgodnie z przedmiotowymi normami lub aprobatami technicznymi. Gęstość objętościową należy określić również na próbkach o grubości min. 15 mm, pobranych z odwiertów, uzyskanych podczas badania wytrzymałości na odrywanie (metoda „pull-off”), przy czym należy wykonać min. 3 pomiary gęstości objętościowej i obliczyć wartość średnią.

W trakcie wykonywania pola referencyjnego Wykonawca przeprowadza kontrolę wykonania robót, a Inżynier badania odbiorcze naprawy powierzchniowej betonu.

Pole referencyjne należy przygotować oddzielnie dla każdego rodzaju stosowanej naprawy powierzchniowej. Miejsca, liczbę i wielkość powierzchni referencyjnych oraz sposób ich oznaczenia powinien określić Inżynier.

Wszystkie uzgodnienia, wynikające z wykonania pola referencyjnego na każdym etapie robót, powinny zostać zapisane w protokole wykonania naprawy powierzchniowej betonu (przykład protokołu w załączniku 1), a wyniki badań załączone do dokumentacji budowy.

## 5.7. Przygotowanie podłoża

### 5.7.1. Warunki ogólne

Przed wykonaniem naprawy podłoże betonowe wymaga specjalnych przygotowań. Właściwe oczyszczenie betonu ma decydujące znaczenie dla trwałości i jakości stosowanej naprawy. Podłoże betonowe podlegające naprawie powinno być jednorodne, czyste, wolne od mlecza cementowego, piasku, pyłów, olejów i tłuszczów, a także oczyszczone z odstających grudek związanego betonu, skorodowanych, luźnych części betonu, starych powłok ochronnych i innych elementów pogarszających przyczepność. Odpowiednio przygotowane powinno być również odsłonięte zbrojenia. W zakres przygotowania podłoża wchodzi następujące prace:

- usunięcie pozostałości powłok ochronnych i pielęgnacyjnych oraz powierzchniowych zanieczyszczeń (w tym również chemicznych) mogących mieć wpływ na połączenie nakładanych materiałów z betonem lub na korozję betonu albo stali zbrojeniowej,
- usunięcie mlecza cementowego i słabo związanych warstw betonu,
- odkucie otuliny betonowej skorodowanych prętów,
- oczyszczenie odsłoniętych prętów zbrojeniowych z rdzy do wymaganego stopnia czystości,
- oczyszczenie podłoża betonowego z pyłów i części luźnych oraz ewentualnie usunięcie nadmiaru wody.

Z przygotowania podłoża Wykonawca powinien przygotować protokół. Przykład protokołu podano w załączniku 2.

### 5.7.2. Sposoby przygotowania podłoża przed nakładaniem materiałów naprawczych

Przygotowanie podłoża betonowego polega na usunięciu części luźnych, pyłów, olejów, mlecza cementowego i innych elementów obniżających przyczepność. Sposób oczyszczania należy dostosować do przewidywanych do wbudowania materiałów naprawczych, zgodnie z ich kartami technicznymi.

Odpowiednie przygotowanie podłoża betonowego można uzyskać przez:

- oczyszczanie: przez młotkowanie, ścieranie, frezowanie, szlifowanie, oczyszczanie strumieniem wody o niskim ciśnieniu – do około 18 MPa, a gdy należy ograniczyć ilość wody – do 60 MPa, czyszczenie mechaniczne, zmywanie, szorowanie,
- usuwanie zmurszałego betonu: przez młotkowanie, oczyszczanie strumieniem wody o wysokim ciśnieniu – do około 60 MPa, i o bardzo wysokim ciśnieniu – do 110 MPa (oczyszczanie strumieniowo-ścierne),
- uszorstnianie: mechaniczne – przez ścieranie lub szlifowanie, przez oczyszczanie strumieniem wody o wysokim ciśnieniu – do około 60 MPa, i o bardzo wysokim ciśnieniu – do 110 MPa.

Następnie oczyszczoną powierzchnię należy odpylić odkurzaczem przemysłowym lub przez zdmuchnięcie pyłu sprężonym powietrzem (sprężarki śrubowe). Miejsca zatłuszczone należy zmyć rozpuszczalnikami organicznymi lub detergentami.

### 5.7.3. Zakres usuwania skorodowanego betonu

Usuwanie skorodowanego betonu powinno odbywać się pod nadzorem Inżyniera. Usuwanie nie powinno zmniejszać strukturalnej integralności konstrukcji w sposób uniemożliwiający spełnianie przez nią założonych funkcji (konieczne może być zastosowanie czasowego podparcia). Stopień usunięcia betonu może być ograniczony względami konstrukcyjnymi. Usuwanie betonu powinno być ograniczone do minimum.

Dopuszczalna wielkość obszaru usuwania betonu powinna być określona w projekcie naprawy i niedopuszczalne jest usuwanie betonu na obszarze wykraczającym poza ten zakres bez konsultacji z Inżynierem. W przypadku konieczności usunięcia betonu na znacznym obszarze, mogącym mieć wpływ na statykę konstrukcji obiektu lub jej poszczególnych elementów, należy przerwać roboty i powiadomić Inżyniera celem skonsultowania się z projektantem robót naprawczych. Należy również powiadomić niezwłocznie Inżyniera i przerwać roboty przygotowawcze w przypadku natrafienia na stal sprężającą.

W przypadku degradacji betonu sięgającej znacznej głębokości, proces skuwania należy poprzedzić analizą statyczno-wytrzymałościową, określającą czy usuwanie betonu nie zagrazi bezpieczeństwu konstrukcji i ewentualnie wykonać niezbędne prace zabezpieczające.

W niektórych sytuacjach może zaistnieć konieczność przeprowadzenia na obiekcie dodatkowych badań pozwalających na precyzyjne oznaczenie stref zanieczyszczonych lub skorodowanych. Należy przy tym przestrzegać zaleceń normy PN-EN 1504-10.

Należy ustalić i wziąć pod uwagę:

- głębokość karbonatyzacji i rozkład stężenia chlorków lub innych zanieczyszczeń w betonie. Chlorki i inne zanieczyszczenia mogą być wykrywane w pobranych próbkach na placu budowy za pomocą analizy chemicznej, np. wg PN-EN 14629,
- charakter, głębokość i stężenie zanieczyszczeń,
- odporność betonu na wnikanie gazów i cieczy,
- procesy korozyjne zbrojenia,
- potrzebę obróbki zbrojenia,
- potrzebę uzyskania przyczepności do podłoża,
- potrzebę zagęszczenia materiału naprawczego.

Usuwać należy słaby, uszkodzony i zniszczony beton, a tam, gdzie to konieczne, także beton nieuszkodzony. Ustalając stopień usunięcia betonu, zaleca się zwrócenie uwagi na potrzebę zapewnienia nieskażonej otuliny betonowej po obu stronach zbrojenia.

Zaleca się, aby krawędzie w miejscach usuwania betonu były przycięte pod kątem nie mniejszym niż  $90^{\circ}$ , aby uniknąć podcięcia, i nie większym niż  $135^{\circ}$ , aby zmniejszyć możliwość odspojenia wraz z warstwą wierzchnią przyległego, nieuszkodzonego betonu. Krawędzie powinny być uszorstnione dla zapewnienia przyczepności przez mechaniczne zakotwienie pomiędzy materiałem oryginalnym i naprawczym. Minimalna głębokość podkucia betonu wynosi 1 cm.

Jeżeli na powierzchni pręta zbrojeniowego, odsłoniętej po usunięciu uszkodzonego betonu, występuje korozja, konieczne może być zwiększenie głębokości usuwania betonu i odsłonięcia całego pręta. W celu umożliwienia właściwego zagęszczenia zaprawy naprawczej zaleca się, aby prześwit wokół zbrojenia i minimalna odległość między prętem zbrojeniowym i pozostałym podłożem wynosił co najmniej 15 mm lub odpowiadał maksymalnemu wymiarowi ziarna kruszywa zaprawy powiększonemu o 5 mm, zależnie od tego która z tych wartości jest większa. Beton skażony chlorkami powinien być usunięty do co najmniej 20 mm z każdej strony zbrojenia.

Oceny zakresu oczyszczenia dokonuje się poprzez rozróżnienie między betonem uszkodzonym i pozostałym, sprawdzenie, czy beton uszkodzony został całkowicie usunięty, czy pod zbrojeniem nie występują bruzdy.

#### 5.7.4. Zastosowanie metod usuwania betonu w zależności od stopnia jego skorodowania

W przypadku konieczności usuwania dużych fragmentów betonu mogą być stosowane kruszarki i rozłupywarki. Przy naprawach powierzchniowych powszechnie stosuje się młoty pneumatyczne, elektryczne lub hydrauliczne. Użycie ciężkich młotów może powodować uszkodzenie zbrojenia.

Do wycinania fragmentów konstrukcji lub otworów w konstrukcji można stosować cięcie wodą pod wysokim ciśnieniem. Przy dodaniu do wody materiału ściernego możliwe jest także cięcie stali.

Frezowanie pozwala na usunięcie wierzchniej warstwy podłoża o zbyt niskich parametrach wytrzymałościowych lub zanieczyszczonej trudno usuwalnymi substancjami.

Śrutowanie pozwala na bezpyłowe usunięcie stwardniałego zaczynu cementowego.

Zalecanymi metodami usunięcia zanieczyszczeń materiałami bitumicznymi, farbami oraz smołami są metody strumieniowo-ściernie (piaskowanie), frezowanie lub groszkowanie.

Zanieczyszczenia chemiczne można usuwać przez oczyszczanie płomieniowe.

Najskuteczniejszą metodą usunięcia zanieczyszczeń olejowych jest usunięcie skażonego podłoża. Inne metody, tj. stosowanie specjalnych preparatów czyszczących oraz mechaniczne zmycie czy szorowanie, nie dają stuprocentowej gwarancji usunięcia skażeń z podłoża. Gdy zanieczyszczenia znajdują się na powierzchni lub wniknęły pod powierzchnię, konieczne może być ich usunięcie metodami wymagającymi na przykład użycia rozpuszczalników lub pary wodnej.

Oczyszczanie powierzchni betonowej bez usuwania betonu wykonuje się zazwyczaj strumieniem wody pod ciśnieniem do 18 MPa.

Rysy i złącza mogą być oczyszczane strumieniem wody pod ciśnieniem, spłukiwane wodą lub przedmuchiwane sprężonym powietrzem.

Skutecznymi metodami są oczyszczanie strumieniem wody, działanie czystym sprężonym powietrzem lub oczyszczanie próżniowe:

- w przypadku stosowania sprężonego powietrza należy zwrócić uwagę, aby powietrze było czyste i nie zanieczyszczało powierzchni olejem,
- oczyszczanie strumieniem wody pod wysokim ciśnieniem stosuje się do oczyszczania lub powierzchniowego usuwania betonu na głębokość do 2 mm.

Stosowanie wody pod wysokim ciśnieniem jest szybkim i skutecznym sposobem usuwania betonu, ograniczającym do minimum straty betonu nieuszkodzonego. Nie występują mikrospeknięcia, a beton uszkodzony jest usuwany selektywnie, pozostawiając pozostały beton nienaruszony.

Jeżeli producent tego wymaga, powierzchnia betonu powinna zostać uszorstniona w celu uzyskania tekstury odpowiedniej dla stosowanego materiału naprawczego. Jako metody uszorstnienia można stosować:

- mechaniczne, przez młotkowanie i ścieranie,
- strumieniowo-ścierne,
- oczyszczanie strumieniem wody o wysokim ciśnieniu, do około 60 MPa.

Uszorstnianie stosuje się w celu usunięcia betonu do głębokości 15 mm; powoduje ono ukształtowanie się tekstury powierzchni dobrze łączącej się z nową warstwą zaprawy – wylewaną, nakładaną lub natryskiwaną na oryginalny beton. Szorstkość uzyskana przez zastosowanie wody pod wysokim ciśnieniem jest znacząco większa niż uzyskana przy użyciu młotków, a ta z kolei jest większa niż uzyskana oczyszczaniem. Natomiast szorstkość powierzchni uzyskana przez zastosowanie wody pod ciśnieniem może się znacząco różnić w zależności od odległości między dyszą a podłożem, ciśnienia wody, strumienia wody, szybkości podawania wody, stosowanego sprzętu oraz jakości betonu.

W przypadku termicznego lub mechanicznego usuwania betonu, w betonie pozostałym mogą wystąpić mikrorysy. Jeśli warstwa zawierająca mikrorysy wykazuje niedostateczną ze względu na stosowane wyroby i systemy, powierzchniową wytrzymałość na rozciąganie, zaleca się ich usunięcie strumieniem wody, z ewentualnym dodatkiem materiału ściernego. Zarysowanie można wykryć, zwilżając powierzchnię i pozostawiając ją do wyschnięcia. Rysy zachowują wodę i są widoczne jako ciemne linie. Beton, w którym występują mikrorysy lub odspojenia, w tym spowodowane oczyszczaniem lub uszorstnianiem, zmniejszające przyczepność lub jednorodność betonu, powinien być usunięty.

Jeśli do usuwania betonu stosowane są procesy cieplne, nagrzewanie powinno być starannie kontrolowane, aby zapobiec uszkodzeniom, a jeśli pojawiają się uszkodzenia, usuwanie skażonego betonu należy kontynuować innymi metodami.

Pył i drobne luźne fragmenty pozostałe na powierzchni po usuwaniu betonu mogą zawierać wystarczającą ilość niezhydratyzowanego cementu, aby w obecności wody nastąpiło jego wiązanie. Mimo iż materiał ten jest słaby, po związaniu może być bardzo trudny do usunięcia z szorstkiej powierzchni przygotowanego podłoża, dlatego ważne jest jego usunięcie, zanim nastąpi wiązanie.

#### 5.7.5. Wymagany stan podłoża betonowego przed nałożeniem systemu naprawczego

Przygotowane podłoże powinno być:

- czyste,
- odpowiednio wytrzymałe,
- suche,
- o wymaganej szorstkości.

##### 5.7.5.1. Czystość podłoża

Ostatecznie zdrowe podłoże powinno być wolne od pyłu, luźnych fragmentów materiału, zanieczyszczenia powierzchni oraz materiałów zmniejszających przyczepność lub uniemożliwiających zwilżanie.

##### 5.7.5.2. Wytrzymałość podłoża

Jeżeli producent materiału nie podaje inaczej w karcie technicznej stosowanego materiału, przygotowane podłoże powinno spełniać następujące wymagania:

- wytrzymałość na ściskanie podłoża betonowego dla obiektów remontowanych powinna być  $\geq 25$  MPa,
- wytrzymałość na odrywanie wg normy PN-EN 1542 prawidłowo przygotowanego podłoża betonowego powinna wynosić:
- dla napraw konstrukcyjnych:  $\geq 1,5$  MPa,

##### 5.7.5.3. Suchość podłoża

Zaprawy wykonane z suchych mieszanek należy stosować na podłożu przygotowanym wg wymagań

producenta materiału.

#### 5.7.5.4. Szorstkość podłoża

Szorstkość podłoża powinna odpowiadać wymaganiom producenta materiału naprawczego.

### 5.8. Przygotowanie zbrojenia

Jeżeli stwierdzono korozję zbrojenia, to powinno ono być odsłonięte w stopniu umożliwiającym jego oczyszczenie i ewentualne wykonanie zabezpieczenia antykorozyjnego jego powierzchni.

#### 5.8.1. Metody oczyszczenia odkrytych prętów zbrojeniowych

Metody oczyszczania zbrojenia powinny być określone w projekcie technologicznym. Do czyszczenia stali zbrojeniowej stosuje się:

- odbijaki igłowe. Są skutecznym sposobem usuwania warstw tlenków ze zbrojenia. Mogą być również stosowane do oczyszczania niewielkich powierzchni betonowych,
- wodę pod wysokim ciśnieniem ( $20\div 70$  MPa). Pozwala ona na skuteczne usunięcie zanieczyszczeń i uszkodzonych fragmentów,
- szczotkowanie (mechaniczne). Pozwala na skuteczne usunięcie zanieczyszczeń z powierzchni stali zbrojeniowej, jest jednak zabiegiem powolnym, zwłaszcza gdy prześwit pomiędzy całkowicie odkrytymi prętami zbrojeniowymi jest niewielki.

Chlorki można usunąć z powierzchni stali lub z wżerów strumieniem wody zazwyczaj pod niskim ciśnieniem poniżej 18 MPa, ale gdy wymagane jest użycie małej ilości wody, konieczne może być zastosowanie ciśnienia do 60 MPa.

#### 5.8.2. Zalecenia przy oczyszczaniu prętów zbrojeniowych

Przy wykonywaniu prac należy przestrzegać następujących zaleceń:

- należy usunąć rdzę, złuszczenia, zaprawę, beton, pył i inne materiały niezwiązane i zmniejszające przyczepność lub uczestniczące w procesach korozyjnych,
- cała powierzchnia odsłoniętego zbrojenia powinna być jednolicie oczyszczona, z wyjątkiem miejsc, gdzie jest to niewskazane ze względów konstrukcyjnych,
- jeżeli odsłonięte zbrojenie jest zanieczyszczone chlorkami lub innymi substancjami mogącymi powodować korozję, cała powierzchnia zanieczyszczonego zbrojenia powinna być czyszczona strumieniami wody pod ciśnieniem nie przekraczającym zazwyczaj 18 MPa do usunięcia chlorków lub innych zanieczyszczeń,
- odkryte zbrojenie należy oczyścić z rdzy obróbką strumieniowo-ścierną do stopnia czystości wymagane go przez producenta materiałów naprawczych (zwykle do stopnia Sa  $\frac{1}{2}$  wg PN-EN ISO 8501-1:2008),
- zbrojenie powinno być oczyszczone tak, aby nie spowodować jego uszkodzenia, ani uszkodzenia lub zanieczyszczenia przyległego betonu lub otoczenia,
- z praktycznych powodów oczyszcza się zazwyczaj całe obrzeże pręta zbrojeniowego,
- zazwyczaj obszar oczyszczany rozszerza się o 50 mm lub więcej wzdłuż pręta poza strefę korozji. Względy konstrukcyjne mogą ograniczać ilość usuwanego betonu oraz zakres przeprowadzanego oczyszczania. W wykrywaniu korozji mogą być pomocne badania elektrochemiczne,
- jeżeli dostęp przy oczyszczaniu jest niemożliwy lub utrudniony z powodu zagęszczenia prętów zbrojeniowych, stykania się prętów, bliskości podłoża betonowego lub z innych powodów, należy indywidualnie określić metodę oczyszczania i stopień czystości. Jeżeli nie można usunąć produktów korozji i zanieczyszczeń lub jeśli powłoki nie można nałożyć na całą przewidzianą powierzchnię, to użyteczność powłoki może ulec pogorszeniu,
- w przypadku stwierdzenia korozji 20% przekroju pręta zbrojeniowego (pomiar należy wykonać w miejscach, w których po usunięciu produktów korozji uzyskano minimalną powierzchnię przekroju) należy wzmocnić zbrojenie prętami uzupełniającymi lub odcinki zniszczone pręta usunąć i zastąpić nowymi. Pręty stanowiące uzupełnienie należy oczyścić do stopnia czystości jak pręty zbrojenia uzupełnianego. Łączenie prętów uzupełnianych z prętami uzupełniającymi należy wykonywać zgodnie z PN-S-10042:1991,
- w celu uniknięcia ryzyka powstania warunków, które mogłyby spowodować korozję, należy unikać elektrochemicznego kontaktu zbrojenia z metalami innego rodzaju.



## 5.9. Naprawa powierzchni betonowych zaprawami naprawczymi

Roboty powinny być wykonywane przez specjalistyczne firmy. Przy wykonywaniu robót należy zawsze i bezwzględnie przestrzegać zaleceń technologicznych określonych przez producenta materiału. Zalecenia te zawarte są w kartach technicznych materiałów i opracowane przez jego producenta. Każdy z materiałów naprawczych ma swoją specyfikę stosowania i dla każdego materiału można określić nieco inne wymagania dotyczące warunków pogodowych, warunków przygotowania i wilgotności podłoża oraz warunków wykonywania kolejnych warstw. Ścisłe przestrzeganie zaleceń technologicznych producenta materiału ma decydujący wpływ na trwałość wykonywanych napraw.

### 5.9.1. Warunki atmosferyczne

Jeżeli producent w karcie technicznej nie podaje inaczej, nakładanie zapraw naprawczych należy wykonywać przy temperaturach powietrza i podłoża: min. +5°C (dla zapraw CC i PCC) i max. +35°C. Dla uniknięcia ryzyka utraty przyczepności i niedostatecznej hydratacji zaleca się, aby temperatura podłoża nie różniła się znacząco od temperatury zaprawy naprawczej. Dokładność odczytu temperatury powietrza powinna wynosić co najmniej  $\pm 0,5^\circ\text{C}$ . Pomiary temperatury powinny być wykonywane w bezpośrednim sąsiedztwie miejsca prowadzenia robót. Czujnik temperatury nie powinien być poddawany bezpośredniemu działaniu promieni słonecznych. Pomiary temperatury powinny być wykonywane na tyle często, aby odnotować zmiany o  $2^\circ\text{C}$  i odnotować tendencję obniżania lub wzrostu. Do pomiaru temperatury powietrza można stosować termometry rtęciowe lub cyfrowe. Wykonawca powinien brać pod uwagę, że niskie temperatury opóźniają reakcję twardnienia i utrudniają poprawną aplikację (podwyższona lepkość), wysokie temperatury przyspieszają reakcję twardnienia i skracają czas urabialności, co może być przyczyną błędów w aplikacji. Czas urabialności podany jest zawsze przez producenta systemu i odnosi się do konkretnej temperatury aplikacji. Po przekroczeniu czasu urabialności materiał zaczyna zmieniać Konsystencję (np. preparat gruntujący staje się ciągnący i klejący, zaprawa naprawcza staje się sztywna) i nie może być dalej stosowany. Wykonując roboty w zmiennych warunkach temperaturowych pamiętać należy, że wzrost temperatury powoduje wzrost ciśnienia pary w podłożu, co może skutkować nawet miejscowymi odspojeniami nałożonej warstwy, dlatego też zaleca się wykonywanie prac przy stałych lub spadających temperaturach.

Siła wiatru w trakcie robót naprawczych nie powinna przekraczać 8 m/s. Zaleca się, aby prędkość wiatru była mierzona anemometrem. Nie należy przeprowadzać robót w trakcie opadów atmosferycznych.

Naprawiane podłoże powinno być suche i wolne od rosy, chyba że producent podaje inaczej. Zazwyczaj wyroby do napraw betonu nie mogą być stosowane, jeśli temperatura powierzchni przekracza temperaturę punktu rosy o mniej niż  $3^\circ\text{C}$ . Do pomiaru temperatury powierzchni należy używać elektronicznych termometrów cyfrowych. Wymagana dokładność pomiaru  $\pm 0,5^\circ\text{C}$ .

Wilgotność względna powietrza podczas wykonywania robót nie powinna przekraczać 75%, za wiążący uważa się jednak przedział wilgotności podany przez producenta.

Podczas wykonywania prac naprawczych Wykonawca zobowiązany jest wykonywać pomiary warunków atmosferycznych co 3÷4 godziny i przy każdej odczuwalnej zmianie pogody. Parametry te muszą odpowiadać wymaganiom podanym w kartach technicznych, Polskich Normach lub aprobatkach technicznych.

Wyniki pomiarów powinny zostać umieszczone w protokołach wykonania warstwy szpempnej i naprawy ubytków betonowych.

### 5.9.2 Przygotowanie materiałów

Przed przystąpieniem do przygotowania materiałów należy sprawdzić zgodność materiału z dokumentacją projektową i specyfikacją techniczną, stan opakowań i termin przydatności do stosowania. Wyniki kontroli jakości materiałów do napraw powinny zostać zamieszczone w odpowiednich protokołach (patrz załączniki 3, 4, 5).

Jeżeli producent materiału nie przewiduje inaczej w karcie technicznej, materiały należy przygotować do aplikacji wlewając odpowiednią ilość wody do czystego naczynia, a następnie podczas mieszania, dodając suchą zaprawę. Aby ograniczyć napowietrzanie należy stosować wolnoobrotowe mieszadło mechaniczne, mieszając nie krócej niż 3 minuty. Następnie konieczna jest dwu - trzy minutowa pauza do przereagowania ze sobą składników zaprawy. Po tej przerwie niezbędne jest ponowne, staranne przemieszanie uprzednio przygotowanej masy. Bezpośrednio przed zastosowaniem, materiał powinien stanowić jednorodną mieszaninę, bez widocznych smug i pęcherzyków powietrza.

## 5.10. Zabezpieczenie zbrojenia powłoką antykorozyjną

Po oczyszczeniu pręty zbrojeniowe należy zabezpieczyć środkiem antykorozyjnym przygotowanym jak wyżej. Stal zbrojeniowa może być sucha lub wilgotna (decydują wytyczne producenta). Przygotowane wg pktu 5.8 pręty zbrojeniowe należy pokryć materiałem antykorozyjnym za pomocą szczotki, pędzla lub rozpylacza. Wymagane jest równomierne pokrycie prętów, powłoka powinna całkowicie pokrywać uźbrojowanie stali zbrojeniowej. Ilość i grubość warstw ochrony antykorozyjnej prętów oraz całość przebiegu procesu wbudowywania materiału musi odpowiadać wymaganiom producenta podanym w kartach technicznych materiałów. Zwykle należy zastosować dwie warstwy o grubości 0,5 mm każda. Odstęp pomiędzy nakładaniem kolejnych warstw wynosi zwykle od 4 do 5 godz. w temperaturze +20°C. Przystąpienie do dalszych etapów prac (nałożenie warstwy szepnej i zapraw naprawczych) jest możliwe po upływie czasu podanego przez producenta (zwykle po upływie doby).

Naniesione warstwy pokrycia antykorozyjnego nie mogą ulegać nawilżaniu podczas procesu wiązania. Przy silnym nasłonecznieniu lub oddziaływaniu deszczu należy stosować środki ochrony np. przykrycia plandekami, matami itp.

Uwaga: w niektórych systemach ta sama zaprawa może służyć do wykonania antykorozyjnego zabezpieczenia zbrojenia oraz warstwy szepnej. W takiej sytuacji może wystąpić niewielkie zróżnicowanie ilości wody zarobowej w zależności od zastosowania. Niedopuszczalne jest jednak traktowanie samej warstwy nałożonej na zbrojenie jako antykorozyjnego zabezpieczenia zbrojenia oraz warstwy szepnej.

Z zabezpieczenia antykorozyjnego prętów zbrojeniowych Wykonawca sporządzi protokół. Wzór protokołu podano w załączniku 3.

## 5.11. Nakładanie warstwy szepnej

Podłoże powinno być przygotowane wg pktu 5.9. Odkryte zbrojenie powinno być oczyszczone i zabezpieczone wg pktu 5.8 i 5.10. Jeżeli zachodzi taka konieczność, powinny być też zainiektowane rysy wg ST M-20.20.15d.

Przed wykonaniem warstwy szepnej podłoże należy zwilżyć czystą wodą aż do nasycenia (chyba, że producent podaje inaczej w karcie technicznej); podłoże powinno być matowo-wilgotne. Warstwę szepną należy nakładać szczotką, pędzlem lub natryskiem. Warstwa szepna musi zostać dobrze wtarta w podłoże w celu osiągnięcia dobrego związania z podłożem. Ilość i grubość warstw oraz całość przebiegu procesu wbudowywania materiału musi odpowiadać wymaganiom producenta podanym w kartach technicznych materiałów. Następne warstwy naprawcze powinny być układane na wilgotną warstwę szepną metodą „mokre na mokre” (chyba, że producent podaje inaczej w karcie technicznej materiału) dlatego należy nanosić warstwę szepną na taką powierzchnię, która może zostać naprawiona zanim zacznie ona powierzchniowo tężeć/schnąć (należy zwracać uwagę na warunki cieplno-wilgotnościowe, wysokie temperatury skracają ten czas, a dodatkowo należy przygotowywać taką ilość zaprawy, która może zostać wbudowana w ciągu czasu urabialności). Dobrą metodą kontroli jest sprawdzenie, czy świeżo nałożona warstwa szepna brudzi palce przy dotknięciu – jeżeli tak, zaprawy naprawcze mogą być na nią nakładane. W przeciwnym razie (lub w razie wyschnięcia warstwy szepnej) należy odczekać, aż zwiąże ona całkowicie (zwykle jest to czasokres rzędu 24 godzin – wiążące są jednak wytyczne producenta) i wykonać ją jeszcze raz. W przypadku ponownego związania materiału całą warstwę szepną należy usunąć, ponownie oczyścić i przygotować podłoże oraz ponownie nałożyć warstwę szepną.

Uwaga: nakładanie zapraw naprawczych na związaną warstwę szepną (niespełniony wymóg nakładania metodą „mokre na mokre”) może pogorszyć ich przyczepność do podłoża.

Z wykonania warstwy szepnej Wykonawca sporządzi protokół. Wzór protokołu podano w załączniku 4.

## 5.12. Nakładanie zaprawy naprawczej

Materiały naprawcze należy nakładać na warstwę szepną metodą „mokre na mokre”. Należy więc przygotować takie ilości materiału, które mogą zostać wbudowane w ciągu czasu urabialności. Jeżeli nie jest stosowana warstwa szepna podłoże betonowe powinno być przygotowane do nałożenia zaprawy naprawczej zgodnie z zaleceniem producenta. Zwykle powinno być ono starannie nasączone wodą przez 3 dni poprzedzające naprawę, aby suchy, stary beton nie odciągał wody ze świeżej mieszanki, a także aby w jak największym stopniu zmniejszyć skurcz różnicowy między starym betonem a świeżą zaprawą. Bezpośrednio przed nałożeniem zaprawy naprawczej nadmiar wody należy usunąć, aby powierzchnia była matowo-wilgotna, a powierzchniowe pory i zagłębienia nie zawierały wody w czasie nakładania materiału.

Z wykonania robót Wykonawca powinien sporządzić protokół. Przykład protokołu podano w załączniku 5.

### 5.12.1. Ręczne nakładanie zaprawy naprawczej

Zaprawę należy nanosić techniką wskazaną przez producenta w karcie technicznej. Zwykle nie stosuje się metod tynkarskich, materiał naprawczy należy nałożyć kielnią i ubytek „wykleić” techniką „na wcisk” zaprawą tak, aby ją jak najsilniej dokleić do podłoża i zagęścić przez docisk i/lub ubijanie w taki sposób, aby osiągnąć wymaganą wytrzymałość. Należy przy tym unikać nanoszenia nadmiaru materiału poza krawędzie rozkucia. Przy większych powierzchniach może być celowe użycie łat wibracyjnych. Szczególnie starannie należy nakładać materiał wokół odsłoniętych po obwodzie prętów zbrojeniowych, aby zbrojenie było chronione przed korozją (dokładnie otulone zaprawą).

Należy zdecydować czy zaprawa naprawcza będzie wbudowywana w jednej czy w kilku warstwach (reprofilacja ubytków o głębokości rzędu  $2,5 \div 3$  cm i większych zazwyczaj następuje w kilku warstwach). Pierwszą warstwę nakłada się wówczas na warstwę szepną, kolejne natomiast zazwyczaj w kilkugodzinnych odstępach, już bez warstwy szepnej między poszczególnymi warstwami tej samej zaprawy naprawczej. Odstęp między kolejnymi cyklami roboczymi nie może być dłuższy niż podany przez producenta systemu. W przeciwnym razie konieczne jest dodatkowe wykonanie warstwy szepnej). Korzystając z kart technicznych stosowanego systemu należy określić grubość warstwy (tzn: minimalną, maksymalną do nałożenia w jednym zabiegu, maksymalną dla danej zaprawy), odstęp między nakładaniem poszczególnych warstw, ewentualne inne wymagania. Jeżeli nakładanie zostanie przerwane i kolejne warstwy nie mogą być nakładane metodą mokre na mokre lub przerwa technologiczna będzie zbyt długa należy zastosować obróbkę powierzchni zalecaną przez producenta (np. dodatkowe wykonanie warstwy szepnej).

Na powierzchni zaprawy naprawczej można utworzyć odpowiednią teksturę (nadać szorstkość), aby pomóc w mechanicznym zakotwieniu następnej warstwy.

Uwaga: zaprawy polimerowo-cementowe mogą wiązać z utworzeniem na powierzchni gładkiej warstwy o wysokiej zawartości polimeru; warstwa ta jest szkodliwa z punktu widzenia przyczepności kolejnych warstw lub obróbek powierzchniowych. Obróbka powierzchniowa zaprawy, powodująca utworzenie warstwy powierzchniowej o podwyższonej zawartości cementu, może prowadzić do powstania rys skurczowych.

Przy wykonywaniu szpachlowania wygładzającego oraz przy reprofilacji płytkich ubytków (głębokość rzędu kilku milimetrów) warstwy szepnej zwykle nie wykonuje się. Pierwszą warstwę zaprawy naprawczej wciera się twardą szczotką lub pędzlem w przygotowane podłoże, wypełniając jego pory. Natychmiast po tym zabiegu (metoda „mokre na mokre”) nakłada się zaprawę szpachlową lub naprawczą za pomocą pacy i/lub kielni na żadaną grubość. Wykonywanie warstwy szpachlowej nie jest obligatoryjne, decydują o tym projektowany sposób ochrony powierzchniowej oraz względy estetyczne. Zaprawy naprawcze do uzupełniania głębokich ubytków ( $5 \div 10$  cm) mają w składzie grube kruszywo (nawet o uziarnieniu 8 mm), w takich sytuacjach wykonanie warstwy wygładzającej jest zazwyczaj nieodzowne.

### 5.12.2. Natryskowe nakładanie zaprawy naprawczej

Zaprawa natryskowa stosowana jako materiał naprawczy powinna spełniać wymagania normy właściwej dla betonu natryskowego: PN-EN 14487-1 [11] i PN-EN 14487-2 [12].

Zaprawa natryskowa może być nakładana metodą mokre na mokre. Zazwyczaj nie wymaga się wykonania warstwy szepnej.

Jeżeli natryskiwana będzie więcej niż jedna warstwa zaprawy, a nie stosuje się metody nakładania mokre na mokre, powierzchnie międzywarstwowe powinny spełniać wymagania dotyczące parametrów wytrzymałościowych uprzednio nałożonej warstwy, jej wilgotności, szorstkości i czystości powierzchni, definiowane przez dokumentację projektową. Zaleca się oczyszczanie powierzchni wodą pod niskim ciśnieniem i/lub sprężonym powietrzem.

Przed natryskiwaniem zaprawy należy usunąć z podłoża i z otaczającego obszaru osad rozpylonej mgły i niezwiązane fragmenty odbitego materiału. Należy rozważyć potrzebę wstępnego zwilżenia podłoża. Zależy ona od stanu podłoża oraz składu stosowanych wyrobów i systemów.

Zaprawa natryskowa powinna być nakładane w taki sposób, aby uniknąć tworzenia się pustek i niezwiązanych fragmentów odbitego materiału oraz w taki sposób, aby osiągnąć wymaganą wytrzymałość i aby zbrojenie było chronione przed korozją (konieczne jest zachowanie odpowiedniej staranności, aby uniknąć powstawania pustek za zbrojeniem).

Zaleca się, aby zaprawa natryskowa była nakładana pod kątem możliwie zbliżonym do  $90^\circ$  w stosunku do podłoża z zachowaniem odległości od 0,5 do 1,0 m między wylotem dyszy a podłożem. Nałożona warstwa zaprawy natryskowej powinna być zbita. Przy nakładaniu na powierzchnię ze zbrojeniem nakłada-

nie wykonuje się z bliższej odległości i z różnych stron, tak aby nie utworzyć „czap” na prętach zbrojeniowych (może być przy tym konieczne zwiększenie energii narzutu). Pierwsza warstwa powinna być takiej grubości, aby wypełniała przestrzeń poza prętami zbrojeniowymi.

Jeżeli układ zbrojenia pozwala przypuszczać, że jego szczelne otulenie natryskiwany materiał jest trudne do uzyskania, należy przeprowadzić próby. W tym celu należy przygotować elementy o identycznej charakterystyce (podłoże, układ zbrojenia), natrysnąć materiał naprawczy i po przecięciu próbek sprawdzić jednorodność materiału, otulenie prętów zbrojeniowych, itp.

Przy naprawie/reprofilacji powierzchni z narożami wklęsłymi i/lub wypukłymi, belek, słupów, stropów na belkach itp. najpierw należy nakładać zaprawę natryskową na naroża i załamania, a następnie powierzchnie płaskie. W celu odpowiedniego ukształtowania i wyprofilowania krawędzi podciągów, belek, słupów itp. stosuje się deskowanie krawędziowe.

Powierzchnia naniesionej zaprawy nie powinna podlegać obróbce, aby nie powodować zmniejszenia przyczepności. Jeśli obróbka jest wymagana powinna ona być zastosowana do ostatniej warstwy, nie nałożonej na materiał konstrukcyjny metodą mokre na mokre. Dodatkowa warstwa niekonstrukcyjna może być nakładana w przypadku szczególnych wymagań stawianych powierzchni materiału naprawczego, np. wykańczania z użyciem ręcznych narzędzi.

Rodzaje agregatów natryskowych, średnice i długości węży, typy dysz natryskowych podaje zawsze producent konkretnego systemu.

### 5.12.3. Wylewanie lub pompowanie zaprawy naprawczej

Jeżeli przed nakładaniem wyrobów lub systemów cementowych nie wykonuje się warstwy szczepnej, podłoże betonowe należy dobrze zwilżyć (do stanu matowo-wilgotnego), jednakże w czasie nakładania powierzchni betonu powinna być wolna od wody. Powierzchniowe pory i zagłębienia nie powinny zawierać wody w czasie nakładania materiału, gdyż może to zmniejszyć przyczepność. Wskaźnikiem jest tu wygląd powierzchni.

Mniejsze ilości zaprawy naprawczej można przygotowywać bezpośrednio na miejscu wbudowania lub w bezpośrednim jego pobliżu i wbudowywać przez wylewanie. Proces wylewania (pompowania) powinien przebiegać jednostajnie, aby unikać zamknięcia powietrza w mieszance. Zagęszczanie nie jest konieczne.

Większe ilości można podawać mechanicznie. Rodzaje agregatów, średnice i długości węży podaje zawsze producent. Przy wbudowywaniu zaprawy należy przestrzegać minimalnej i maksymalnej grubości warstwy. Sposób wbudowywania nie może powodować niebezpieczeństwa rozsegregowania mieszanki.

### 5.13. Wykańczanie powierzchni naprawy

Jeżeli producent nie wymaga inaczej, powierzchni na której wykonano naprawę nie należy wygładzać na mokro. Po wstępnym związaniu i częściowym stwardnieniu zaprawy (około 1÷2 godzin) naprawianą powierzchnię należy delikatnie zatrzeć packą pokrytą gąbką, filcem lub miękkim tworzywem syntetycznym. Nie wolno stosować siłowego zacierania „na ostro”. Wykonaną naprawę należy chronić przed zbyt szybkim wysychaniem poprzez przykrywanie folią lub brezentem systematycznie zraszany wodą. Nie wolno wykonanej naprawy skrapiać wodą i zagłądać do wypłynięcia mleczka cementowego, ani posypywać cementem.

Jeżeli w dokumentacji projektowej wymaga się szczególnego wykończenia naprawionej powierzchni uzupełnienie drobnych ubytków i wyrównanie powierzchni po naprawie ubytków, należy wykonać warstwę wyrównawczą (zaprawą szpachlową) najwcześniej po 24 godzinach od zakończenia naprawy (chyba że producent podaje inaczej). Zwykle przed nałożeniem szpachłówki podłoże należy lekko zwilżyć, tak aby było matowo-wilgotne. Szpachłóvkę można nakładać za pomocą packi stalowej, drewnianej lub kielni. Zwykle wymagane jest nałożenie dwóch warstw. Pierwszą warstwę po ułożeniu należy lekko zatrzeć dla nadania jej szorstkości, druga warstwa stanowi ostateczne pokrycie powierzchni. Nałożoną warstwę zaprawy wyrównawczej należy wygładzić np. wilgotną gąbką, nie należy wygładzać zaprawy za pomocą kielni stalowej ani plastikowej. Należy przestrzegać grubości warstw, które można nakładać jednorazowo (zwykle około 3 mm). Jeżeli konieczne jest nałożenie grubszej warstwy zaprawą wyrównawczą należy nakładać w kilku warstwach. Należy przestrzegać okresu czasu pomiędzy nakładaniem kolejnych warstw zaprawy wyrównawczej (około 24 godzin) oraz pomiędzy zaprawą wyrównawczą a powłoką ochronną wg ST M-20.01.08. (około 4 dni).

## 5.14. Pielęgnacja i ochrona wykonanej naprawy

W projekcie technologicznym należy określić sposób i czas trwania pielęgnacji, biorąc pod uwagę naturę wyrobów i systemów, głębokość naprawy i warunki otoczenia. Nie należy stosować środków pielęgnacyjnych, jeśli oddziałują one negatywnie na stosowane wyroby i systemy.

Wyroby i systemy zawierające modyfikatory polimerowe (PCC) wymagają specjalnej pielęgnacji ze względu na konieczność zachowania równowagi między potrzebą zatrzymania wody niezbędnej dla dojrzewania cementu a potrzebą zmniejszenia wilgotności, co jest potrzebne dla poprawnego przebiegu reakcji polimeryzacji. Powierzchnię nałożonej zaprawy naprawczej należy chronić zazwyczaj przez 1÷5 dni (np. poprzez zakrycie folią) przed nadmiernym wysychaniem. Ponadto powierzchnię należy chronić przed bezpośrednim nasłonecznieniem, przeciągami i zbyt dużymi wahaniami temperatury. Zapraw typu PCC nie powinno się spryskiwać wodą o ile są one w stanie świeżym. Szczegóły podają zawsze karty techniczne zastosowanych systemów.

W czasie hydratacji i procesu utwardzania zapraw typu PCC i CC istotne jest, aby w celu uniknięcia rys termicznych gradient temperatury w konstrukcji był niewielki.

Temperatura powietrza i podłoża podczas procesów wiązania i twardnienia nie może być niższa niż +5°C i wyższa niż +25°C (szczegóły podają karty techniczne zastosowanego systemu). Kontakt świeżo nałożonych materiałów reaktywnych (typu PC) z wodą lub wilgocią (także tą zawartą w powietrzu) prowadzi do wystąpienia zaburzenia procesów wiązania (sieciovania) spoiwa. Powierzchnia może pozostać lepka i/lub mogą utworzyć się białe plamy. Pielęgnacja musi uniemożliwiać oddziaływanie wody lub wilgoci na świeżo nałożone systemy naprawcze (np. przez zakrycie), jednocześnie nie może powodować powstawania kondensacji pary wodnej pod warstwą ochronną (szczegóły podają karty techniczne zastosowanego systemu).

## 5.15. Bezpieczeństwo robót i ochrona środowiska

W czasie wykonywania robót należy chronić skórę i oczy przed zapyleniem. Należy używać ubrań, okularów i rękawic ochronnych. Należy przestrzegać zaleceń dotyczących bezpieczeństwa pracy podanych przez producenta.

Materiał w stanie sypkim nie powinien dostać się do kanalizacji, gruntu ani wód gruntowych. Należy zawsze doprowadzić do związania resztek materiału przy użyciu około 15÷20% wody. Materiał związany może być usuwany jak zwykły gruz betonowy.

## 6. KONTROLA JAKOŚCI ROBÓT

### 6.1. Ogólne zasady kontroli jakości robót

Ogólne zasady kontroli jakości robót podano w ST D-M-00.00.00 „Wymagania ogólne”, pkt 6.

### 6.2. Badania przed przystąpieniem do robót

Przed przystąpieniem do robót Wykonawca powinien:

- uzyskać wymagane dokumenty, dopuszczające wyroby budowlane do obrotu i powszechnego stosowania (certyfikaty zgodności, deklaracje zgodności, aprobaty techniczne, ew. badania materiałów wykonane przez dostawców itp.), potwierdzające zgodność materiałów z wymaganiami pktu 2 niniejszej specyfikacji,
- ew. wykonać własne badania właściwości materiałów przeznaczonych do wykonania robót, określone w pktcie 2 lub przez Inżyniera.

Wszystkie dokumenty oraz wyniki badań Wykonawca przedstawi Inżynierowi do akceptacji.

Podczas robót Wykonawca zobowiązany jest prowadzić protokół wykonania naprawy powierzchni betonowej, w którym podaje wszystkie niezbędne informacje o warunkach atmosferycznych, stanie używanych materiałów, parametrach technologicznych wbudowania materiałów, ilości zastosowanych materiałów oraz wyniki badań wykonanych powłok. Wzory protokołów zostały zamieszczone w załącznikach do niniejszej ST.

### 6.2. Kontrola jakości materiałów

Kontrolę wytwarzania materiałów prowadzi producent w ramach nadzoru wewnętrznego. Za sprawdzenie

przydatności materiałów oraz jakości wbudowania odpowiada Wykonawca.

Akceptacja materiałów następuje na podstawie Polskich Norm lub, w wypadku ich braku, aprobat technicznych i sprawdzeniu ich na zgodność z wymaganiami specyfikacji technicznej. Wykonawca przedstawi Inżynierowi certyfikat zgodności lub deklarację zgodności danej partii materiału z Polską Normą lub aprobatą techniczną, a także kartę techniczną materiału. Na żądanie Inżyniera Wykonawca przedstawi aktualne wyniki badań materiałów wykonanych w ramach nadzoru wewnętrznego przez producenta.

Przed zastosowaniem materiałów Wykonawca zobowiązany jest sprawdzić:

- nr produktu,
- stan opakowań materiału,
- warunki przechowywania materiału,
- datę produkcji i datę przydatności do stosowania.

Dodatkowo po otwarciu pojemnika z materiałem Wykonawca powinien ocenić jego wygląd. Podczas przygotowywania materiałów do użycia należy sprawdzać zachowanie proporcji mieszania składników i zachowania czasu mieszania składników. Należy też kontrolować zachowanie czasu nakładania materiałów i odstępy czasowe pomiędzy układaniem kolejnych warstw.

### 6.3. Kontrola przygotowania podłoża

Podłoże betonowe podlegające naprawie powinno być jednorodne, czyste, wolne od mleczka cementowego, piasku, pyłów, olejów i tłuszczów, a także oczyszczone z odstających grudek związanego betonu, skorodowanych, luźnych części betonu, starych powłok ochronnych i innych elementów pogarszających przyczepność.

Przedmiotem kontroli mającej za zadanie wykrycie ewentualnych wad przygotowania podłoża są:

- odspojenie

Celem jest wykrycie obszarów odspojonych w konstrukcji betonowej lub niezwiązanych pojedynczych ziaren kruszywa w powierzchniowej warstwie podłoża.

Młotkowanie lub ostukiwanie powierzchni betonu można przeprowadzać lekkim młotkiem lub innym przyrządem stosowanym w metodzie „impact-echo”. Badanie należy wykonać jednokrotnie przed przystąpieniem do robót naprawczych,

- czystość

Należy sprawdzić, czy na powierzchni nie występuje:

- stwardniały cement i inne osady,
- wady, takie jak kieszenie piaskowe,
- wykwity,
- kredowanie i wykruszanie ziaren kruszywa,
- luźne elementy, takie jak pył, luźne i niezwiązane cząstki, odłamki betonu, ciała obce itp.,
- narośla organiczne,
- zanieczyszczenia takie jak olej, smar, nafta, tłuszcze itp.,
- środki antyadhezyjne, środki do pielęgnacji betonu lub pozostałości starych powłok,
- odspojenia betonu lub zaprawy.

Obecność pyłu lub zanieczyszczeń na powierzchni podłoża można wykryć wizualnie, przez przetarcie, ścieranie, skrobanie lub zadrapanie powierzchnią betonu. Taśma samoprzylepna przyłożona do powierzchni wykazuje obecność pyłu po oderwaniu. Zanieczyszczenia należy usunąć przez oczyszczenie przy pomocy szczotek, mioteł, splukanie wodą, odkurzenie odkurzaczem przemysłowym itp.

Obecność zanieczyszczeń olejowych, tłustych zabrudzeń, środków antyadhezyjnych itp. wykryć można poprzez oględziny, próbę zwilżenia wodą, itp. W zależności od rodzaju zanieczyszczeń usunąć je mechanicznie, przez zmycie wodą z dodatkiem detergentu lub stosując specjalistyczne środki.

Badanie należy wykonać po przygotowaniu podłoża i bezpośrednio przed przystąpieniem do robót naprawczych.

- nierówność podłoża

Sprawdzenie wizualne ujawni występowanie na powierzchni podłoża kawern i zagłębień, mogących powodować przerwanie ciągłości warstwy szpenej lub gruntującej. Nierówności podłoża można ocenić, używając prostego stalowego ostrza. Badanie stosuje się w przypadku wymagania producenta.

- szorstkość

Oceny szorstkości można dokonać za pomocą profilometru lub metody piaskowej. Można tu korzystać z norm PN-EN 1766, PN-ISO 3274 i PN-ISO 4288. Wyniki należy porównać z wymaganiami karty technicznej materiału.

- parametry wytrzymałościowe podłoża
 

Powierzchniową wytrzymałość na rozciąganie można mierzyć na placu budowy metodą „pull-off”, np. w sposób podany w PN-EN 1542 lub analogiczny. Metodę tę można stosować bezpośrednio na badanej powierzchni lub w miejscu, gdzie powierzchnia została częściowo nawiercona, jeśli wymagany jest pomiar wytrzymałości na określonej głębokości pod powierzchnią.

Wytrzymałość na ściskanie można mierzyć np. metodami sklerometrycznymi (wyznaczając liczbę odbicia, np. zgodnie z PN-EN 12504-2).

Należy zwrócić uwagę na staranne przygotowanie powierzchni. Liczba i umiejscowienie punktów pomiarowych powinny być reprezentatywne dla konkretnej naprawianej konstrukcji lub jej elementu. Jeżeli ST ani dokumentacja projektowa nie podają inaczej, należy wykonać 1 badanie na 25 m<sup>2</sup> przygotowanego podłoża, ale nie mniej niż 1 badanie na element (podporę, płytę) lub można pobrać próbki rdzeniowe i przeprowadzić badanie zgodnie z PN-EN 12504-1.

Wyniki należy porównać z wymaganiami podanymi w pktcie 5.7.5.2.
- zawilgocenie podłoża
 

Zawartość wilgoci w podłożu można oszacować, wykonując następujące badania i obserwacje:

  - wizualnie wilgotność powierzchniową można ocenić, stosując następujące przybliżone kryteria:
    - „sucho” – powierzchnia świeżego przełamania o głębokości około 2 cm nie powinna być wyraźnie jaśniejsza w wyniku suszenia,
    - „wilgotno” – powierzchnia ma matowy, wilgotny wygląd bez połyskującej warstewki wody, system porów w podłożu nie powinien być nasycony wodą, tzn. krople wody nakładane na podłoże betonowe powinny w nie wsiąkać, przy czym powierzchnia powinna stać się po krótkim czasie ponownie matowa,
    - „mokro” – system porów może być nasycony wodą, powierzchnia betonu może błyszczeć, jednakże na powierzchni nie występuje wolna woda.

Dalsze wskazówki z obserwacji można otrzymać przez przykrycie powierzchni folią polietylenową na 24 godziny. Jeśli nie wystąpią wyraźne ślady wilgoci, powierzchnia i warstwa przypowierzchniowa mogą być uznane za suche

  - za pomocą badań laboratoryjnych (metody bezpośrednie) lub metodą CM,
  - metodami pośrednimi (wilgotnościomierze elektroniczne),
  - na próbach pobranych na placu budowy i badaniach w laboratorium.

Badanie należy wykonać przed przystąpieniem do robót naprawczych i w trakcie wykonywania robót. Otrzymane wartości należy porównać z wymaganiami producenta materiału naprawczego.
- temperatura podłoża
 

Zaleca się, aby pomiar temperatury powierzchni podłoża był dokonywany termometrem przeznaczonym do pomiaru temperatury powierzchniowej.

Jeśli zachodzi potrzeba dokładnego pomiaru temperatury podłoża, po zastosowaniu odpowiedniego materiału zapewniającego kontakt termiczny z podłożem można przeprowadzić pomiar w następujący sposób: zaleca się umieszczenie termometru w pozycji pomiarowej w środku materiału izolacyjnego, takiego jak płyta styropianowa o wymiarach 0,5 m<sup>2</sup> i grubości 70 mm. Zaleca się przeprowadzenie pomiaru przy ustabilizowanej temperaturze, tzn., kiedy zmiana temperatury z upływem czasu jest niższa niż 1°C/5 minut. Częstotliwość pomiaru temperatury oraz jej wartości powinny być zgodne z pktem 5.9.1.
- karbonatyzacja
 

Badanie można przeprowadzić za pomocą wskaźnika fenoloftaleinowego; jest ono podane w PN-EN 14630.
- zawartość chlorków
 

Zawartość chlorków w podłożu betonowym można określać pobierając próbki, które po sproszkowaniu poddaje się analizie w laboratorium metodą podaną w PN-EN 14629. Alternatywnie można używać systemów do badań przeznaczonych do stosowania na placu budowy (opartych np. na metodach elektrochemicznych).
- zanieczyszczenia podłoża i rysy
 

Podłoże betonowe i rysy mogą być zanieczyszczone środkami powodującymi uszkodzenie podłoża oraz wyrobów i systemów naprawczych, a także ułatwiający korozję zbrojenia. Do zanieczyszczeń tych należą dwutlenek węgla, chlorki, siarczany i inne substancje organiczne i nieorganiczne. Historia konstrukcji i jej otoczenia z dużym prawdopodobieństwem wskazuje możliwe zanieczyszczenia. Jeśli istnieje podejrzenie zanieczyszczenia, można pobrać próbki za pomocą wiercenia i zbadać je w laboratorium, aby wykonać ilościową i jakościową analizę zanieczyszczeń. Alternatywnie, dla niektórych rodzajów zanieczyszczeń (np. siarczany, azotany), można używać systemów do badań przeznaczonych do stosowania na placu budowy.

- wymiar istniejącego zbrojenia  
Zaleca się wymiary zbrojenia mierzyć mechanicznie, ustalając wymiary przekroju w miejscach, w których po usunięciu produktów korozji uzyskano minimalną powierzchnię przekroju, tak aby można było ją porównać z wymaganą przez dokumentację projektową. Badanie należy wykonać dla każdego oczyszczonego pręta.
- stopień korozji istniejącego zbrojenia  
Ubytek powierzchni stali zbrojeniowej na skutek korozji można oszacować za pomocą pomiaru mechanicznego. Zaleca się zwrócenie szczególnej uwagi na wykrycie wżerów korozyjnych w stali. Ubytek stali nie może przekraczać maksymalnej wartości określonej przez dokumentację projektową. Badanie należy wykonać dla każdego oczyszczonego pręta.
- czystość prętów zbrojeniowych  
Pręty stalowe powinny być wolne od rdzy, smaru i innych zanieczyszczeń. Stopień czystości powinien wynosić Sa 2½ wg PN-EN ISO 8501-1 (chyba, że producent wymaga inaczej). Badanie należy wykonać dla każdego oczyszczonego pręta.
- pokrycie prętów zbrojeniowych powłoką antykorozyjną  
Pręty zbrojeniowe powinny być pokryte środkiem antykorozyjnym zgodnie z pkt 5.10. Badanie należy wykonać dla każdego oczyszczonego pręta.
- równość (odchyłki wymiarowe) i spadek podłoża  
Powinien być zgodny z wymaganiami dokumentacji projektowej – (wartości i sposób sprawdzenia zależą od rodzaju naprawianego elementu i są podawane dla konkretnego elementu/obiektu przez dokumentację projektową).  
Należy ponadto sprawdzić zgodność przygotowania podłoża z wymogami wynikającymi z dokumentacji projektowej i odpowiednich ST. Inne badania, jeżeli są niezbędne i wykonywane, należy przeprowadzić metodami opisanymi w odpowiednich dokumentach odniesienia (normach, ST itp.). Wyniki badań powinny być porównane z wymaganiami podanymi w dokumentacji projektowej, ST lub kartach technicznych odpowiednich materiałów, odnotowane w formie protokołu kontroli, wpisane do dziennika budowy i akceptowane przez Inspektora nadzoru. Ocenę stanu przygotowania podłoża należy wykonać kompleksowo  
Wykonawca zobowiązany jest przedstawić Inżynierowi do akceptacji wyniki badań podłoża.

#### 6.4. Badania w czasie robót

Badania w czasie robót polegają na sprawdzeniu zgodności wykonywanych robót z dokumentacją projektową, specyfikacjami technicznymi oraz instrukcjami producentów zastosowanych wyrobów. W odniesieniu do systemów nakładanych wielowarstwowo badania te powinny być przeprowadzane przy wykonywaniu każdej warstwy. Powinny one obejmować sprawdzenie:

- przestrzegania warunków prowadzenia prac podanych w pkt 5 niniejszej ST,
- poprawności przygotowania podłoża oraz wykonania poszczególnych warstw w sposób pozwalający na ich całkowite stwardnienie i zapewnijający ich zespolenie.

Przy nakładaniu wielowarstwowym, poprzednią stwardniałą warstwę traktować trzeba jak podłoże, konieczne jest jej sprawdzenie wg zasad podanych w pkt 6.4.

Jeżeli dokumentacja projektowa ani ST tego nie precyzują, przy określaniu zakresu i metodyki badań w trakcie robót można kierować się następującymi zasadami:

- temperatura powietrza  
Temperaturę otoczenia mierzyć termometrem, np. rtęciowym lub cyfrowym. Zaleca się, aby dokładność odczytu wynosiła co najmniej  $\pm 0,5^{\circ}\text{C}$ . Pomiarów powinny być wykonywane w bezpośrednim sąsiedztwie miejsca prowadzenia prac. Czujnik temperatury (termometr) nie powinien być poddawany bezpośredniemu działaniu promieni słonecznych. Zaleca się wykonywanie pomiarów wystarczająco często, aby odnotować zmiany o  $2^{\circ}\text{C}$  i odnotować tendencję obniżania lub wzrostu. Wyniki powinny odpowiadać zakresowi podanemu w pkt 5.9.1, chyba że producent zastosowanego systemu dopuszcza inny zakres temperatur.
  - temperatura podłoża – sposób badania patrz pkt 6.4,
  - wilgotność powietrza – sposób i częstotliwość badania – wg pktu 5.9.1,
  - opady atmosferyczne.
- siła wiatru  
Badanie przez obserwację lub za pomocą mierników dotyczy deszczu, śniegu, mgły i rosy.



Zaleca się, aby badanie było przeprowadzone anemometrem. Po przekroczeniu maksymalnej dopuszczalnej prędkości wiatru (jeżeli jest podana przez dokumentację) prace należy przerwać. Wymagana kontrola ciągła.

- punkt rosy  
Badanie polega na oznaczeniu punktu rosy za pomocą termohigrometru i porównaniu jej z temperaturą podłoża. Alternatywnie, należy osobno oznaczyć temperaturę podłoża, oraz wilgotność i temperaturę powietrza oraz wyznaczyć obliczeniowo punkt rosy lub skorzystać z gotowej tablicy w załączniku. 7. Wymagana kontrola ciągła.
- konsystencja zaprawy  
Konsystencję można badać metodami opadu stożka, Vebe i stolika rozplywowego, podanymi w PN-EN 12350-1, PN-EN 12350-2, PN-EN 12350-3 i PN-EN 12350-5. Zaprawy mogą być badane zgodnie z normami PN-EN 13395-1, PN-EN 13395-2, PN-EN 13395-3, PN-EN 13395-4. Wyniki należy porównać z wymaganiami producenta. Badanie należy wykonać codziennie lub dla każdego zarobu.
- grubość warstwy materiału naprawczego  
Grubość betonowej otuliny zbrojenia można ustalić z użyciem elektromagnetycznego grubościomierza. Zaleca się aby dokładność, jakiej oczekuje się w przeciętnych warunkach placu budowy, przy grubości otuliny mniejszej niż 100 mm, odpowiadała większej z wartości  $\pm 15\%$  lub 5 mm. Jeżeli ST, ani dokumentacja projektowa nie podają inaczej należy wykonać 1 badanie na 25 m<sup>2</sup> przygotowanego podłoża, ale nie mniej niż 1 badanie na element (podporę, płytę).
- wytrzymałość na ściskanie stwardniałej zaprawy naprawczej  
Wytrzymałość można mierzyć, pobierając próbki rdzeniowe i ściskając je zgodnie z PN-EN 12504-1 lub wyznaczając liczbę odbicia zgodnie PN-EN 12504-2. Stosując tę drugą metodę, zaleca się zwrócenie szczególnej uwagi na zapewnienie właściwego wzorcowania przyrządu. Otrzymane wyniki należy porównać z wartościami podanymi w pktcie 2.4. oraz podanymi przez producenta systemu.
- położenie zbrojenia względem zewnętrznej powierzchni betonu oraz innych elementów  
Położenie zbrojenia można wyznaczyć mechanicznie, jeśli otulina betonowa została usunięta, lub z użyciem grubościomierza, jeśli zbrojenie nie jest widoczne.  
W odniesieniu do materiałów nakładanych wielowarstwowo badania te powinny być przeprowadzane przy wykonywaniu każdej warstwy. Lokalizację zbrojenia można ustalić z użyciem elektromagnetycznego grubościomierza. Zaleca się, aby dokładność, jakiej oczekuje się w przeciętnych warunkach placu budowy, przy grubości otuliny mniejszej niż 100 mm, odpowiadała większej z wartości  $\pm 15\%$  lub 5 mm.  
Gęstość punktów pomiarowych należy dostosować do przewidywanych różnic w grubości otuliny prętów i powinna być taka, żeby na jej podstawie możliwe było zaprojektowanie grubości warstwy naprawczej w poszczególnych miejscach.  
W zależności od konkretnego obiektu projektant może wprowadzić wymóg przeprowadzenia dodatkowych badań.  
Wyniki badań przeprowadzanych w czasie wykonywania robót powinny być odnotowane w formie protokołu kontroli, wpisane do dziennika budowy i zaakceptowane przez Inżyniera.

## 6.5. Badania odbiorcze

Badania w czasie odbioru robót przeprowadza się celem oceny czy spełnione zostały wszystkie wymagania dotyczące wykonanych prac naprawczych, w szczególności w zakresie:

- zgodności z dokumentacją projektową i ST wraz z wprowadzonymi zmianami naniesionymi w dokumentacji powykonawczej,
- jakości zastosowanych materiałów i wyrobów,
- prawidłowości przygotowania podłoża,
- prawidłowości wykonania naprawy,
- prawidłowości wykonania detali konstrukcyjnych.

Przy badaniach w czasie odbioru robót należy wykorzystywać wyniki badań dokonanych przed przystąpieniem do robót i w trakcie ich wykonywania oraz zapisy w dzienniku budowy dotyczące wykonanych robót.

Przed przystąpieniem do badań przy odbiorze należy sprawdzić na podstawie dokumentów:

- czy załączone wyniki badań dokonanych przed przystąpieniem do robót potwierdzają, że przygotowane podłoża nadawały się do nałożenia systemów naprawczych, a użyte materiały spełniały wymagania podane w pktcie 5 niniejszej ST,
- czy w okresie wykonywania robót spełnione były warunki podane w pktcie 5 niniejszej ST,
- czy układ i grubość warstw zastosowanych systemów odpowiada projektowi technologicznemu i wytycznym producenta,
- czy przestrzegane były inne warunki (np. długości przerw technologicznych) między poszczególnymi etapami robót.

## 6.6. Opis badań

Zakres badań i ich metodykę powinna określać dokumentacja projektowa lub ST. Jeżeli szczegóły te nie są podane, przy określaniu zakresu badań odbiorczych można kierować się wytycznymi podanymi poniżej.

- odspojenie utwardzonej zaprawy

Bada się jednokrotnie dla danego typu elementu przez młotkowanie lub ostukiwanie powierzchni betonu. Ostukiwanie można przeprowadzać lekkim młotkiem lub innym przyrządem stosowanym w metodzie „impact-echo”. Badanie należy przeprowadzić dla każdego elementu.

- przenikalność wody przez materiał naprawczy

Zasadą niemieckiego testu Karstena jest pomiar objętości lub zważenie wody wnikałej w beton w jednostce czasu z zastosowaniem skalibrowanej szklanej rurki, umocowanej z zachowaniem wodoszczelności do badanej powierzchni. Średnica rurki, zależnie od stosowanej normy, może wynosić 20 mm, 50 mm, 100 mm. Wysokość słupa wody, zależnie od stosowanej normy, może wynosić 100 mm, 150 mm, 200 mm. W przypadku wątpliwości można pobrać rdzenie i zbadać ich przepuszczalność zgodnie z PN-EN 12390-1:2001. Badanie przeprowadza się jednokrotnie, aby określić skuteczność naprawy. Otrzymane wyniki należy porównać z wymaganiami dokumentacji projektowej, ST lub danymi producenta systemu.

- grubość otuliny

Sposób badania patrz pkt 6.5 jak dla sposobu badania grubości materiału naprawczego. Grubość otuliny musi być zgodna z wymaganiami dokumentacji projektowej i wymaganiami odpowiednich norm (np. ze względu na klasę ekspozycji). Jeżeli ST ani dokumentacja projektowa nie podają inaczej, należy wykonać 1 badanie na 25 m<sup>2</sup> przygotowanego podłoża, ale nie mniej niż 1 badanie na element (podporę, płytę).

- przyczepność materiału naprawczego

Można badać metodą odrywania określoną w normie PN-EN 1542 lub metodami analogicznymi. Można także korzystać z metod podanych w normie PN-EN ISO 4624. Jeżeli ST ani dokumentacja projektowa nie podają inaczej, należy wykonać co najmniej 1 pomiar na 25 m<sup>2</sup> wykonanej naprawy, lecz nie mniej niż 5 dla elementu (podpory, płyty ustroju niosącego). Miejsca pomiarowe wskazuje Inżynier. Wartość średnia ze wszystkich pomiarów nie powinna być mniejsza niż 1,5 MPa; minimalna wartość pojedynczego pomiaru nie powinna być mniejsza niż 1,0 MPa, przy czym przełom musi przebiegać w betonie. Jeżeli wartość pojedynczego pomiaru jest mniejsza niż odpowiednio 1,0 MPa lub 1,5 MPa wówczas należy wykonać dodatkowy pomiar obok, w miejscu również wskazanym przez Inżyniera. W przypadku, gdy dodatkowy pomiar spełni warunek minimalnej wytrzymałości na odrywanie i równocześnie wartość średnia ze wszystkich pomiarów nie będzie mniejsza niż odpowiednio 1,5 MPa lub 2,0 MPa, to można uznać, że warunek wytrzymałości na odrywanie został spełniony. Miejsca uszkodzone podczas badań należy naprawić przy użyciu tej samej zaprawy, która była stosowana do napraw, zachowując wymagania technologiczne odnośnie jej stosowania. W czasie prac należy także dążyć do odtworzenia, w miejscu wykonywania naprawy, charakteru istniejącej faktury.

Wytrzymałość na ściskanie – sposób badania patrz pkt 6.5.

- gęstość stwardniałej zaprawy

Zaleca się, aby gęstość stwardniałej zaprawy była oznaczana metodami podanymi w PN-EN 12390-7.

Wyniki badań powinny być zgodne z deklaracją producenta.

- rysy skurczowe w materiale naprawczym

W tym zakresie można prowadzić obserwacje wizualne i wykonywać pomiary miernikiem. Bardzo małe rysy można wykryć przez zmoczenie powierzchni i pozostawienie jej do wyschnięcia. W czasie wysychania rysy stają się widoczne, ponieważ zatrzymują wodę dłużej niż powierzchnia niezarysowana. Badanie należy wykonać dla całej naprawionej powierzchni.

- pustki w utwardzonym materiale naprawczym i podłożu

Pustki, w tym spowodowane przez nieodpowiednie zagęszczenie, iniekcję lub wypełnianie rys, oraz rysy można wykryć radiograficznie lub metodą ultradźwiękową impulsową (PN-EN 12504-4). Alternatywną metodą może być wywiercenie rdzenia (PN-EN 12504-1) i sprawdzenie wizualne. Niedopuszczalne jest występowanie rys i pustek w materiale naprawczym. Punkty pomiarowe dla badań nieniszczących należy wyznaczać możliwie gęsto w zależności od metody wykonywania robót, aby wykryte zostały wszystkie nieprawidłowości w wykonaniu naprawy. Ostatecznie, ilość i rozmieszczenie punktów pomiarowych określi Inżynier po wykonaniu i ocenie pierwszych kilku badań.

– rozmieszczenie zbrojenia

Położenie zbrojenia względem zewnętrznej powierzchni betonu oraz innych elementów zbrojenia można wyznaczyć z użyciem grubościomierza elektromagnetycznego, jeśli zbrojenie nie jest widoczne. Układ zbrojenia musi być zgodny z podanym w dokumentacji projektowej. Punkty pomiarowe należy wyznaczać możliwie gęsto w zależności od metody wykonywania robót, aby wykryte zostały wszystkie nieprawidłowości w wykonaniu naprawy. Ostatecznie, ilość i rozmieszczenie punktów pomiarowych określi Inżynier po wykonaniu i ocenie pierwszych kilku badań.

– barwa i tekstura powierzchni po naprawie

Jeżeli dokumentacja projektowa nie stawia innych wymagań, zaleca się aby barwa i tekstura powierzchni po naprawie odpowiadały powierzchni oryginalnej tak dalece, jak jest to możliwe. Badaniu podlega cała powierzchnia poddana naprawie.

– podstawowe wymiary geometryczne

Sprawdzenie podstawowych wymiarów geometrycznych należy wykonać zgodnie z PN-S-10040:1999.

## 7. OBMIAR ROBÓT

### 7.1. Ogólne zasady obmiaru robót

Ogólne zasady obmiaru robót podano w ST D-M-00.00.00 „Wymagania ogólne”, pkt 7.

#### 7.1. Jednostka obmiarowa

Jednostką obmiarową jest  $m^2$  (metr kwadratowy) naprawionej powierzchni betonu za pomocą zapraw naprawczych dla konkretnej grubości zaprawy naprawczej.

Jednostką obmiarową zabezpieczenia prętów zbrojenia jest m (metr) długości prętów.

## 8. ODBIÓR OSTATECZNY

### 8.1. Ogólne zasady odbioru robót

Ogólne zasady odbioru robót podano w ST D-M-00.00.00 „Wymagania ogólne”, pkt 8.

Przy wykonywaniu prac naprawczych robotami ulegającymi zakryciu są:

- przygotowanie podłoża (betonu i zbrojenia),
- wykonanie antykorozyjnego zabezpieczenia zbrojenia,
- wykonanie warstwy szepnej lub gruntującej (jeżeli nakładanie nie następuje metodą „mokre na mokre”),
- każda stwardniała warstwa stanowiąca podłoże dla kolejnej nakładanej warstwy systemu.

Odbiór podłoża należy przeprowadzić bezpośrednio przed przystąpieniem do nakładania systemów naprawczych, natomiast odbiór każdej ulegającej zakryciu warstwy systemu po jej wykonaniu, a przed ułożeniem kolejnej warstwy.

W trakcie odbioru podłoży należy przeprowadzić badania wymienione w pktcie 6.4 niniejszej specyfikacji. Wyniki badań należy porównać z wymaganiami dotyczącymi przygotowania podłoża określonymi w pktcie 5. Jeżeli wszystkie pomiary i badania dały wynik pozytywny można uznać podłoże za przygotowane prawidłowo, tj. zgodnie z dokumentacją projektową oraz ST i zezwolić na przystąpienie do nakładania systemów naprawczych.

Jeżeli chociaż jeden wynik badań jest negatywny podłoże nie powinno być odebrane. W takim przypadku należy ustalić zakres prac i rodzaje materiałów koniecznych do usunięcia nieprawidłowości. Po wykonaniu ustalonego zakresu prac należy ponownie przeprowadzić badania nieodebranego podłoża.

Wszystkie ustalenia związane z dokonaniem odbiorem robót ulegających zakryciu oraz materiałów

należy zapisać w dzienniku budowy lub protokole podpisanym przez przedstawicieli Inwestora (Inżynier) i Wykonawcy (kierownik budowy).

## 8.2. Odbiór częściowy

Odbiór częściowy polega na ocenie ilości i jakości części robót. Odbioru częściowego robót dokonuje się dla zakresu określonego w dokumentach umownych, według zasad jak przy odbiorze ostatecznym robót (pkt 8.3.).

Celem odbioru częściowego jest wczesne wykrycie ewentualnych usterek w realizowanych robotach i ich usunięcie przed wykonaniem następnej warstwy lub odbiorem końcowym. Odbiór częściowy robót jest dokonywany przez Inżyniera w obecności kierownika budowy.

## 8.3. Odbiór ostateczny (końcowy)

Odbiór końcowy stanowi ostateczną ocenę rzeczywistego wykonania robót w odniesieniu do ich zakresu (ilości), jakości i zgodności z dokumentacją projektową oraz szczegółową specyfikacją techniczną. Odbiór ostateczny przeprowadza komisja powołana przez zamawiającego, na podstawie przedłożonych dokumentów, wyników badań oraz dokonanej oceny wizualnej. Zasady i terminy powoływania komisji oraz czas jej działania określa umowa.

### 8.3.1. Dokumenty do końcowego odbioru

Wykonawca robót obowiązany jest przedłożyć komisji następujące dokumenty:

- dokumentację projektową z naniesionymi zmianami dokonanymi w toku wykonywania robót,
- szczegółowe specyfikacje techniczne ze zmianami wprowadzonymi w trakcie wykonywania robót,
- dziennik budowy i książki obmiarów z zapisami dokonywanymi w toku prowadzonych robót oraz protokoły kontroli spisane w trakcie wykonywania prac,
- dokumenty świadczące o dopuszczeniu do obrotu i powszechnego zastosowania użytych wyrobów budowlanych,
- protokoły odbioru robót ulegających zakryciu,
- protokoły odbiorów częściowych,
- instrukcje producentów dotyczące zastosowanych materiałów,
- wyniki badań laboratoryjnych i ekspertyz.

W toku odbioru komisja obowiązana jest zapoznać się z przedłożonymi dokumentami, przeprowadzić badania zgodnie z wytycznymi podanymi w pktcie 6.6, porównać je z wymaganiami podanymi w dokumentacji projektowej i w pktcie 5 niniejszej specyfikacji oraz dokonać oceny wizualnej.

Roboty powinny być odebrane, jeżeli wszystkie wyniki badań są pozytywne, a dostarczone przez wykonawcę dokumenty są kompletne i prawidłowe pod względem merytorycznym.

Jeżeli chociażby jeden wynik badań był negatywny prace nie powinny być odebrane. W takim wypadku należy przyjąć jedno z następujących rozwiązań:

- jeżeli to możliwe należy ustalić zakres prac korygujących, usunąć niezgodności robót zgodnie z wymaganiami określonymi w dokumentacji projektowej oraz w pktcie 5 niniejszej specyfikacji technicznej i przedstawić prace naprawcze ponownie do odbioru,
- jeżeli odchylenia od wymagań nie zagrażają bezpieczeństwu użytkownika oraz nie ograniczają trwałości i skuteczności robót, Inżynier może wyrazić zgodę na dokonanie odbioru końcowego z jednoczesnym obniżeniem wartości wynagrodzenia w stosunku do ustaleń umownych,
- w przypadku, gdy nie są możliwe podane wyżej rozwiązania wykonawca zobowiązany jest usunąć wadliwie wykonane warstwy naprawcze, ponownie wykonać prace naprawcze i powtórnie zgłosić do odbioru

W przypadku niekompletności dokumentów odbiór może być dokonany po ich uzupełnieniu.

Z czynności odbioru sporządza się protokół podpisany przez przedstawicieli Inżyniera i Wykonawcy.

Protokół powinien zawierać:

- ustalenia podjęte w trakcie prac komisji,
- ocenę wyników badań,
- wykaz wad i usterek ze wskazaniem sposobu ich usunięcia,
- stwierdzenie zgodności lub niezgodności wykonania robót z zamówieniem.

Protokół odbioru końcowego jest podstawą do dokonania rozliczenia końcowego pomiędzy zamawiającym a wykonawcą.

## 8.4. Odbiór po upływie okresu rękojmi i gwarancji

Celem odbioru po okresie rękojmi i gwarancji jest ocena stanu prac naprawczych po użytkowaniu w tym okresie oraz ocena wykonywanych w tym okresie ewentualnych robót poprawkowych, związanych z usuwaniem zgłoszonych wad.

Odbiór po upływie okresu rękojmi i gwarancji jest dokonywany na podstawie oceny wizualnej, z uwzględnieniem zasad opisanych w pkt 8.3.

Pozytywny wynik odbioru pogwarancyjnego jest podstawą do zwrotu kaucji gwarancyjnej, a negatywny do dokonania potrąceń wynikających z obniżonej jakości robót.

Przed upływem okresu gwarancyjnego zamawiający powinien zgłosić Wykonawcy wszystkie zauważone wady w wykonanych pracach.

## 9. PŁATNOŚĆ

### 9.1. Ogólne ustalenia dotyczące podstawy płatności

Ogólne ustalenia dotyczące podstawy płatności podano w ST D-M-00.00.00 „Wymagania ogólne”, pkt 9.

### 9.2. Cena robót

Cena wykonania robót naprawczych betonu zaprawami jednostki obmiarowej obejmuje:

- roboty przygotowawcze i pomiarowe,
- zakup, dostawę i magazynowanie materiałów, konstrukcji lub wyrobów potrzebnych do wykonania robót,
- przygotowanie podłoża do nakładania powłoki,
- przygotowanie zbrojenia - oczyszczenie, ewentualne wzmocnienie i nałożenie materiału antykorozyjnego,
- nałożenie zaprawy naprawczej,
- nałożenie warstwy wyrównawczej,
- pielęgnację naprawy,
- wykonanie i rozbiórkę rusztowań, pomostów roboczych, urządzeń pomocniczych, niezbędnych do wykonania robót,
- zapewnienie bezpieczeństwa robót i ochrony środowiska,
- wykonanie badań,
- utylizację opakowań i resztek materiałów zgodnie ze wskazaniem ich producentów,
- uporządkowanie miejsca robót,
- dokumenty i czynności odbiorowe.

## 10. PRZEPISY ZWIĄZANE

### 10.1. Szczegółowe specyfikacje techniczne (ST)

- |    |             |                                                     |
|----|-------------|-----------------------------------------------------|
| 1. | D-00.00.00  | Wymagania ogólne                                    |
| 2. | M-20.01.08. | Zabezpieczenie antykorozyjne powierzchni betonowych |

### 10.2. Normy

- |    |                       |                                                                                                                                                                                                                                                                                |
|----|-----------------------|--------------------------------------------------------------------------------------------------------------------------------------------------------------------------------------------------------------------------------------------------------------------------------|
| 3. | PN-EN 1542:2000       | Wyroby i systemy do ochrony i napraw konstrukcji betonowych - Metody badań - Pomiar przyczepności przez odrywanie                                                                                                                                                              |
| 4. | PN-EN 1770:2000       | Wyroby i systemy do ochrony i napraw konstrukcji betonowych - Metody badań - Oznaczanie współczynnika rozszerzalności cieplnej                                                                                                                                                 |
| 5. | PN-B-04500:1985       | Zaprawy budowlane. Badanie cech fizycznych i wytrzymałościowych                                                                                                                                                                                                                |
| 6. | PN-EN ISO 8501-1:2008 | Przygotowanie podłoża stalowych przed nakładaniem farb i podobnych produktów - Wzrokowa ocena czystości powierzchni - Część 1: Stopnie skorodowania i stopnie przygotowania niepokrytych podłoża stalowych oraz podłoża stalowych po całkowitym usunięciu wcześniej nałożonych |

		powłok
7.	PN-S-10042:1991	Obiekty mostowe. Konstrukcje betonowe, żelbetowe i sprężone. Projektowanie
8.	PN-S-10040:1999	Obiekty mostowe. Konstrukcje betonowe, żelbetowe i sprężone. Wymagania i badania
9.	PN-EN 14487-1:2007P	Beton natryskowy - Definicje, wymagania i zgodność
10.	PN-EN 14487-2:2006E	Beton natryskowy - Część 2: Wykonywanie
11.	PN-EN 1766:2001P	Wyroby i systemy do ochrony i napraw konstrukcji betonowych - Metody badań - Betony wzorcowe do badań
12.	PN-EN ISO 3274:2011E	Specyfikacja geometrii wyrobów (GPS) – Struktura geometryczna powierzchni - Metoda profilowa-Charakterystyki normalne przyrządów stykowych i z ostrzem odwzorowującym
13.	PN-EN ISO 4288:2011E	Specyfikacja geometrii wyrobów (GPS) – Struktura geometryczna powierzchni - Metoda profilowa - Zasady i procedury oceny struktury geometrycznej powierzchni
14.	PN-EN 14629:2008P	Wyroby i systemy do ochrony i napraw konstrukcji betonowych - Metody badań - Oznaczenie zawartości chlorków w betonie
15.	PN-EN 14630:2007P	Wyroby i systemy do ochrony i napraw konstrukcji betonowych - Metody badań - Oznaczenie głębokości karbonatyzacji w stwardniałym betonie metodą fenoloftaleinową
16.	PN-EN 1504-10:2005	Wyroby i systemy do ochrony i napraw konstrukcji betonowych – Definicje – Wymagania - Sterowanie jakością i ocena zgodności - Część 10: Stosowanie wyrobów i systemów na placu budowy oraz sterowanie jakością prac.
17.	PN-EN 12190:2000	Wyroby i systemy do ochrony i napraw konstrukcji betonowych – Metody badań – Oznaczanie wytrzymałości na ściskanie zaprawy naprawczej
18.	PN-EN 1504-7:2007	Wyroby i systemy do ochrony i napraw konstrukcji betonowych – Definicje – Wymagania - Sterowanie jakością i ocena zgodności - Część 7: Ochrona zbrojenia przed korozją
19.	PN-EN 15183:2007P	Wyroby i systemy do ochrony i napraw konstrukcji betonowych – Metody badań - Badanie ochrony przed korozją
20.	PN-EN 12618-2:2005E	Wyroby i systemy do ochrony i napraw konstrukcji betonowych - Metody badań - Część 2: Oznaczanie przyczepności, z uwzględnieniem cyklu termicznego lub bez cyklu termicznego, wyrobów iniekcyjnych - Przyczepność oznaczana za pomocą oceny wytrzymałości spoiny na rozciąganie
21.	PN-EN 12614:2005E	Wyroby i systemy do ochrony i napraw konstrukcji betonowych – Metody badań - Oznaczanie temperatury zeszklenia polimerów
22.	PN-EN 15184:2006E	Wyroby i systemy do ochrony i napraw konstrukcji betonowych – Metody badań - Przyczepność otulonej stali do betonu przy ścinaniu
23.	PN-EN 1504-4:2006	Wyroby i systemy do ochrony i napraw konstrukcji betonowych – Definicje – Wymagania - Sterowanie jakością i ocena zgodności - Część 4: Łączenie konstrukcyjne
24.	PN-EN 13501-1:2010P	Klasyfikacja ogniowa wyrobów budowlanych i elementów budynków - Część 1: Klasyfikacja na podstawie wyników badań reakcji na ogień
25.	PN-EN 12189:2000P	Wyroby i systemy do ochrony i napraw konstrukcji betonowych – Metody badań - Oznaczanie czasu przydatności do użycia
26.	PN-EN 1799:2002P	Badania nieniszczące - Badania szczelności - Kryteria wyboru metody i techniki
27.	PN-EN 13412:2008	Wyroby i systemy do ochrony i napraw konstrukcji betonowych – Metody badań - Oznaczanie modułu sprężystości przy ściskaniu
28.	PN-EN ISO 178:2011E	Tworzywa sztuczne - Oznaczanie właściwości przy zginaniu
29.	PN-EN 13529:2005P	Wyroby i systemy do ochrony i napraw konstrukcji betonowych - Metody badań - Odporność na silną agresję chemiczną
30.	PN-EN 12615:2000	Wyroby i systemy do ochrony i napraw konstrukcji betonowych - Metody badań - Oznaczanie wytrzymałości na ścinanie

31.	PN-EN ISO 4624:2004P	Farby i lakiery - Próba odrywania do oceny przyczepności
32.	PN-EN 13396:2005E	Wyroby i systemy do ochrony i napraw konstrukcji betonowych - Metody badań - Pomiar wnikania jonów chlorkowych
33.	PN-EN 13584:2004E	Wyroby i systemy do ochrony i napraw konstrukcji betonowych - Metody badań - Oznaczanie pelzania przy ściskaniu dla wyrobów stosowanych do napraw.
34.	PN-EN 12617-1:2004-E	Wyroby i systemy do ochrony i napraw konstrukcji betonowych - Metody badań - Część 1: Oznaczanie skurczu liniowego polimerów i systemów zabezpieczeń powierzchniowych (SPS)
35.	PN-EN 12617-3:2004P	Wyroby i systemy do ochrony i napraw konstrukcji betonowych - Metody badań - Część 3: Oznaczanie wczesnego skurczu liniowego konstrukcyjnych materiałów klejących
36.	PN-EN 12636:2001P	Wyroby i systemy do ochrony i napraw konstrukcji betonowych - Metody badań - Oznaczanie przyczepności betonu do betonu
37.	PN-EN 13733:2004P	Wyroby i systemy do ochrony i napraw konstrukcji betonowych - Metody badań - Oznaczanie trwałości konstrukcyjnych materiałów klejących
38.	PN ISO 9514:2006P	Farby i lakiery - Oznaczanie przydatności do stosowania wieloskładnikowych systemów powłokowych - Przygotowanie i kondycjonowanie próbek oraz wytyczne do badań
39.	PN-EN 1015-11:2001/A1:2007E	Metody badań zapraw do murów – Część 11: Określenie wytrzymałości na zginanie i ściskanie stwardniałej zaprawy
40.	PN-EN 12390-1:2013-03E	Badania betonu – Część 1: Kształt, wymiary i inne wymagania dotyczące próbek do badania i form
41.	PN-EN 1204-1:2001P	Badania betonu w konstrukcjach - Część 1: Próbki rdzeniowe - Pobieranie, ocena i badanie wytrzymałości na ściskanie
42.	PN-EN 13395-4:2004P	Wyroby i systemy do ochrony i napraw konstrukcji betonowych - Metody badań - Oznaczanie urabialności - Część 4: Stosowanie zapraw do napraw powierzchni sufitowych
43.	PN-EN 12504-1:2011P	Badania betonu w konstrukcjach - Część 1: Próbki rdzeniowe - Pobieranie, ocena i badanie wytrzymałości na ściskanie
44.	PN-EN 12350-3:2001P	Badania mieszanki betonowej - Część 3: Badanie konsystencji metodą Vebe
45.	PN-EN 12350-2:2011P	Badania mieszanki betonowej - Część 2: Badanie konsystencji metodą opadu stożka
46.	PN-EN 1015-17:2002P	Metody badań zapraw do murów- Część 17: Określenie zawartości chlorków rozpuszczalnych w wodzie w świeżych zaprawach
47.	PN-EN 13687-1:2008	Wyroby i systemy do ochrony i napraw konstrukcji betonowych – Metody badań – Oznaczanie kompatybilności cieplnej - Część 1: Cykliczne zamrażanie-rozmarzanie przez zanurzenie w roztworze soli odładzającej
48.	PN-EN 13687-2:2008	Wyroby i systemy do ochrony i napraw konstrukcji betonowych – Metody badań – Oznaczanie kompatybilności cieplnej - Część 2: Cykliczny efekt burzy (szok cieplny)
49.	PN-EN 13687-4:2002E	Wyroby i systemy do ochrony i napraw konstrukcji betonowych – Metody badań – Oznaczanie kompatybilności cieplnej - Część 4: Cykle termiczne na sucho
50.	PN-EN 12350-1:2011P	Badania mieszanki betonowej - Część 1: Pobieranie próbek
51.	PN-EN 12617-4:2004	Wyroby i systemy do ochrony i napraw konstrukcji betonowych - Metody badań – Część 4: Oznaczanie skurczu i wydłużenia
52.	PN-B-01807:1988	Antykorozyjne zabezpieczenia w budownictwie. Konstrukcje betonowe i żelbetowe. Zasady diagnostyki konstrukcji.
53.	PN-EN 12504-2:2013-03E	Badania betonu w konstrukcjach - Część 2: Badanie nieniszczące - Oznaczanie liczby odbicia
54.	PN-EN 13295:2005	Wyroby i systemy do ochrony i napraw konstrukcji betonowych - Metody badań - Oznaczanie odporności na karbonatyzację
53.	PN-EN 13036-4:2011E	Drogi samochodowe i lotniskowe - Metody badań - Część 4: Metoda pomiaru oporów poślizgu/poślizgnięcia na powierzchni: Próba wahadła
54.	PN-EN 13057:2004P	Wyroby i systemy do ochrony i napraw konstrukcji betonowych - Meto-

- |     |                     |                                                                                                                                                                               |
|-----|---------------------|-------------------------------------------------------------------------------------------------------------------------------------------------------------------------------|
| 55. | PN-EN 1504-2:2006P  | dy badań - Oznaczanie odporności na absorpcję kapilarną                                                                                                                       |
| 56. | PN-EN 1504-3:2006E  | Wyroby i systemy do ochrony i napraw konstrukcji betonowych – Definicje, wymagania, sterowanie jakością i ocena zgodności – Część 2: Systemy ochrony powierzchniowej betonu   |
| 57. | PN-EN 12350-5:2011P | Wyroby i systemy do ochrony i napraw konstrukcji betonowych - Definicje, wymagania, sterowanie jakością i ocena zgodności - Część 3: Naprawy konstrukcyjne i niekonstrukcyjne |
| 58. | PN-EN 13395-1:2004P | Badania mieszanki betonowej - Część 5: Badanie konsystencji metodą stolika rozpliwowego                                                                                       |
| 59. | PN-EN 13395-2:2004P | Wyroby i systemy do ochrony i napraw konstrukcji betonowych - Metody badań - Oznaczanie urabialności - Część 1: Badanie rozpliwu zapraw tiksotropowych                        |
| 60. | PN-EN 13395-3:2004P | Wyroby i systemy do ochrony i napraw konstrukcji betonowych - Metody badań - Oznaczanie urabialności - Część 2: Badanie płynności zaczynu lub zaprawy                         |
| 61. | PN-EN 12504-4:2005P | Wyroby i systemy do ochrony i napraw konstrukcji betonowych – Metody badań – Oznaczanie urabialności – Część 3: Badanie płynności mieszanki betonowej stosowanej do napraw    |
| 62. | PN-EN 12390-7:2011P | Badania betonu - Część 4: Oznaczanie prędkości fali ultradźwiękowej                                                                                                           |
|     |                     | Badania betonu - Część 7: Gęstość betonu                                                                                                                                      |

### 10.3. Inne dokumenty

63. Procedura IBDiM PBTM-1/12 Badanie mrozodporności zapraw budowlanych
64. Procedura IBDiM PB/TM-1/6 Pomiar przyczepności przez odrywanie
65. Zalecenia do wykonywania oraz odbioru napraw i ochrony powierzchniowej betonu w konstrukcjach mostowych, IBDiM, Żmigród, 1998
66. Zalecenia dotyczące oceny jakości betonu „in-situ” w istniejących konstrukcjach obiektów mostowych GDDP, Warszawa 1998
67. Wytyczne badań właściwości ochronnych betonu względem zbrojenia w mostach
68. Ustawa z 16 kwietnia 2004 r. o wyrobach budowlanych (Dz.U. 2021 r. poz. 1213)
69. Ustawa z dnia 25 lutego 2011 r. o substancjach chemicznych i ich mieszaninach (j.t. Dz.U. z 2011 r. nr 63, poz. 322)
70. Ustawa z dnia 9 stycznia 2009 r. o zmianie ustawy o substancjach i preparatach chemicznych oraz niektórych innych ustaw (Dz. U. 2009 nr 20 poz. 106)
71. Rozporządzenie Ministra Zdrowia z dnia 20 kwietnia 2012 r. w sprawie oznakowania opakowań substancji niebezpiecznych i mieszanin niebezpiecznych oraz niektórych mieszanin (j.t. Dz. U. 2015, poz. 450)



**11. ZAŁĄCZNIKI****WZORY PROTOKOŁÓW DLA ROBÓT DOTYCZĄCYCH NAPRAWY POWIERZCHNIOWEJ BETONU****ZAŁĄCZNIK 1**

Kontrakt nr .....

Umowa nr.....

**PROTOKÓŁ WYKONANIA  
NAPRAWY POWIERZCHNIOWEJ BETONU –  
– USTALENIA TECHNOLOGICZNE**

Obiekt: .....

Zleceniodawca: .....

Projektant: .....

Wykonawca: .....

Laboratorium: .....

Osoby odpowiedzialne: .....

IMIĘ I NAZWISKO	FUNKCJA	NUMER UPRAWNIENÍ
	Inspektor nadzoru	
	Kierownik budowy	

**USTALENIA:**

RODZAJ ROBÓT	ZAKRES ROBÓT	PROJEKTOWANA TECHNOLOGIA
Przygotowanie podłoża betonowego		odkucia ręczne odkucia mechaniczne oczyszczenie podłoża: – piaskowanie – hydropiaskowanie – śrutowanie – frezowanie – inne: .....
Przygotowanie zbrojenia		wym. stopień oczyszczenia: oczyszczanie zbrojenia: - piaskowanie - inne: .....
Zabezpieczenie antykorozyjne zbrojenia		o spoiwie mineralnym o spoiwie żywicznym sposób nanoszenia: - pędzel - szczotka - natrysk - inne:
Warstwa szepna		o spoiwie mineralnym o spoiwie żywicznym sposób nanoszenia:

RODZAJ ROBÓT	ZAKRES ROBÓT	PROJEKTOWANA TECHNOLOGIA
		- pędzel - szczotka - inne:.....
Naprawa betonu		zaprawa PCC
Inne roboty: ..... ..... ..... .....		

WYKAZ ZAAKCEPTOWANYCH MATERIAŁÓW:

RODZAJ TECHNOLOGII	PRODUCENT MATERIAŁU	NAZWA MATERIAŁU	NUMER APROBATY	ZUŻYCIE JEDNOSTKOWE

WYMAGANIA DOTYCZĄCE WARUNKÓW ATMOSFERYCZNYCH:

RODZAJ TECHNOLOGII	WYMAGANIA					
	temp. powietrza	temp. podłoża	temp. materiałów	wilgotność powietrza	temp. punktu rosy	inne: .....

*WYKAZ WYMAGANYCH BADAŃ KONTROLNYCH:*

RODZAJ WYKONANEJ ROBOTY	RODZAJ BADAŃ	CZĘSTOTLIWOŚĆ	WYMAGANIA

*WYKAZ MINIMALNEGO WYPOSAŻENIA LABORATORYJNEGO NIEZBĘDNEGO PRZY PROWADZONYCH PRACACH*

RODZAJ SPRZĘTU	ILOŚĆ SZTUK
Termometr do pomiaru temperatury powietrza	
Termometr do pomiaru temperatury podłoża	
Termometr do pomiaru temperatury materiałów	
Higrometr	
Aparat „pull-off”	
Inne:	

*WYKAZ ZAAKCEPTOWANEGO SPRZĘTU I NARZĘDZI:*

RODZAJ SPRZĘTU	ILOŚĆ SZTUK

*INNE USTALENIA TECHNOLOGICZNE:*

Wykonawca

Inżynier

Data:

**ZAŁĄCZNIK 2**

Kontrakt nr .....  
Nazwa kontraktu .....  
Umowa nr.....

**PROTOKÓŁ WYKONANIA ROBÓT Nr ..... DZIAŁKA Nr .....  
PROTOKÓŁ KONTROLI  
PRZYGOTOWANIA PODŁOŻA BETONOWEGO**

Obiekt: .....

Element: .....

Zakres robót: ..... [m<sup>2</sup>] rysunek załącznik: .....

Termin wykonania prac: .....

Sposób czyszczenia: .....

**KONTROLA WYKONANIA PRAC (WYNIKI BADAŃ KONTROLNYCH)**

LP.	WYTRZYMAŁOŚĆ NA ŚCISKANIE	WYTRZYMAŁOŚĆ NA ODRYWANIE	KARBONA- TYZACJA	ZAWARTOŚĆ CHLORKÓW	INNE

**UWAGI:**

Miejscowość i data

Wykonawca

Inżynier

.....

.....

.....

..

**ZAŁĄCZNIK 3**

Kontrakt nr .....

Nazwa kontraktu .....

Umowa nr.....

**PROTOKÓŁ WYKONANIA ROBÓT Nr ..... DZIAŁKA Nr .....  
ZABEZPIECZENIE ANTYKOROZYJNE PRĘTÓW ZBROJENIOWYCH**

Obiekt: .....

Element: .....

Zakres robót: .....[m<sup>2</sup>] rysunek załącznik: .....

Termin wykonania prac: .....

Stopień oczyszczenia prętów zbrojeniowych

Sposób czyszczenia prętów zbrojeniowych

**PARAMETRY MATERIAŁU DO WYKONANIA ZABEZPIECZENIA ANTYKOROZYJNEGO  
ZBROJENIA**

Lp.	Parametry materiału	Dane
1	Nazwa materiału	
2	Numer partii	
3	Numer dostawy	
4	Certyfikat lub deklaracja zgodności z Polską Normą lub aprobatą techniczną	załącznik nr
5	Data ważności	
6	Stosunek mieszania	
7	Czas mieszania	
8	Temperatura materiału	
9	Metoda nanoszenia	
10	Liczba warstw	
11	Grubość warstw	
12	Przerwa technologiczna pomiędzy warstwami zabezpieczenia antykorozyjnego	
13	Przerwa technologiczna przed wykonaniem kolejnej warstwy	
14	Inne:	
15		

**UWAGI:**

Miejscowość i data

Wykonawca

Inżynier

.....

.....

.....

**ZAŁĄCZNIK 4**

Kontrakt nr .....

Nazwa kontraktu .....

Umowa nr.....

**PROTOKÓŁ WYKONANIA ROBÓT Nr ..... DZIAŁKA Nr .....  
WYKONANIE WARSTWY SZCZEPNEJ**

Obiekt: .....

Element: .....

Zakres robót: .....[m<sup>2</sup>] rysunek załącznik: .....

Termin wykonania prac: .....

**PARAMETRY MATERIAŁU DO WYKONANIA WARSTWY SZCZEPNEJ**

Lp.	Parametry materiału	Dane
1	Nazwa materiału	
2	Numer partii	
3	Numer dostawy	
4	Certyfikat lub deklaracja zgodności z Polską Normą lub aprobatą techniczną	załącznik
5	Data ważności	
6	Stosunek mieszania	
7	Czas mieszania	
8	Temperatura materiału	
9	Metoda nanoszenia	
10	Liczba warstw	
11	Grubość warstw	
12	Przerwa technologiczna pomiędzy warstwami zabezpieczenia antykorozyjnego	
13	Przerwa technologiczna przed wykonaniem kolejnej warstwy	
14	Inne:	

**UWAGI:****DANE METEOROLOGICZNE**

Data:	Godzina:	Godzina:	Godzina:
Pogodnie			
Zachmurzenie			
Deszcz			
Temperatura powietrza			
Wilgotność powietrza			
Temperatura podłoża			
Temperatura punktu rosy			
Inne:			

Miejscowość i data

Wykonawca

Inżynier

.....

**ZAŁĄCZNIK 5**

Kontrakt nr .....

Nazwa kontraktu .....

Umowa nr.....

**PROTOKÓŁ WYKONANIA ROBÓT Nr ..... DZIAŁKA Nr .....  
UZUPEŁNIENIE UBYTKÓW BETONU**

Obiekt: .....

Element: .....

Zakres robót: .....[m<sup>2</sup>] rysunek załącznik nr: .....

Termin wykonania prac: .....

**PARAMETRY MATERIAŁU NAPRAWCZEGO**

Lp.	Parametry materiału	Dane
1	Nazwa materiału	
2	Numer partii	
3	Numer dostawy	
4	Certyfikat lub deklaracja zgodności z Polską Normą lub aprobatą techniczną	załącznik
5	Data ważności	
6	Stosunek mieszania	
7	Czas mieszania	
8	Temperatura materiału	
9	Metoda nanoszenia	
10	Liczba warstw	
11	Grubość warstw	
12	Przerwa technologiczna pomiędzy warstwami zabezpie- czenia antykorozyjnego	
13	Przerwa technologiczna przed wykonaniem kolejnej warstwy	
14	Inne:	

**UWAGI:****DANE METEOROLOGICZNE**

Data:	Godzina:	Godzina:	Godzina:
Pogodnie			
Zachmurzenie			
Deszcz			
Temperatura powietrza			
Wilgotność powietrza			
Temperatura podłoża			
Temperatura punktu rosy			
Inne:			

Miejscowość i data

Wykonawca

Inżynier

.....

.....

.....

**ZAŁĄCZNIK 6**

Kontrakt nr .....

Nazwa kontraktu .....

Umowa nr.....

**PROTOKÓŁ WYKONANIA ROBÓT Nr .....**  
**KONTROLA WYKONANIA PRAC (WYNIKI BADAŃ KONTROLNYCH)**

Obiekt: .....

Element: .....

Zakres robót: .....[m<sup>2</sup>] rysunek załącznik: .....

Termin wykonania prac: .....

Lp.	Wytrzymałość na ściskanie	Wytrzymałość na odrywanie	Wykrywanie pustek	Sprawdzenie wymiarów geometr.	Pomiar gr. warstwy	Grubość otuliny	Inne:
1	2	3	4	5	6	7	8

Miejscowość i data

Wykonawca

Inżynier

.....

.....

.....



## M-20.20.15d INIEKCJA RYS W ELEMENTACH BETONOWYCH

### 1. WSTĘP

#### 1.1. Przedmiot ST

Przedmiotem niniejszej specyfikacji technicznej (ST) są wymagania dotyczące wykonania i odbioru robót związanych z naprawą konstrukcji betonowych przy przebudowie mostu drogowego przez rzekę Tinę koło miejscowości Różany.

#### 1.2. Zakres stosowania ST

Specyfikacja Techniczna jest stosowana jako dokument przetargowy i kontraktowy przy zleceniu i realizacji robót wymienionych w punkcie 1.1.

#### 1.3. Zakres robót objętych ST

Niniejsza specyfikacja dotyczy napraw zarysowanych mostowych konstrukcji betonowych za pomocą iniekcji materiałami na bazie spoiw hydraulicznych lub polimerowych.

#### 1.4. Określenia podstawowe

**1.4.1.** Wyroby i systemy do iniekcji – wyroby i systemy wprowadzone do konstrukcji betonowej, przywracające ciągłość i trwałość konstrukcji.

**1.4.2.** Wyroby iniekcyjne do przenoszącego siły wypełnienia rys, pustek i szczelin w betonie (F) (zwane dalej wyrobami do wypełnienia rys) – wyroby, które mogą tworzyć połączenie z powierzchnią betonu i przenosić siły. Wyroby do wypełnienia rys mogą być także stosowane do wypełniania bez utworzenia połączenia przenoszącego siły.

**1.4.3.** Wyroby iniekcyjne do elastycznego wypełniania rys, pustek i szczelin w betonie (D) – elastyczne wyroby, które mogą dostosować się do kolejnych odkształceń.

**1.4.4.** Wyroby iniekcyjne dopasowujące się przez pęcznienie, do wypełniania rys, pustek i szczelin w betonie (S) – wyroby, które w stanie utwardzonym mogą wielokrotnie pęcznić na skutek absorpcji wody, przy czym woda jest wiązana przez składnik wyrobu iniekcyjnego. Wyroby te, określane jako żele, są stosowane jedynie do uszczelniania przeciwwodnego rys i pustek w warunkach wilgotnych, mokrych lub płynącej wody.

**1.4.5.** Wyrób iniekcyjny zawierający spoiwo polimerowe (P) – wyrób, którego utwardzenie jest związane z utwardzeniem spoiwa polimerowego. Reaktywną część spoiwa polimerowego biorącą udział w utwardzaniu spoiwa stanowi grupa funkcyjna.

**1.4.6.** Wyrób iniekcyjny zawierający spoiwo hydrauliczne (H) – wyrób, którego utwardzenie związane jest z hydratacją spoiwa hydraulicznego.

**1.4.7.** Iniekcja ciśnieniowa – sposób naprawy polegający na wtlaczaniu pod ciśnieniem w uszkodzone miejsce wyrobu do iniekcji.

**1.4.8.** Metoda naprawy – technologia prac naprawczych dobrana do konkretnego obiektu. Według PN-EN 1504-10 [33] dla niniejszej ST będą to następujące metody:

- metoda 1.5 – wypełnianie rys,
- metoda 4.5 – iniekcja rys, pustek i szczelin,
- metoda 4.6 – wypełnianie rys, pustek i szczelin.

**1.4.9.** Czas przydatności do użycia wyrobów iniekcyjnych – okres, w którym wyrób po wymieszaniu:

- w przypadku wyrobów iniekcyjnych zawierających spoiwo polimerowe, wykazuje wzrost temperatury o 15°C (lub maksymalny wzrost temperatury, jeżeli jest on mniejszy niż 15°C),
- w przypadku wyrobów iniekcyjnych zawierających spoiwo hydrauliczne, obniża zakładaną stabilność filtracji.

**1.4.10.** Czas urabialności wyrobów iniekcyjnych – okres, w którym cały zarób zmieszanego wyrobu iniekcyjnego pozostaje urabialny w granicznych warunkach, do stosowania w których jest przeznaczony. Czas urabialności szacuje się jako 70% czasu przydatności do użycia, chyba że producent zaleca inaczej. Zależy on od temperatury, wilgotności, objętości mieszanki iniekcyjnej, reaktywności wyrobu, techniki iniekcji.

**1.4.11.** Szerokość rysy – szerokość rysy mierzona na powierzchni betonu.

**1.4.12.** Iniektowalność – zdolność wyrobu iniekcyjnego do wnikania w głąb rysy. Iniektowalność określa się minimalną szerokością rysy w milimetrach, w stosunku do której wyrób jest przydatny. Pod uwagę bierze się następujące szerokości rysy: 0,1 mm, 0,2 mm, 0,3 mm, 0,5 mm, 0,8 mm.

**1.4.13.** Stopień zawilgocenia rysy – zawartość wody w rysie lub wypływającej z rysy.

Rozróżnia się następujące stopnie zawilgocenia:

- suche – brak wody w rysie lub na jej ściankach; wykluczone jest przemieszczanie się wody w rysie w czasie iniekcji i utwardzania wyrobu iniekcyjnego. Na suchy stan rysy wskazuje jednakowa barwa rysy i sucha powierzchnia betonu,
- wilgotne – brak wody w rysie; obecność wody na ściankach bocznych rysy, jednakże bez warstwy wody na powierzchni ścianek. Na wilgotny stan rysy wskazuje różnica barwy między powierzchnią rysy a suchą powierzchnią betonu,
- mokre – obecność stojącej wody w rysie. Charakterystyczna dla mokrej rysy jest obecność wody na powierzchni rysy,
- wypływ wody – woda płynąca przez rysę.

**1.4.14.** Propagacja rys – zmiana rozwartości rys w czasie spowodowana:

- oddziaływaniem mechanicznym (np. ruch drogowy),
- innymi oddziaływaniami fizycznymi, codziennymi (np. działanie słońca) lub okresowymi.

**1.4.15.** Spoiwo hydrauliczne (H) – materiał nieorganiczny, który reagując z wodą ulega hydratacji tworząc ciało stałe (na ogół są to cementy zgodne z PN-EN 197-1 [22]).

**1.4.16.** Spoiwo polimerowe (P) – spoiwo (np. żywica syntetyczna) składające się zasadniczo z dwóch komponentów, reaktywnego polimeru oraz utwardzacza lub katalizatora, utwardzające się w temperaturze otoczenia. Para wodna z otoczenia może w niektórych systemach działać jako utwardzacz/katalizator. Typowymi spoiwami polimerowymi są np. epoksydy, akryle ulegające sieciowaniu oraz jedno lub dwuskładnikowe poliuretany.

**1.4.17.** Paker – końcówka mocowana w naprawianym elemencie (paker wkręcany, wbijany) lub przyklejany do naprawianego elementu (paker klejony), umożliwiająca wprowadzenie w rysę/pęknięcie/pustkę wyrobu iniekcyjnego (iniektu).

**1.4.18.** Pozostałe określenia podstawowe są zgodne z obowiązującymi, odpowiednimi polskimi normami i z definicjami podanymi w ST D-M-00.00.00 „Wymagania ogólne” pkt 1.4.

## **1.5. Ogólne wymagania dotyczące robót**

Ogólne wymagania dotyczące robót podano w ST D-M-00.00.00 „Wymagania ogólne”, pkt 1.5.

## **2. MATERIAŁY**

### **2.1. Ogólne wymagania dotyczące materiałów**

Ogólne wymagania dotyczące materiałów, ich pozyskiwania i składowania, podano w ST D-M-00.00.00 „Wymagania ogólne” pkt 2.

Do iniekcji mogą być stosowane wyroby zawierające spoiwo polimerowe (epoksydowe, poliuretanowe lub akrylowe) lub hydrauliczne. Należy stosować rozwiązania systemowe; niedopuszczalne jest mieszanie systemów.

### **2.2. Materiały iniekcyjne**

Wymagane właściwości użytkowe wyrobów do napraw konstrukcji lub elementów betonowych i żelbetowych przez iniekcję wg PN-EN 1504-5 [29] podano w tablicach poniżej.

## 2.2.1. Wyroby iniekcyjne do elastycznego wypełniania rys (D)

Wyroby iniekcyjne do elastycznego wypełniania rys powinny spełniać wymagania podane w tablicy 2.

Tablica 2. Wyroby iniekcyjne do elastycznego wypełniania rys – wymagania użytkowe

Lp.	Właściwości użytkowe	Metoda badania	Wymagania
Właściwości podstawowe			
1	Przyczepność i zdolność elastycznych wyrobów iniekcyjnych (P)	PN-EN 12618-1 [15]	Przyczepność - wartość deklarowana Wydłużenie >10%
2	Wodoszczelność (P)*)	PN-EN 14068 [16]	Wodoszczelne przy $2 \times 10^5$ Pa.
3	Temperatura zeszklenia (P)*)	PN-EN 12614 [17]	Wartość deklarowana
Właściwości dotyczące urabialności			
4	Iniektowalność w suchy materiał – szerokość rysy 0,1 mm - 0,2 mm ÷ 0,3 mm: oznaczenie iniektowalności (P)	PN-EN 1771 [9]  Oznaczenie przez iniekcję pomiędzy płyty betonowe wg PN-EN 12618-2 [3] (od 4,3 do 4,6)  Beton typ MC(040)  Przy szerokościach rysy 0,3 mm i 0,8 mm należy stosować obojętne, elastyczne przekładki dystansujące, grubości odpowiednio 0,3 mm 0,8 mm	Klasa iniektowalności  1:< 4 min (tylko słupy) przy szerokości rysy 0,1 mm 2:< 8 min (tylko słupy) przy szerokościach rysy 0,2 mm 3:<12 min (tylko słupy) przy szerokości rysy 0,3 mm
	– szerokość rysy: 0,5 mm - 0,8 mm lub w przypadku, gdy nie stosuje się PN-EN 1771 [9]		Klasa iniektowalności  5:Procent wypełnienia rysy > 90 przy szerokości rysy 0,5 mm 8:Procent wypełnienia rysy > 90 przy szerokości rysy 0,8 mm
	Iniektowalność w nie-suchy materiał – szerokość rysy 0,1 mm - 0,2mm – 0,3 mm: oznaczenie iniektowalności (P)	PN-EN 1771 [9]  Oznaczenie przez iniekcję pomiędzy płyty betonowe wg PN-EN 12618-2 [3] (od 4.3 do 4.6)  Beton typ MC(040)  Przy szerokościach rysy 0,5 mm i 0,8 mm należy stosować obojętne, elastyczne przekładki dystansujące, grubości odpowiednio 0,5 mm i 0,8 mm	Klasa iniektowalności  1:< 4 min. (tylko słupy) przy szerokości rysy 0,1 mm 2:< 8 min. (tylko słupy) przy szerokości rysy 0,2 mm 3:<12 min (tylko słupy) przy szerokości rysy 0,3 mm
6	Lepkość	PN-EN ISO 3219 [10]	Wartość deklarowana
Właściwości dotyczące reaktywności			
7	Czas urabialności (P)	PN-EN ISO 9514 [12]  Czas przydatności do użycia: Dla (P) badanie należy przeprowadzić w trzech temperaturach przechowywania i badania: 21°C oraz w zalecanej przez producenta minimalnej i maksymalnej temperaturze stosowania z tolerancją $\pm 2^\circ\text{C}$	Wartość deklarowana
Trwałość			
9	Kompatybilność z betonem (P)	PN-EN 12637-1 [18]	Bez zniszczenia przy badaniu ściskania Rozproszona praca odkształcenia < 20%
(P) Wyrób iniekcyjny zawierający spoiwo polimerowe			
*)Badanie powinno być przeprowadzone dla niektórych zastosowań zgodnie z wymaganiami Projektanta			

### 2.2.2. Wyroby iniekcyjne dopasowujące się przez pęcznienie do wypełniania rys (S)

Wyroby iniekcyjne dopasowujące się przez pęcznienie do wypełniania rys (S) powinny spełniać wymagania podane w tablicy 3.

Tablica 3. Wyroby iniekcyjne dopasowujące się przez pęcznienie do wypełniania rys -wymagania użytkowe

Lp.	Właściwości użytkowe	Metoda badania	Wymagania
<b>Właściwości podstawowe</b>			
1	Wodoszczelność (P)	PN-EN 14068 [16] Metoda badania opisana w PN-EN 14068 [16] powinna być uzupełniona 500 cyklami zmian ciśnienia, z których każdy polega na 15 min. przy 75% ciśnienia maksymalnego – 15 min. przy 25% ciśnienia maksymalnego. Po zastosowaniu maksymalnego deklarowanego ciśnienia przez 7 dni jak przewidziano w PN-EN 14068 [16], ciśnienie powinno być obniżone do 50% maksymalnego deklarowanego ciśnienia i utrzymywane na tym poziomie przez 2 h. Następnie należy rozpocząć opisane wyżej cykle	Wodoszczelne przy $2 \times 10^5$ Pa.
2	Oddziaływanie korozyjne (P)*)	Do czasu przyjęcia Normy Europejskiej należy tam, gdzie to wymagane stosować przepisy krajowe	Brak jakichkolwiek substancji w ilościach, które mogłyby powodować korozję zbrojenia stalowego
<b>Właściwości dotyczące urabialności</b>			
3	Urabialność -Lepkość (P)	PN-EN ISO 3219 [10] W przypadku, gdy nie stosuje się PN-EN ISO 3219[10] należy zastosować PN-EN 12618-2 [3]. Przy szerokościach rysy 0,3 mm $\pm$ 0,5 mm i 0,8 mm należy stosować obojętne elastyczne przekładki dystansujące grubości odpowiednio 0,3 mm $\div$ 0,5 mm i 0,8 mm	$\leq 60$ mPa*s  Procent wypełnienia rysy $> 95$
4	Stopień spęcznienia i jego zmiany w środowisku wodnym Zmiany objętości i masy przy wysychaniu na powietrzu i przechowywaniu w wodzie (P)	PN-EN 14498 [19]	Wartość deklarowana
<b>Właściwości dotyczące reaktywności</b>			
5	Czas urabialności (P)	PN-EN ISO 9514 [12] Czas przydatności do użycia: Dla (P) badanie należy przeprowadzić w trzech temperaturach przechowywania i badania: 21°C oraz w zalecanej przez producenta minimalnej i maksymalnej temperaturze stosowania z tolerancją $\pm 2^\circ\text{C}$	Wartość deklarowana

Trwałość			
6	Wrażliwość na wodę: stopień spęcznienia spowodowanego pochłanianiem wody - tak jak zmiany objętości i zmiany masy przy wysychaniu na powietrzu i przechowywaniu w wodzie (P)	PN-EN 14498 [19] (przechowywanie wg procedury A)	Podczas zanurzania w wodzie stopień spęcznienia powinien osiągnąć stały poziom
7	Wrażliwość na cykle wilgotnościowe – tak jak zmiany objętości i zmiany masy przy wysychaniu na powietrzu i przechowywaniu w wodzie (P)	PN-EN 14498 [19] (przechowywanie wg procedury B) Wg procedury B: Temperatura suszenia (40+/-2) °C. Próbki powinny być przechowywane w opakowaniu przepuszczalnym (np. z geotekstyliów) Zmiana masy w 3 kolejnych pomiarach dokonywanych co 24 h mniejsza od 10% jest brak zmiany masy	Po każdym cyklu wilgotnościowym masa próbek powinna być wyższa lub równa początkowej masie.  W ostatnich 28 dniach przechowywania w wodzie, wzrost masy powinien osiągnąć stały poziom i wynosić co najmniej +10% masy początkowej.
8	Kompatybilność z betonem (P)	Badanie przeprowadza się na próbkach zgodnie z PN-EN 14498 [19] (przechowywanie wg procedury A) Liczba próbek 3, każda grubości 25 mm Przechowywanie: 3 próbki należy przechowywać w roztworze Ca(OH) <sub>2</sub> . Zmiana masy w 3 kolejnych pomiarach dokonywanych co 24 h mniejsza od 10% jest brak zmiany masy	W ostatnich 28 dniach przechowywania w wodzie, wzrost masy powinien osiągnąć stały poziom i wynosić co najmniej +10% masy początkowej.
(P) Wyrób iniekcyjny zawierający spoiwo polimerowe			
*) Badanie powinno być przeprowadzone dla niektórych zastosowań zgodnie z wymaganiami Projektanta			

### 2.3. Wyroby iniekcyjne - wymagania według aprobat technicznych IBDiM

Dopuszcza się do stosowania wyroby iniekcyjne oznakowane znakiem B, posiadające aprobatę techniczną IBDiM (lub inny dokument zgodny z Ustawą o wyrobach budowlanych). W aprobacie technicznej (lub odpowiednim dokumencie) powinno być jednoznacznie określone przeznaczenie wyrobu, tj. do przenoszenia sił w betonie, do wypełniania pustek, a także szerokość rys, które mogą być iniektowane danym materiałem.

### 2.4. Dobór wyrobu iniekcyjnego w zależności od celu i warunków iniekcji

Zalecenia do stosowania poszczególnych wyrobów iniekcyjnych podane poniżej mają charakter ogólnych wskazówek i powinny być zweryfikowane na podstawie zaleceń producenta wyrobu podanych w kartach technicznych, aprobaty technicznych lub innych dokumentach producenta.

Czynnikiem decydującym o wyborze materiału iniekcyjnego jest cel iniekcji, a także rodzaj i przebieg rys, szerokość i zmienność rozwarcia, warunki ciepłno-wilgotnościowe, obecność wilgoci lub wody oraz warunki pracy/obciążenia elementu.

#### 2.4.1. Charakterystyka wybranych wyrobów iniekcyjnych

Wyroby iniekcyjne produkowane są jako:

- iniekty epoksydowe – dwuskładnikowe preparaty stosowane są do siłowego sklejenia rys suchych lub (rzadziej) lekko wilgotnych o ustabilizowanej szerokości rozwarcia. W składzie zawierają

niskocząsteczkowy roztwór żywicy epoksydowej oraz utwardzacz. Ze względu na niewielką elastyczność i wysokie parametry wytrzymałościowe bezkrytyczne stosowanie epoksydów do iniekcji może doprowadzić do miejscowego przesztywnienia iniektowanego elementu. Żywice epoksydowe należy ostrożnie stosować do iniekcji rys zawilgoconych. Woda powoduje, że może dochodzić do dezaktywacji utwardzacza i w efekcie do obniżenia wytrzymałości połączenia. Odporność zaczynów żywic epoksydowych na wilgoć zależy głównie od chemicznego charakteru użytego utwardzacza (największą odpornością na wilgoć charakteryzuje się poliaminoamid). Wytrzymałość kompozycji iniekcyjnej zależy w bardzo dużym stopniu od użytego rozcieńczalnika. Zwiększenie ilości rozcieńczalnika o 1% powoduje spadek wytrzymałości próbek o kompozycji iniekcyjnej dochodzący do 8 MPa.,

- iniekty poliuretanowe - stosowane są do iniekcji i uszczelnień rys wilgotnych i mokrych oraz przewodzących wodę. W zależności od składników i modyfikatorów cechują się różnymi właściwościami. Jednoskładnikowe (zawierają modyfikowane izocyjaniany i katalizatory) silnie pienia się w kontakcie z wilgocią i są stosowane do tamowania wycieków wody. Produktem ubocznym reakcji spieniania się jest wydzielanie się dwutlenku węgla, którego ciśnienie dodatkowo zwiększa penetrację polimeru w podłoże. Dwuskładnikowe, na bazie polieteropolioli i izocyjanianów, o mniejszej podatności do spieniania się najczęściej stosowane są do iniekcji wtórnych doszczelniających, jak również do wypełniania rys suchych i zawilgoconych. Ze względu na elastyczność po związaniu stosowane są do uszczelnień rys o zmiennej szerokości rozwarcia,
- iniekty poliakrylamidowe – cechują się zdolnością do pęcznienia w kontakcie z wodą. Reakcja polimeryzacji zaczyna się po dodaniu inicjatora i przyspieszacza. Są stosowane do uszczelniania wilgotnych i mokrych rys. Dobrze zwilżają podłoże betonowe i mają niską lepkość (w stanie nieutwardzonym),
- iniekty akrylowe (na bazie polimetakrylanu metylu) - wykazują bardzo dobrą przyczepność do podłoża betonowych. Ze względu na niską lepkość i zdolność do penetracji mikrorys stosowane są do napraw konstrukcji betonowych w niskich temperaturach. Można w nich regulować szybkość reakcji,
- iniekty cementowe oraz mikrocementowe – pozwalają na iniekcję rys o szerokości rozwarcia odpowiednio od 2 mm (zaczyny cementowe) i od 0,1 mm (suspensje cementowe). Odmianą iniektów cementowych są iniekty polimerowo-cementowe, będące zazwyczaj dwuskładnikowymi preparatami zawierającymi cement, modyfikatory, wypełniacze oraz płynne roztwory kopolimerów akrylu lub emulsje butadienowo-styrenowe. W porównaniu do typowych iniektów cementowych obecność tworzyw sztucznych (polimerów) zwiększa przyczepność do ścianek rysy oraz zwiększa elastyczność związanego iniektu. Jednoskładnikowe iniekty polimerowo-cementowe zawierają w składzie redyspersyjne tworzywa sztuczne – są mieszane tylko z wodą. Iniekcje na bazie materiałów mineralnych stosowane są przede wszystkim jako iniekcje uszczelniające.

#### 2.4.2. Dobór wyrobu iniekcyjnego w zależności od celu iniekcji

Wybór materiału w zależności od celu iniekcji zgodnie z PN-EN 1504-10 [33]:

- rysy naprawiane w celu przywrócenia integralności konstrukcyjnej należy wypełnić wyrobem lub systemem łączącym,
- rysy naprawiane w celu zapobieżenia przenikaniu szkodliwych czynników należy zamknąć lub wypełnić,
- rysy naprawiane w celu dostosowania do przemieszczenia należy naprawiać w taki sposób, aby powstało złącze na całej głębokości materiału naprawczego, umiejscowione w sposób dostosowany do przemieszczenia. W tym celu rysy należy wypełnić lub zamknąć elastycznym materiałem. Naprawa złączy powinna zapewnić powstanie wypełnienia w materiale naprawianym, tak aby użyteczność złącza została zachowana.

#### 2.4.3. Dobór wyrobu iniekcyjnego w zależności od zawilgocenia rysy i celu iniekcji

Orientacyjne zasady doboru materiałów iniekcyjnych w zależności od zawilgocenia rysy i celu iniekcji przedstawiono w tablicy 7.

Tablica 7. Orientacyjne zasady doboru wyrobów iniekcyjnych w zależności od celu iniekcji i zawilgocenia rysy

Cel naprawy rysy	Stan rysy			
	Suchy	Mokry	Swobodne przesączanie się wody	Woda pod ciśnieniem
Zamknięcie (scale- nia)	EP-N	EP-N	PUR-I	PUR-I <sup>2)</sup>
	EP-I	EP-I	CZ-I	CZ-I <sup>3)</sup>
	PUR-I	PUR-I	CS-I	CS-I <sup>3)</sup>
	CZ-I	CZ-I		
	CS-I	CS-I		
Uszczelnienie	EP-I	EP-I	PUR-I	PUR-I <sup>2)</sup>
	PUR-I	PUR-I	CZ-I	CZ-I <sup>3)</sup>
	CZ-I	CZ-I	CS-I	CS-I <sup>3)</sup>
	CS-I	CS-I		
Połączenie niepodatne („siłowe”)	EP-I	EP-I <sup>1)</sup>	CZ-I	CZ-I <sup>3)</sup>
	CZ-I	CZ-I	CS-I	CS-I <sup>3)</sup>
	CS-I	CS-I		
Połączenie podatne	PUR-I	PUR-I	PUR-I	PUR-I <sup>2)</sup>

Gdzie:

EP-N – nasycanie żywicą epoksydową

EP-I – iniekcja żywicą epoksydową z niepodatnym zespoleniem elementów zespoleniem elementów

EP-I<sup>1)</sup> – jak wyżej, ale przy zastosowaniu specjalnych żywic epoksydowych

PUR-I – iniekcja poliuretanem z podatnym połączeniem elementów

PUR-I<sup>2)</sup> – j.w. przy użyciu szybkopieniących poliuretanów

CZ-I – iniekcja zaczynem cementowym z niepodatnym zespoleniem elementów

CS-I – iniekcja suspensją cementową z niepodatnym zespoleniem elementów

CZ-I<sup>3)</sup> i CS-I<sup>3)</sup> – j.w. łącznie z uszczelnieniem i zmniejszeniem ciśnienia wody

Niezależnie od powyższych wskazówek przy wyborze materiału iniekcyjnego należy zawsze kierować się wskazówkami producenta, który powinien wskazać stopień lub stopnie zawilgocenia, przy których można stosować dany produkt.

#### 2.4.4. Dobór wyrobu iniekcyjnego w zależności od rodzaju i stanu rysy

Orientacyjne zasady doboru wyrobów iniekcyjnych w zależności od rodzaju, przebiegu, rozwartości i stanu rysy, a także przyczyny zarysowania podano w tablicy 8.

Tablica 8. Orientacyjne zasady doboru materiałów iniekcyjnych w zależności od rodzaju, przebiegu, rozwartości, stanu rysy i zmienności rozwartości, a także przyczyny zarysowania

Oznaczenie	Warunki stosowania				
	EP-N	EP-I	PUR-I	CZ-I	CS-I
Rodzaj rysy	Powierzchniowa i wgłębna	Powierzchniowa i wgłębna	wgłębna	wgłębna	Powierzchniowa i wgłębna
Przebieg rysy	Dowolny				

Rozwar- tość rysy		Dowolna	$\geq 0,1$ mm	$\geq 0,3$ mm	$\geq 0,8$ mm	$\geq 0,2$ mm
Zmien- ność roz- wartości rysy	Krótko- trwała	Niedo- puszczalna	$\Delta w \leq 0,1$ w względnie $\Delta w \leq 0,03$ mm	$w \geq 0,03$ mm $\Delta w \geq 0,05$ w	W czasie iniekcji i twardnienia cementu nie- dopuszczalna	
	Codziennie		W zależności od przyrostu wy- trzymałości żywicy	$w \geq 0,5$ mm $\Delta w \geq 0,10$ w		
	długo- trwała		dowolna	Przy temp. budowli od ok. 15°C		
Przyczyna zarysowania		Znana	Znana, nie po- wtarzająca się	Znana	Znana, nie powtarzająca	
Stan rysy		Sucha	sucha	Sucha z moż- liwością prze- puszczania wody pod ciśnieniem	Sucha z możliwością prze- puszczania wody pod ci- śnieniem	
Środki zaradcze		Bezwarun- kowe	Jeszcze nie wymagane wy- pełnienie	Możliwe po- nowne wypeł- nienie	Niemożliwe wypełnienie z reaktywnymi żywicami, możliwe ponowne wypeł- nienie cementem jako środ- kiem wiążącym	

Gdzie:

EP-N – nasycanie żywicą epoksydową

EP-I – iniekcja żywicą epoksydową z niepodatnym zespoleniem elementów zespoleniem elementów

PUR-I – iniekcja poliuretanem z podatnym połączeniem elementów

CZ-I – iniekcja zaczynem cementowym z niepodatnym zespoleniem elementów

CS-I – iniekcja suspensją cementową z niepodatnym zespoleniem elementów

#### 2.4.5. Dobór materiału iniekcyjnego do iniektowania małych rys

Kompletne wypełnienie małych rys o szerokości mniejszej niż 0,1 mm jest trudne. Dobre rezultaty można osiągnąć stosując żywice epoksydowe o małej lepkości i specjalne mikroczyny cementowe. Przed ich użyciem należy wykonać badanie sprawdzające.

#### 2.5. Woda

Do przygotowania zapraw oraz zwilżania podłoża można stosować wodę spełniająca wymagania PN-EN 1008 [32]. Bez badań można stosować wodę wodociągową przeznaczoną do spożycia.

#### 2.6. Materiały pomocnicze

Poza materiałami wykorzystywanymi do iniekcji stosowane będą również materiały pomocnicze, służące do uszczelniania powierzchniowego rys. W przypadku iniekcji niskociśnieniowej są to materiały mineralne np. gips; w przypadku iniekcji średnio- lub wysokociśnieniowej są to masy szpachlowe z żywic epoksydowych.

#### 2.7. Warunki akceptacji materiałów

Wyroby do wykonywania iniekcji mogą być zaakceptowane do wykonywania robót, jeśli spełniają następujące warunki:

- są zgodne z dokumentacją projektową i ST,
- są w oryginalnie zamkniętych opakowaniach,
- są oznakowane w sposób umożliwiający pełną identyfikację,



- producent dostarczył dokumenty świadczące o dopuszczeniu do obrotu i powszechnego lub jednostkowego zastosowania użytych wyrobów budowlanych, zgodnie z ustawą z 16 kwietnia 2004 r. o wyrobach budowlanych (j.t. Dz. U. 2021 r. poz. 1213), karty techniczne wyrobów lub zalecenia producentów dotyczące stosowania wyrobów,
- niebezpieczne składniki systemu i/lub materiały pomocnicze, w zakresie wynikającym z Ustawy o substancjach chemicznych i ich mieszaninach z dnia 25 lutego 2011 r. (j.t. Dz. U. 2011 nr 63, poz. 322),
- posiadają karty charakterystyki substancji niebezpiecznej, opracowane zgodnie z ustawą z dnia 9 stycznia 2009 o zmianie ustawy o substancjach i preparatach chemicznych oraz niektórych innych ustaw (Dz. U. 2009 nr 20 poz. 106)
- opakowania wyrobów zakwalifikowanych do niebezpiecznych spełniają wymagania podane w rozporządzeniu Ministra Zdrowia z dnia 20 kwietnia 2012 r. w sprawie oznakowania opakowań substancji niebezpiecznych i mieszanin niebezpiecznych oraz niektórych mieszanin (j.t. Dz. U. 2015, poz. 450)
- spełniają wymagania wynikające z ich terminu przydatności do użycia (termin zakończenia prac powinien się kończyć przed zakończeniem podanych na opakowaniach terminów przydatności do stosowania odpowiednich wyrobów).

Niedopuszczalne jest stosowanie do wykonywania robót materiałów nieznanego pochodzenia.

Przyjęcie materiałów i wyrobów na budowę powinno być potwierdzone wpisem do dziennika budowy lub protokołem przyjęcia materiału.

### 3. SPRZĘT

#### 3.1. Ogólne wymagania dotyczące sprzętu

Ogólne wymagania dotyczące sprzętu podano w ST D-M-00.00.00. „Wymagania ogólne”, pkt 3.

Wykonawca zobowiązany jest posiadać niezbędny sprzęt do wykonywania robót, zgodnie z przyjętą technologią i kartami technicznymi materiałów oraz konieczny, podstawowy sprzęt laboratoryjny do kontroli procesu technologicznego i wykonanych prac.

Zastosowany sprzęt powinien zapewnić odpowiedni, nieprzerwany dopływ iniektu do rysy pod odpowiednim ciśnieniem.

Zastosowany sprzęt nie może powodować niekorzystnego wpływu na jakość materiałów i wykonywanie robót. Powinien być przyjazny dla środowiska i bezpieczny dla brygad roboczych.

Wybór sprzętu i narzędzi do wykonania robót podlega akceptacji Inżyniera.

#### 3.2. Sprzęt do przygotowania i oceny podłoża

Do przygotowania i oceny podłoża Wykonawca powinien posiadać w dyspozycji:

- młotki, przecinaki,
- szczotki druciane, szpachelki,
- odkurzacze przemysłowe, urządzenia do czyszczenia powierzchni (np. za pomocą szlifowania, oczyszczania hydrodynamicznego),
- sprężarki, pompy (agregaty) podające wodę pod ciśnieniem,
- termometry do mierzenia temperatury podłoża i powietrza,
- wilgotnościomierze do oznaczania wilgotności powietrza i podłoża,
- przyrządy do mierzenia wytrzymałości podłoża (młotki Schmidta, aparaty „pull-off”, itp.),
- akcelerometry (do pomiaru drgań),
- wskaźniki fenoloftaleinowe (do określania strefy skarbonatyzowanej),
- przyrządy do wykrywania pustek i rys (np. metodami ultradźwiękowymi lub radiograficznymi),
- wiertnice (umożliwiające pobranie rdzeni),
- przyrządy do lokalizacji zbrojenia i określania jego średnicy.
- przyrządy do wykrywania i ustalania charakteru rys np. lupa Brinella do określania układu rys i ich szerokości, szablony z podziałką do określania pomiaru rozwartości rys, cienkie stalowe pręciki od oceny głębokości rysy oraz specjalistyczny sprzęt np. defektoskopy ultradźwiękowe.

Do pomiaru szerokości rys można również stosować urządzenia wg tablicy 9

Tablica 9. Urządzenia do pomiaru rozwarłości rys w konstrukcji

Urządzenie pomiarowe	Wielkość mierzona	Maksymalny zakres pomiaru	Dokładność
Czujniki zegarowe	Zmiana odległości rozdzielonych rysą części	50µm	0,01 mm
Miernik nasadowy	Zmiana długości	Przy bazach pomiarowych 20÷400 mm: 1÷4 mm	0,001 mm
Tensometr	Względna zmiana długości (odkształcenie)	Mierzony odcinek 0,6÷150µm	Do 10 <sup>-6</sup> mm
Indukcyjny miernik przemieszczeń	Całkowita zmiana długości	1÷1500µm	Przy bazie pomiarowej 1 mm: 10 <sup>-4</sup> mm
Miernik drgań	Powtarzalne zmiany przemieszczeń	-	-

### 3.3. Sprzęt do przygotowania wyrobów do iniekcji

Do przygotowania wyrobów do iniekcji Wykonawca powinien dysponować:

- naczyniami,
- wiertarkami z mieszadłem obrotowym,
- mieszarkami,
- wagą.

### 3.4. Sprzęt do wykonania iniekcji

#### 3.4.1. Sprzęt do wykonania iniekcji średnio- i niskociśnieniowej

Do wykonania iniekcji średnio- i niskociśnieniowej Wykonawca powinien mieć w dyspozycji następujący sprzęt:

- syfon iniekcyjny o odpowiednim ciśnieniu,
- agregat sprężarkowy o małej wydajności lub pompkę nożną,
- powierzchniowe wentyle iniekcyjne (tarcze iniekcyjne),
- szczotki stalowe lub włosiane,
- pojemniki polietylenowe,
- naczynia do objętościowego dozowania składników kompozycji iniekcyjnej,
- łopatkę drewnianą do mieszania kompozycji,
- szpachlę stalową,
- odzież ochronną (rękawice, kombinezony, fartuchy),
- rozcieńczalniki do mycia syfonu i naczyń,
- szczotki lub pędzle do mycia syfonu,
- czyste szmaty.

#### 3.4.2. Sprzęt do wykonania iniekcji wysokociśnieniowej

Do wykonania iniekcji wysokociśnieniowej Wykonawca powinien mieć w dyspozycji następujący sprzęt:

- agregat wysokociśnieniowy,
- pistolet wysokociśnieniowy,
- agregat sprężarkowy,
- wentyle iniekcyjne wgłębne,
- wiertarkę,
- wiertło 13 mm do betonu,
- strzykawki lub naczynia pomiarowe do objętościowego dozowania składników kompozycji epoksydowej,
- naczynie pomiarowe z podziałką pozwalającą ocenić objętość wtłoczonych kompozycji,
- syfon iniekcyjny do mechanicznego ładowania kompozycji iniekcyjnej do pistoletu,
- łopatkę drewnianą do mieszania kompozycji iniekcyjnej,
- szpachlę stalową do nakładania kitu uszczelniającego,
- odzież ochronną (rękawice, kombinezony, fartuchy),
- rozcieńczalniki do mycia urządzeń iniekcyjnych,
- szczotki lub pędzle do mycia syfonu i pistoletu,

- wycior do czyszczenia przewodu wysokociśnieniowego,
- czyste szmaty, odkurzacz przemysłowy.

### 3.3. Sprzęt laboratoryjny

Podczas robót Wykonawca zobowiązany jest kontrolować warunki atmosferyczne, a podczas robót posiadać do dyspozycji:

- wilgotnościomierz,
- termometry do pomiaru temperatury powietrza i podłoża betonowego.

## 4. TRANSPORT

### 4.1. Ogólne wymagania dotyczące transportu

Ogólne wymagania dotyczące transportu podano w ST D-M-00.00.00 „Wymagania ogólne”, pkt 4.

### 4.2. Przechowywanie i transport materiałów

Wszystkie wyroby powinny być przechowywane, magazynowane i transportowane zgodnie z instrukcją producenta oraz wymaganiami odpowiednich dokumentów odniesienia, tj. norm bądź aprobat technicznych lub kart technicznych.

Materiały zaklasyfikowane jako niebezpieczne powinny być magazynowane w sposób uwzględniający ochronę zdrowia i bezpieczeństwa ludzi oraz ochronę środowiska zgodnie z ustawą z dnia 9 stycznia 2009 r. o zmianie ustawy o substancjach i preparatach chemicznych oraz niektórych innych ustaw (Dz. U. 2009 nr 20 poz. 106)

Materiały powinny być przechowywane w oryginalnych opakowaniach producenta w krytych, suchych pomieszczeniach, zabezpieczone przed zawilgoceniem, opadami atmosferycznymi, przemarzeniem i przed działaniem promieni słonecznych, w sposób zabezpieczający opakowania przed uszkodzeniami mechanicznymi, z dala od źródeł otwartego ognia, palenia papierosów oraz prowadzenia prac spawalniczych.

Cementowe i polimerowo-cementowe wyroby powinny być przechowywane w temperaturze od +5°C do 35°C, o ile producent nie zaleca inaczej.

Kompozycje żywiczne powinny być przechowywane w temperaturze od +10°C do 30°C, o ile producent nie zaleca inaczej.

Wyroby pakowane w worki powinny być układane na paletach lub drewnianej wentylowanej podłodze w ilości warstw nie większej niż 10.

Składniki kompozycji iniekcyjnej należy transportować krytymi środkami transportu chroniąc opakowania przed uszkodzeniami mechanicznymi, zawilgoceniem, przemarzeniem, przegrzaniem oraz zgodnie z prawem przewozowym.

Przewożone materiały należy ustawiać równomiernie obok siebie na całej powierzchni ładunkowej środka transportu i zabezpieczać przed możliwością przesuwania się w trakcie przewozu.

Jeżeli nie ma możliwości poboru wody na miejscu wykonywania robót, to wodę należy przechowywać w szczelnych czystych pojemnikach lub cysternach. Nie wolno przechowywać wody w opakowaniach po środkach chemicznych lub w takich, w których wcześniej przetrzymywano materiały mogące zmienić skład chemiczny wody.

## 5. WYKONANIE ROBÓT

### 5.1. Ogólne zasady wykonywania robót

Ogólne zasady wykonywania robót podano w ST D-M-00.00.00. „Wymagania ogólne”, pkt 5.

### 5.2. Wymagania w stosunku do personelu Wykonawcy

Dokumenty potwierdzające spełnienie wymagań w stosunku do personelu Wykonawca zobowiązany jest dołączyć do oferty przetargowej. Żądanie dostarczenia wymienionych dokumentów przez Wykonawcę powinno być zawarte w warunkach kontraktu. Szczegółowe wymagania w stosunku do personelu Wykonawcy wykonującego naprawę powierzchni betonowych zostały podane w ST M-20.20.15a.

### 5.3. Wymagana dokumentacja robót

Przed przystąpieniem do prac Wykonawca zobowiązany jest przedstawić Program Zapewnienia Jakości (PZJ). Przed przystąpieniem do robót Wykonawca i Inżynier dokonują ustaleń technologicznych, których zakres przedstawiony został w załączniku 1. Podczas robót na bieżąco, na odpowiednich formularzach Wykonawca zobowiązany jest do sporządzania dokumentacji wykonawczej według załączonych wzorów (przykłady protokołów w załącznikach), w której zamieszcza m.in.:

- dane o obiekcie,
- informacje o stosowanych materiałach i technologii prac,
- dane dzienne o warunkach atmosferycznych podczas robót,
- informacje o ilości wykonanych prac i zużytych materiałów,
- wyniki wykonanych badań w ramach kontroli wykonywania i odbioru robót.

Oddzielna dokumentacja powinna być prowadzona dla prac iniekcyjnych. W dokumentacji tej powinny znaleźć się informacje dotyczące warunków, w których przeprowadzono iniekcję: dane dotyczące ruchu na obiekcie, obserwacje stanu pogody, a także informacje dotyczące liczby iniektowanych rys lub pęknięć, ilości zużytej kompozycji iniekcyjnej oraz ewentualne informacje o trudnościach, które wystąpiły podczas iniekcji. Przykład dokumentacji robót iniekcyjnych został zamieszczony w załączniku 3. Powyższa dokumentacja stanowi podstawę do rozliczenia robót. Dokumentację tę Wykonawca zobowiązany jest dołączyć jako element dokumentacji budowy.

### 5.4. Zasady wykonywania robót

Podstawowe czynności przy wykonywaniu robót obejmują:

- przygotowanie (oczyszczenie) rysy,
- obsadzenie pakerów,
- przeprowadzenie iniekcji,
- usunięcie końcówek,
- naprawienie powierzchni.

### 5.5. Roboty przygotowawcze

Przed przystąpieniem do robót należy, na podstawie dokumentacji projektowej, ST lub wskazań Inżyniera:

- określić typ rysy: powierzchniowe, konstrukcyjne,
- określić przebieg rysy,
- określić szerokość rozwarcia rysy,
- określić miano szerokości rozwarcia rysy,
- określić wilgotność – rysa sucha, wilgotna, przeciekająca,
- określić zanieczyszczenie rysy (jeżeli występuje),
- określić dobór środka iniekcyjnego,
- określić rodzaj, sposób osadzenia i rozmieszczenia końcówek iniekcyjnych (pakerów) (końcówki naklejane, wbijane, osadzone w wywierconych otworach),
- określić sposób powierzchniowego uszczelniania rysy (jeżeli jest wymagane),
- dobrać metodę i parametry iniekcji (czas, ciśnienie).

Do Wykonawcy należy również wykonanie, zabezpieczenie, utrzymanie oraz rozbiórka rusztowań, pomostów roboczych i innych urządzeń pomocniczych niezbędnych do prowadzenia robót.

### 5.6. Pole referencyjne

Przed przystąpieniem do prac naprawczych na obiekcie Wykonawca, w obecności przedstawiciela Inżyniera przygotowuje pole referencyjne naprawy powierzchniowej betonu.

Prace podczas wykonywania pola referencyjnego powinny przebiegać uzgodnionymi w protokole ustaleń (przykład protokołu w załączniku 1) materiałami i zgodnie z założoną technologią. Prace rozpoczynają się od przygotowania podłoża i prętów zbrojenia przez wykonanie zabezpieczenia antykorozyjnego zbrojenia, wykonanie iniekcji, warstwy szczepnej, uzupełnienia ubytku, a kończąc na ewentualnej powłoce ochronnej. Zasady wykonania pola referencyjnego zostały podane w ST M-20.20.15a.

## 5.7. Przygotowanie powierzchni

Powierzchnie ograniczające miejsce uszczelnienia iniekcją powinny odznaczać się wystarczającą wytrzymałością, a także być wolne od kurzu, starych powłok, olejów i mleczka cementowego oraz innych substancji zmniejszających przyczepność. Przed wykonaniem robót iniekcyjnych należy usunąć skorodowany beton do tzw. „zdrowego betonu” i oczyścić powierzchnię naprawianą z wszelkich zanieczyszczeń, zgodnie z ST M-20.20.15a.

Z przygotowania podłoża Wykonawca powinien przygotować protokół. Przykład protokołu podano w ST M-20.20.15a.

## 5.8. Iniekcja rys

### 5.8.1. Warunki ogólne

W przypadku, gdy w przygotowanym podłożu występują rysy nie uwzględnione w dokumentacji projektowej to Wykonawca powinien je zinwentaryzować. W elementach betonowych i żelbetowych dopuszczalne jest pozostawienie rys, gdy ich rozwartość nie przekracza 0,2 mm, są one suche, a ich propagacja jest już zakończona.

W przypadku rys o rozwartości powyżej 0,2 mm lub nadal propagujących należy wykonać ich iniekcję. Iniekcję można stosować do naprawy rys wilgotnych, bez czynnych wycieków wody (podczas iniekcji). W przypadku stałego wycieku wody najpierw należy zatamować wypływ wody, a dopiero później przystąpić do prac iniekcyjnych.

Iniekcję rys lub pęknięć należy prowadzić w temperaturze wskazanej przez producenta utwardzacza (zwykle nie wyższej niż 30°C i nie niższej niż +10°C dla iniektów epoksydowych i poliuretanowych, +5°C dla iniektów cementowych, mikrocementowych, polimerocementowych i poliakrylowych i 0°C dla iniektów akrylowych). Wymagany zakres temperatury powinien być zachowany przez kilkadziesiąt godzin (z reguły prze ok. 3 dni). W porze deszczowej iniekcję można prowadzić tylko pod warunkiem zabezpieczenia miejsca pracy na okres robót prowizorycznym zadaszaniem.

Ciśnienie zależy przede wszystkim od parametrów wytrzymałościowych betonu oraz celu iniekcji (sklejająca, uszczelniająca), dlatego zawsze powinno być ono podane dla konkretnego obiektu/elementu w projekcie naprawy. Należy zwrócić uwagę, aby ciśnienie iniekcji nie prowadziło do powstania dalszych rys lub do innych szkodliwych skutków dla podłoża (uszkodzenia) innych elementów lub środowiska.

Iniekcję można przeprowadzać, gdy stan rysy został zbadany i udokumentowany.

Roboty iniekcyjne należy przeprowadzać przy możliwym maksymalnym odciążeniu konstrukcji.

### 5.8.2. Rodzaje iniekcji

W robotach naprawczych można stosować:

- iniekcję niskociśnieniową (< 0,8 MPa) w przypadku rys o rozwartości  $s \geq 0,2$  mm, znajdujących się w elementach konstrukcji betonowych, żelbetowych i sprężonych grubości 30 cm,
- iniekcję średnociśnieniową (od 0,8 do 8,0 MPa) w przypadku rys o rozwartości nie mniejszej niż 0,5 mm. Znajduje ona zastosowanie wszędzie tam, gdzie nie wskazane jest wiercenie otworów pod wentyle iniekcyjne używane do iniekcji wysokociśnieniowej (np. w konstrukcjach z betonu sprężonego lub zbrojonego zagęszczonymi prętami uzwojenia). Metodę tę należy również stosować w każdym przypadku, w którym nie jest wymagane ciśnienie iniektu wyższe niż 8 MPa,
- iniekcję wysokociśnieniową (> 8 atm) do wypełniania rys o rozwartości  $s < 0,2$  mm lub niezależnie od rozwartości rysy w przypadku elementów konstrukcji grubości >30 cm. Ze względu na konieczność wiercenia w betonie otworów do osadzania wentyli iniekcyjnych, metoda ta może być stosowana do naprawy zarysowanych elementów sprężonych pod warunkiem dokładnego poznania trasy przebiegu kabli sprężających lub cięgien.

### 5.8.3. Zasady obowiązujące pracowników podczas wykonywania iniekcji

Kompozycje na bazie żywic epoksydowych należą do środków łatwopalnych i toksycznych. W związku z tym konieczne jest przestrzeganie następujących zasad:

- wszelkie operacje z żywicami należy wykonywać w rękawicach ochronnych,

- skórę zanieczyszczoną żywicą epoksydową lub gotową kompozycją z utwardzaczem należy zmyć tamponem zwilżonym acetonem i umyć wodą z mydłem, a następnie posmarować kremem,
- nie wolno używać toksycznych rozpuszczalników do czyszczenia sprzętu i naczyń (np. benzolu),
- należy przestrzegać przepisów przeciwpożarowych, m.in. obowiązuje zakaz palenia papierosów podczas pracy oraz wykluczenie prac spawalniczych i jakichkolwiek źródeł otwartego ognia.

W przypadku prowadzenia iniekcji wysokociśnieniowej zabrania się:

- kierowania końcówki węża iniekcyjnego na siebie lub inne osoby,
- pozostawiania agregatu pod ciśnieniem,
- przekraczania dopuszczalnego ciśnienia roboczego powietrza zasilającego pistolet (powyżej 150 atm).

W przypadku stwierdzenia nieprawidłowej pracy agregatu, np. gdy agregat pracuje, a pompa nie zasysa, lub gdy agregat pracuje przy zamkniętym pistolecie to należy natychmiast odłączyć agregat sprężarkowy od agregatu wysokociśnieniowego.

#### 5.8.4. Przygotowanie rysy lub pęknięcia do iniekcji

##### 5.8.4.1. Oczyszczenie rysy

Po przygotowaniu powierzchni betonu wg pktu 5.7 powierzchnie rys (pas do 20 cm) należy opiaskować i odessać z niej zanieczyszczenia. Oczyszczona powierzchnia powinna mieć otwarte pory. Korzystne może być także rozkucie w kształt litery V krawędzi rysy do wymiarów ok. 1 cm, co pozwala dodatkowo usunąć ewentualnie pozostałe luźne i skorodowane części betonu. Jeżeli rysa przechodzi przez całą grubość przekroju należy przedmuchać ją sprężonym powietrzem. Następnie rysę należy przepłukać rozpuszczalnikiem, przedmuchać suchym, sprężonym powietrzem i osuszyć. Metoda oczyszczania rysy oraz dopuszczalna zawartość wilgoci lub wody w rysie muszą być dostosowane do zastosowanego materiału iniekcyjnego. Iniektowany beton nie może być zimny lub zmarznięty. Temperatura betonu powinna odpowiadać zaleceniom podanym przez producenta wyrobu iniekcyjnego. Jeżeli jest niższa to beton należy ogrzać powierzchniowo, np. za pomocą promienników podczerwieni lub nagrzewnicami gazowymi.

##### 5.8.4.2. Zamocowanie pakerów i uszczelnienie rysy przed wykonaniem iniekcji ciśnieniowej

Przygotowanie do iniekcji obejmuje poniższe zalecenia (chyba, że technologia zaproponowana przez Wykonawcę i zatwierdzona przez Inżyniera przewiduje inaczej).

Do wprowadzenia iniektu stosuje się pakery naklejane lub osadzone w otworze, rzadziej wbijane w rysę. Pakery naklejane należy stosować jedynie w przypadku iniekcji nisko- i średniociśnieniowej, tam gdzie występują trudności w wykonaniu otworów do osadzenia wentyli wgłębnych (np. gęsto rozmieszczone zbrojenie).

W przypadku pakerów klejonych podłoże należy przygotować jak wyżej, a następnie należy osadzić stalowe pręciki pakera w rysie i przykleić, zalecanym przez producenta materiałem, do podłoża. Po utwardzeniu kleju pod pakerami należy wyciągnąć stalowe pręciki udrażniając otwory co umożliwi wprowadzenie iniektu do rysy. W przypadku pakerów naklejanych masa uszczelniająca rysę musi przenieść ciśnienie iniektu, a stan betonu wokół rysy musi umożliwić przyklejenie masy uszczelniającej rysę.

Pakery osadzone w otworach należy wprowadzić do wcześniej wywierconych otworów i rozprężyć gumową uszczelką. Otwory należy wykonywać naprzemiennie po obu stronach rysy pod kątem 45° w odległości nie mniejszej niż 10 cm. Średnica otworów do osadzenia wentyli jest zależna od wymiarów wentyla i powinna być zgodna z zaleceniami producenta wentyli (zwykle powinna wynosić min. 13 mm). Powinny one przecinać rysę w połowie grubości naprawianego elementu. Po wykonaniu otworów należy je oczyścić przez odessanie, (przedmuchiwanie sprężonym powietrzem może prowadzić do zatkania rysy). Następnie należy sprawdzić, czy przy wierceniu otworów pod wentyle iniekcyjne nastąpiło przecięcie powierzchni rysy. Sprawdzenie to polega na przedmuchianiu otworu sprężonym powietrzem i badaniu ewentualnego przepływu powietrza na zewnątrz przez rysę (w tym obszarze). Następnie należy osadzić wentyle iniekcyjne tak głęboko, aby górna część gumki uszczelniającej była zagłębiona nieco poniżej powierzchni betonu (aby dobrze uszczelnić otwór).

Odstęp między pakerami zależy od szerokości rysy. W przypadku rys krótszych niż 15 cm należy osadzić dwie tarcze: wlotową w najniższym punkcie oraz tarczę z rurką odpowietrzającą w najwyższym

punkcie rysy. W przypadku rys dłuższych stosuje się dodatkowo wentyle pośrednie rozstawione wg zasady (chyba, że producent systemu zaleca inaczej):

- co 15 cm, gdy  $s = 0,2$  mm,
- co  $20 \div 25$  cm, gdy  $0,2 < s < 0,5$  mm,
- co 40 cm, gdy  $0,5 < s < 1,0$  mm,
- co 50 cm, gdy  $s > 1,0$  mm.

Odstęp między pakerami nie powinien być większy niż grubość naprawianego elementu lub głębokość rysy.

Paker znajdujący się powyżej (lub obok) iniektowanego służy do kontroli przepływu materiału przy iniekcji, musi być zatem zapewniona możliwość wypływu przez niego powietrza i iniektu. Montaż zaworu zwrotnego jest wykonywany po zakończeniu iniektowania sąsiedniego pakera.

W celu uniemożliwienia wyciekania kompozycji, powierzchnie rys należy uszczelnić. Uszczelnienie rysy można wykonywać za pomocą polimerowo-cementowych lub żywicznych szpachlówek (zapraw) albo z zastosowaniem epoksydowego kleju. Przyczepność szpachlówek lub podłoża nie powinna być mniejsza niż 1,5 MPa, pas przekrywający rysę powinien mieć szerokość przynajmniej 10 cm i grubość nie mniejszą niż 3 mm. Prace te należy wykonać na 24 h przed projektowaną iniekcją. Bezpośrednio przed wykonaniem iniekcji należy sprawdzić drożność całego układu wentyli. Sprawdzenia dokonuje się metodą przepłukiwania rysy lub pęknięcia rozpuszczalnikiem szybko ulatniającym się, np. acetonem. Miarą drożności jest wypływ cieczy z kolejnych otworów. Jest to również wstępny test na określenie objętości potrzebnego iniektu do naprawy rysy. Próba ta jest jednocześnie sprawdzianem przyczepności tarcz iniekcyjnych (w przypadku pakerów naklejanych) do betonowego podłoża. W przypadku odpadania tarcz, np. przy słabym betonie, należy ponownie oczyścić warstwę słabego betonu i ponownie przykleić tarcze. Jeżeli tarcze odpadną to iniekcję należy prowadzić pod niższym ciśnieniem.

Poza tym zwilżenie powierzchni rysy rozpuszczalnikiem wpływa dodatnio na przyczepność żywicy do betonu.

Miejsca mocowania pakerów należy zaznaczyć na przygotowanym do iniekcji elemencie.

### 5.8.5. Przygotowanie sprzętu do iniekcji

Przygotowanie sprzętu do iniekcji powinno być odpowiednie dla zastosowanej technologii i wymaga przeprowadzenia czynności zgodnie z dokumentacją urzędów.

Przed wykonaniem iniekcji niskociśnieniowej należy sprawdzić szczelność syfonu iniekcyjnego i jego działanie. Sprawdzenia syfonu dokonuje się po napełnieniu go rozpuszczalnikiem lub wodą i po podłączeniu do agregatu sprężarkowego lub pompki (przy max. ciśnieniu 8 atm.).

Cały zestaw wysokociśnieniowy obejmujący pompę, pistolet, wysokociśnieniowe przewody, syfon iniekcyjny powinien być zmontowany, podłączony do sprężarki i przygotowany do załadunku pistoletu kompozycją iniekcyjną oraz do pracy.

### 5.8.6. Przygotowanie kompozycji iniekcyjnej

Materiały iniekcyjne należy przygotować ściśle wg wskazań producenta oraz adekwatnie do posiadanych pomp iniekcyjnych (pompy z pojedynczym zasobnikiem wymagają wymieszania składników przed waniem do zasobnika, przy zastosowaniu pomp z podwójnym zasobnikiem, komponenty wlewane są do pojemników w odpowiednich proporcjach, a mieszanie następuje podczas transportu iniektu do pakera).

Iniektory epoksydowe i poliuretanowe przeznaczone do siłowego sklejanie i elastycznego wypełniania/uszczelniania są dostarczane w pojemnikach w odpowiednich proporcjach. Materiał iniekcyjny zwykle jest kompozycją dwuskładnikową. Składnik A stanowi żywica modyfikowana, składnik B stanowi modyfikowany utwardzacz. Tuż przed wykonaniem iniekcji składnik A należy połączyć ze składnikiem B w stosunku określonym przez producenta (zwykle 2:1) i dokładnie wymieszać. Należy zawsze wlewać utwardzacz do żywicy, odczekując aż utwardzacz do końca wypłynie z pojemnika. Mieszanie należy przeprowadzić w mieszalniku wolnoobrotowym (300 obr/min). Należy dokładnie mieszać przy ścianach i dnie pojemnika. Operację należy prowadzić do uzyskania jednorodnej, homogenicznej mieszaniny bez smug, ale nie krócej

niż 3 minuty (chyba, że wytyczne producenta mówią inaczej). Tak przygotowaną kompozycję należy przelać do czystego naczynia i jeszcze raz wymieszać.

Preparaty do iniekcji stopujących są materiałami dwu lub trzyskładnikowymi. Proporcje mieszania i sposób przygotowania powinny być zgodne z zaleceniami producenta.

Iniektory na bazie żywic akrylowych i ich pochodnych są zazwyczaj wieloskładnikowe. Sposób mieszania i kolejność dodawania podaje producent.

Po wymieszaniu kompozycja iniekcyjna jest gotowa do użycia. Wskazane jest przygotowanie porcji kompozycji iniekcyjnej o maksymalnej objętości 0,5 l. Następnie odmierzoną objętość kompozycji należy wlać do syfonu iniekcyjnego i zamknąć wieczko.

W przypadku iniekcji wysokociśnieniowej należy załadować kompozycję iniekcyjną do pistoletu zgodnie z zaleceniami producenta sprzętu.

Temperatura wyrobu iniekcyjnego powinna być zbliżona do temperatury iniektowanego elementu.

### 5.8.7. Przeprowadzenie iniekcji przy stosowaniu żywic

Sposób przeprowadzenia iniekcji należy dostosować do wymagań producenta sprzętu iniekcyjnego i zastosowanego materiału iniekcyjnego. Zwykle przebieg iniekcji powinien odbywać się zgodnie z poniższymi zasadami.

Iniekcję średnio- i niskociśnieniową należy rozpocząć bezpośrednio po przygotowaniu kompozycji iniekcyjnej. Iniekcję należy rozpocząć - w przypadku rys pionowych - od najniższej osadzonej tarczy iniekcyjnej, natomiast w przypadku rys poziomych - od jednej ze skrajnych tarcz. Przewód polietylenowy podający kompozycję iniekcyjną z syfonu należy nasunąć na rurkę tarczy iniekcyjnej i zamocować zaciskiem.

Podczas iniekcji niskociśnieniowej należy wykonać następujące czynności:

- zamknąć zawór doprowadzający powietrze do syfonu iniekcyjnego,
- uruchomić sprężarkę i wyregulować ciśnienie do żądanej wartości,
- otworzyć zawór obserwując manometr, przy jakim ciśnieniu wtłaczany jest iniekt; jeżeli ciśnienie na manometrze syfonu jest w przybliżeniu równe ciśnieniu powietrza podawanego przez sprężarkę to należy zamknąć zawór doprowadzający powietrze do syfonu i obserwować spadek ciśnienia w syfonie; szybki spadek ciśnienia w syfonie przy zamkniętym zaworze, świadczy o wtłaczaniu iniektu w rysę, natomiast brak spadku ciśnienia świadczy o niedrożności rysy w tym punkcie,
- kompozycję iniekcyjną tłoczyć aż do momentu pojawienia się jej w otworze sąsiednim; brak pojawienia się kompozycji w otworze wymaga powtórzenia iniekcji przez otwór poprzedni lub naklejenia nowej tarczy iniekcyjnej. Następnie zatkać otwór, przez który tłoczono kompozycję (za pomocą nakrętki typu kołpakowego) i rozpocząć iniekcję od kolejnego punktu; w przypadku rys pionowych lub pochyłych iniektowanie należy prowadzić od dołu do góry,
- w czasie prowadzenia iniekcji stale obserwować przezroczysty przewód elastyczny doprowadzający iniekt z syfonu do rysy i w odpowiednim momencie odciąć dopływ sprężonego powietrza do rysy,
- po pokazaniu się kompozycji w ostatnim otworze wprowadzić do tarczy iniekcyjnej cienką rurkę polietylenową, którą po wypełnieniu kompozycją iniekcyjną należy wyprowadzić do góry i przykleić plastrem technicznym; w ten sposób iniekcja rysy lub pęknięcia zostaje zakończona,
- po stwardnieniu kompozycji usunąć tarcze iniekcyjne oraz materiał uszczelniający rysę,
- w czasie prowadzonych prac iniekcyjnych na bieżąco wypełniać formularze dokumentacji dla każdej rysy (wg załącznika 3).

Iniekcję wysokociśnieniową należy rozpocząć po otwarciu zaworu pistoletu wysokociśnieniowego. Iniekcję należy prowadzić od najniższego punktu (w przypadku rys pionowych lub pochyłych). Podczas iniekcji należy obserwować ciśnienie i poziom cieczy w naczyniu pomiarowym. Wielkość ubytku cieczy w naczyniu oznacza objętość iniektu wtłoczonego w rysę. Dane te należy odnotować w formularzu dokumentacji iniekcji (załącznik 3). Gdy żywica zaczyna wypływać przez następny wentyl, należy zdjąć końcówkę węża wysokociśnieniowego, przerywając wtłaczanie iniektu i przelożyć ją do wyższego wentyla. W przypadku wentyli z końcówką nagwintowaną (bez zaworu zwrotnego) należy nakręcić nakrętkę kołpakową na wentyl, w którym zakończono iniekcję (aby nie dopuścić do wypływania iniektu). Następnie należy kontynuować iniekcję aż do zużycia całej porcji kompozycji. Ponowne napełnienie cylindra pistoletu należy przeprowadzić zgodnie z pkt 5.8.6. Jeżeli nie uzyskuje się wypływu żywicy przez kolejny wyższy wentyl to należy przystąpić do wtłaczania żywicy przez ostatni, z którego wypływała. W przypadku negatywnego wyniku (świadczącego o niedrożności tego otworu) iniekcję należy przerwać i osadzić dodatkowy wentyl. Po zakończeniu iniekcji,



aby uzyskać warunki do długotrwałego działania ciśnienia iniektu, co sprzyja jego kapilarnemu przenikaniu w beton, należy zastosować następujący sposób podawania kompozycji iniekcyjnej: na najwyższy wentyl (bez zaworu zwrotnego) należy założyć rurkę o średnicy 0,6 cm z polietylenu i po zakończeniu iniekcji wypełnić kompozycją iniekcyjną. Następnie rurkę należy wyprowadzić pionowo do góry przyklejając plastrem technicznym. Kompozycja w rurce stanowi rezerwę, która wpływa do rysy, jeżeli następują w niej ubytki betonu. Jeżeli w trakcie prowadzenia prac iniekcyjnych pojawi się przeciek przez jej uszczelnienie to należy prace przerwać, a nieszczelność usunąć, stosując szybkowiązący klej epoksydowy z użyciem utwardzacza. Iniekcję można wznowić po upływie 1,5 h od założenia uszczelnienia. Po wykonaniu iniekcji należy usunąć masę uszczelniającą rysę i wypełnić otwory po wentylach iniekcyjnych kompozycją epoksydową z dodatkiem cementu.

Stosując do iniekcji spieniające się żywice poliuretanowe korzystne jest pozostawić rysę częściowo otwartą, co znacznie ułatwia obserwację penetracji.

Przy iniekcji rys nawodnionych proces przebiega dwuetapowo. W pierwszej fazie stosuje się iniekcję silnie spieniającą się żywicą poliuretanową. Powoduje ona przede wszystkim zatrzymanie przecieku wody, a w drugim etapie wtłacza się bardziej elastyczny, powodujący trwałe uszczelnienie iniekt, także na bazie poliuretanów.

### 5.8.8. Iniekcje za pomocą zastrzyków cementowych

Iniekcje za pomocą zastrzyków cementowych stosuje się zwykle do wypełniania szczelin, rys i wolnych przestrzeni wewnątrz masywnych podpór betonowych. Do tego celu poza materiałami przygotowywanymi fabrycznie jako gotowe produkty, mogą być stosowane na przykład:

- a) czysty zaczyn cementowy (cement + woda)  
Stosunek wagowy cementu do wody powinien być zwiększany w miarę wtłaczania zaczynu od 1:10 do 1:1. Gdy zaczyn jest rzadki i wycieka z otworu można dodać drobnego piasku do 0,1 mm w ilości do 3% wagi cementu.
- b) zaczyn cementowy z dodatkiem iłu lub bentonitu  
Zaczyn cementowy z dodatkiem iłu lub bentonitu nadaje się do wypełniania bardzo drobnych rys i pustek. Dopuszczalny jest 15÷25% dodatek iłu w stosunku do wagi cementu, bez większej szkody dla wytrzymałości iniektu. Dodatek 5÷10% może nawet zwiększyć wytrzymałość. W przypadku bentonitu dodaje się go w granicach 3÷4% w stosunku do wagi cementu.
- c) zaprawa cementowa (cement + woda + piasek)  
Zaprawę cementową stosuje się do wypełniania dużych pustek, szerokich rys i szczelin. Zaprawę należy wykonywać z piasku o średnicach ziaren do 3 mm, w stosunku do cementu 1:1 do 2:1.

Zastrzyki cementowe można wykonywać przy temperaturze min. +4°C.

Technologia wykonywania zastrzyków cementowych obejmuje:

- 1) Wywiercenie otworów próbnych, przez które wtłacza się wodę do ustalenia względnej chłonności wody, tj. zużycia wody na 1 m długości wywierconego otworu, przy ciśnieniu 0.1 MPa. Otwory próbne wykonuje się w odległości 2÷4 m jeden od drugiego, na całą grubość ściany.  
Aby ustalić, czy iniekcja cementowa jest wskazana zaleca się określić względną chłonność wody. Gdy przekracza ona  $5 \times 10^{-6}$  l/min/Pa, a szerokość szczelin wynosi co najmniej 0,2 mm, stosowanie iniekcji cementowej jest celowe.  
Względna chłonność wody  $q$  oblicza się ze wzoru:  
$$q = Q/l \times h \times 10^4 \text{ [l/min/Pa]}$$
gdzie:  
q - zużycie wody na dany otwór [l/min],  
l - długość otworu [m],  
h - ciśnienie [Pa].
- 2) Wywiercenie otworów do założenia iglic iniekcyjnych. Liczba otworów, ich rozmieszczenie i głębokość zależy od wymiarów i stopnia uszkodzenia konstrukcji. W przypadku dużych bloków odległość między otworami wynosi zwykle 0,8÷1,5 m, a głębokość 0,65÷0,75 grubości konstrukcji – gdy wiercone są z jednej strony i 0,35÷0,40 grubości, gdy wiercone są z dwóch przeciwległych stron. Otwory należy

- wiercić pod kątem większym od  $10^\circ$  do poziomu (w dół). Przy głębokościach otworów do 2,0 m powinny one mieć średnicę 65 mm, głębsze 75÷80 mm.
- 3) Oczyszczenie szczelin oraz otworów poprzez przepłukanie ich wodą pod ciśnieniem około 0,2 MPa. Zabieg ten zwilża również przestrzeń, która ma być poddana iniekcji.
  - 4) Oczyszczenie szczelin oraz otworów poprzez przepłukanie ich wodą pod ciśnieniem około 0,2 MPa. Zabieg ten zwilża również przestrzeń, która ma być poddana iniekcji.
  - 5) Sprawdzenie jakości robót, polegające na wywierceniu otworów próbnych i sprawdzaniu chłonności konstrukcji przez wpompowanie wody pod ciśnieniem 0,2 MPa. Chłonność nie powinna przekraczać  $5 \times 10^{-6}$  l/min/MPa. Prace te można wykonać po 4 dniach po zakończeniu iniekcji.
  - 6) Założenie iniektorów i ich uszczelnienie.
  - 7) Tłoczenie zaczynu cementowego. Tłoczenie zaczyna się przy ciśnieniu 0,1 MPa stopniowo należy je zwiększać aż do 0,5÷1,2MPa. Iniektowanie powinno się odbywać bez przerw, a kończyć, gdy w ciągu 20 min., przy utrzymującym się wysokim ciśnieniu konstrukcja nie wchłania zaczynu.

### 5.8.9. Mycie i konserwacja sprzętu iniekcyjnego

Bezpośrednio po użyciu (przed stwardnieniem kompozycji) sprzęt i narzędzi do iniekcji należy umyć. Do mycia sprzętu należy stosować rozpuszczalniki organiczne. Mycie urządzeń iniekcyjnych należy podzielić na dwa etapy:

- podczas prowadzenia prac - co dwie godziny, a w temperaturze powyżej  $20^\circ\text{C}$  co godzinę oraz bezpośrednio po zakończeniu iniekcji, obowiązuje dokładne mycie wszystkich urządzeń i przewodów mających bezpośredni styk z kompozycją iniekcijną,
- w okresie 12 godzin od zakończenia prac iniekcyjnych konieczne jest ponowne dokładne mycie pistoletu iniekcyjnego i przewodu wysokociśnieniowego.

W trakcie mycia wysokociśnieniowego pistoletu iniekcyjnego należy odkręcić pokrywę czołową, wyjąć tłok i zdjąć pierścienie uszczelniające. Wszystkie te elementy należy dokładnie umyć i wysuszyć, po czym nasmarować cylinder smarem i skrócić cały pistolet.

W przypadku mycia przewodu wysokociśnieniowego należy go dokładnie przemyć rozpuszczalnikiem i przeczyścić wyciorem, a na koniec należy usunąć wodny roztwór z przewodu zasilającego pistolet i z pompy i przemyć cały układ rozpuszczalnikiem. Należy również dokładnie umyć odzyskiwane wentyle iniekcyjne bezpośrednio po zżelowaniu kompozycji iniekcyjnej. W przypadku wentyli wgłębnych należy rozebrać je na części i dokładnie umyć rozpuszczalnikiem. Gumek uszczelniających nie należy myć rozpuszczalnikiem nitro. Należy je tylko lekko przemyć alkoholem benzylovym i wytrzeć do sucha.

## 6. KONTROLA JAKOŚCI ROBÓT

### 6.1. Ogólne zasady kontroli jakości robót

Ogólne zasady kontroli jakości robót podano w ST D-M-00.00.00. „Wymagania ogólne”, pkt 6.

### 6.2. Badania przed przystąpieniem do robót

Przed przystąpieniem do robót Wykonawca powinien:

- uzyskać wymagane dokumenty, dopuszczające wyroby budowlane do obrotu i powszechnego stosowania (np. stwierdzenie o oznakowaniu materiału znakiem CE lub znakiem budowlanym B, certyfikat zgodności, Deklarację Właściwości Użytkowych lub Krajową Deklarację Właściwości Użytkowych (KDWU), odniesionych do Europejskiej Normy zharmonizowanej (ENh), Polskiej Normy wyrobu (PN), Europejskiej Oceny Technicznej (EOT) lub Krajowej Oceny Technicznej (KOT), ew. badania materiałów wykonane przez dostawców itp.),
- ew. wykonać własne badania właściwości materiałów przeznaczonych do wykonania robót, określone przez Inżyniera.

Wszystkie dokumenty oraz wyniki badań Wykonawca przedstawi Inżynierowi do akceptacji.

Podczas robót Wykonawca zobowiązany jest prowadzić protokół wykonania prac iniekcyjnych, w którym podaje wszystkie niezbędne informacje o warunkach atmosferycznych, parametrach technologicznych w budowania materiałów, ilości zastosowanych materiałów. Wzór protokołu został zamieszczony w załączniku 3 do niniejszej ST.

### 6.2.1. Kontrola jakości materiałów

Kontrolę wytwarzania materiałów prowadzi producent w ramach nadzoru wewnętrznego. Za sprawdzenie przydatności materiałów oraz jakości wbudowania odpowiada Wykonawca.

Na żądanie Inżyniera Wykonawca przedstawi aktualne wyniki badań materiałów wykonanych w ramach nadzoru wewnętrznego przez producenta.

Przed zastosowaniem materiałów Wykonawca zobowiązany jest sprawdzić:

- nr produktu,
- stan opakowań materiału,
- warunki przechowywania materiału,
- datę produkcji i datę przydatności do stosowania.

Dodatkowo po otwarciu pojemnika z materiałem Wykonawca powinien ocenić jego wygląd i klarowność.

Przed przystąpieniem do robót Wykonawca powinien wykonać badania wody (jeżeli jest wykorzystywana) oraz ewentualnie innych materiałów użytych do wykonania robót i przedstawić wyniki tych badań Inżynierowi do akceptacji.

Z przeprowadzonych badań Wykonawca sporządzi protokół. Wzór protokołu został przedstawiony w załączniku 2 do niniejszej ST.

### 6.2.2. Kontrola przygotowania podłoża i rys

Wykonawca zobowiązany jest przedstawić Inżynierowi do akceptacji wyniki badań podłoża, które powinny odpowiadać wymaganiom podanym w pktcie 5.9. i 5.10.4.1.

Dodatkowo należy sprawdzić:

- głębokość i szerokość rozwarcia rysy – można mierzyć czujnikiem elektrycznym lub mechanicznym na odsłoniętej konstrukcji. Najważniejsze cechy rysy (szerokość i jej zmiany) podlegają zmianom związanym z warunkami pogodowymi. Oznaczając te parametry należy notować następujące parametry:
  - daty, godziny,
  - warunki pogodowe, tj. temperatura powietrza, zachmurzenie/deszcz (w tym dane z dni poprzednich),
  - temperatury powierzchni elementu w strefie zarysowania, a w szczególnych przypadkach także wewnątrz elementu,
- rodzaj i wielkość rysy, stan rysy i jej krawędzi oraz wszelkie wcześniej stosowane środki zaradcze można określać, wykonując odwierty rdzeniowe zgodnie z PN-EN 12504-1 [26], ograniczając je do niezbędnych przypadków. Informacje o stanie rysy można również uzyskać z badań ultradźwiękowych wg PN-EN 12504-4 [28] pod warunkiem, że są wykonywane przez odpowiednio przeszkolonych i doświadczonych pracowników,
- rozwój zarysowań – szerokość rysy należy mierzyć czujnikami elektrycznymi lub mechanicznymi z dokładnością co najmniej 0,1 mm, np. za pomocą przymiarów kreskowych, płytek szklanych, czujników odkształceń mocowanych na szkło, szkieł powiększających, znaczników w postaci cienkich warstewek gipsu nanoszonych pędzlem na powierzchnię betonu. Jeżeli w ciągu dnia zostaną zaobserwowane zmiany szerokości rysy, należy to zapisać kilkakrotnie w ciągu dnia. Należy tak dobrać okresy dokonywania pomiarów, aby z ich wyników można było wyciągnąć wnioski dotyczące krótkoterminowych i dziennych zmian szerokości rysy w planowanym czasie jej wypełnienia, np. zależność zmian szerokości rysy od charakterystyki ruchu na obiekcie, czy działania czynników atmosferycznych,
- zanieczyszczenia podłoża i rys – podłoże betonowe i rysy mogą być zanieczyszczone środkami powodującymi uszkodzenia podłoża oraz wyrobów i systemów naprawczych, a także powodującymi korozję zbrojenia (np. dwutlenek węgla, chlorki, siarczany i inne). Badanie zanieczyszczenia można wykonać zgodnie z ST M-20.20.15a [2] i w razie potrzeby potwierdzić przez pobranie próbek rdzeniowych i wykonanie analizy chemicznej,
- zgodność rozmieszczenia i obsadzenia pakerów (przez pomiar i oględziny) z wymaganiami producenta systemu iniekcji i dokumentacją technologiczną naprawy.

Należy wykonać inne badania jeśli są wymagane przez producenta systemu iniekcji.

Z przygotowania podłoża należy sporządzić protokół. Przykład protokołu został zamieszczony w załączniku w ST M-20.20.15a [2]. Dodatkowo w protokole należy zawrzeć informacje na temat stanu rys przed ich wypełnieniem, wyspecyfikowane powyżej.

### 6.3. Badania w trakcie robót

#### 6.3.1. Kontrola warunków atmosferycznych

W czasie wykonywania robót iniekcyjnych należy kontrolować warunki atmosferyczne. Częstotliwość wykonywania badań podano w tablicy 10.

Tablica 10. Częstotliwość badań lub obserwacji warunków atmosferycznych

Właściwość	Metoda badania lub obserwacji	Numer normy	Częstotliwość	Uwagi
Temperatura otoczenia*)	Termometr		Podczas stosowania	Wymagane przez PN-EN 1504-10 [33] dla wszystkich metod naprawy
Wilgotność otoczenia	Higrometr	ISO 4677-1 [34] ISO 4677-2 [35]	Podczas stosowania	Wymagane przez PN-EN 1504-10 [33] tylko gdy jest to niezbędne ze względu na warunki stosowania
Opady atmosferyczne	Wizualnie		Codziennie	Wymagane przez PN-EN 1504-10 [33] tylko gdy jest to niezbędne ze względu na warunki stosowania

\*) Temperaturę otoczenia należy mierzyć termometrem z dokładnością odczytu  $\pm 1^{\circ}\text{C}$ . Pomiary powinny być wykonywane w bezpośrednim sąsiedztwie miejsca prowadzenia prac. Czujnik temperatury nie powinien być poddawany bezpośredniemu działaniu promieni słonecznych. Pomiary należy wykonywać wystarczająco często, aby odnotować zmiany o  $2^{\circ}\text{C}$  i odnotować tendencję obniżania lub wzrostu. Dolny zakres powinien odpowiadać zakresowi podanemu w pktcie 5.10.1, chyba że producent systemu lub projekt technologii naprawy podają inaczej.

#### 6.3.2. Kontrola wykonywania prac iniekcyjnych

Kontrola jakości wykonania iniekcji rys lub pęknięć polega na ocenie przebiegu iniekcji; należy kontrolować:

- wpływ iniektu przez sąsiednie pakery,
- wpływ iniektu przez rysę lub zatamowanie przecieku (w przypadku iniekcji stopującej za pomocą szybkościanających żywic),
- zużycie iniektu,
- wartości ciśnienia,
- warunki atmosferyczne,
- wypełnienie rys (po usunięciu masy uszczelniającej),
- wypełnienie rys po wprowadzeniu wody pod ciśnieniem w próbne otwory,
- wszelkie nietypowe sytuacje.

W przypadku, gdy prace iniekcyjne przebiegają bez żadnych zakłóceń (pełna drożność otworów, brak przerw w iniekcji, stabilność temperatury) jako podstawę do oceny jakości prac iniekcyjnych należy przyjąć wyniki z analizy oceny przebiegu iniekcji i oceny wypełnienia rys po usunięciu masy uszczelniającej lub wprowadzenia wody pod ciśnieniem w próbne otwory.

W przypadku zauważalnych uchybień w przeprowadzaniu iniekcji, jak:

- zbyt mała objętość zużytej kompozycji do iniekcji (np. w porównaniu do objętości użytego rozpuszczalnika w czasie badania drożności otworów),
- widoczne niewypełnienie rys,
- niepojawienie się kompozycji w otworach odpowietrzających,
- gwałtowny spadek ciśnienia,
- przerwy w iniektowaniu,
- złe warunki atmosferyczne - niska temperatura otoczenia, deszcz,
- szybkie obniżanie się poziomu kompozycji iniekcyjnej w rurce osadzonej na ostatnim wentylu po zakończeniu iniekcji,

należy wykonać odwierty za pomocą wiertnicy z koronką diamentową. W zależności od wielkości iniektowanego elementu, należy pobrać próbki o średnicy  $50 \div 100$  mm. Próbki należy poddać oględzinom w celu oceny wgłębnej penetracji kompozycji. Po oględzinach próbki należy pociąć na walce wysokości równej średnicy próbki i zgnieść w maszynie wytrzymałościowej. O jakości iniekcji decyduje postać zniszczenia próbki. Zniszczenie próbki w betonie (jak w przypadku materiału jednorodnego), a nie w skleinie świadczy o prawidłowo wykonanej iniekcji.

Jeżeli Inżynier tak zdecyduje, w sytuacji gdy podczas iniekcji i utwardzania kompozycji nastąpiła nagła zmiana pogody, np. spadek temperatury, należy wykonać specjalne próbki. Połówki kostek betonowych  $10 \times 10 \times 10$  cm należy skleić kompozycją używaną do iniekcji. Tak przygotowane próbki należy pozostawić w warunkach otoczenia iniektowanego obiektu, aż do uzyskania pełnej wytrzymałości (tj. około 7 dni). Następnie należy próbki poddać oględzinom i badaniom wytrzymałościowym. Próba ta pozwoli ocenić stopień zsięciowania kompozycji iniekccyjnej, a tym samym posłuży do oceny jakości iniekcji rysy.

Jeżeli Inżynier tak zdecyduje, konieczne może być doiniektowanie rysy lub obsadzenie dodatkowych pakerów.

Wyniki badań przeprowadzanych w czasie wykonywania robót powinny być odnotowane w formie kontroli, wpisane do dziennika budowy i zaakceptowane przez Inżyniera.

#### 6.4. Badania w czasie odbioru robót

Badania w czasie odbioru robót przeprowadza się celem oceny czy spełnione zostały wszystkie wymagania dotyczące prac naprawczych w zakresie:

- zgodności z dokumentacją projektową, ST, wraz z wprowadzonymi zmianami naniesionymi w dokumentacji powykonawczej,
- jakości zastosowanych materiałów i wyrobów,
- prawidłowości przygotowania podłoża i rysy,
- prawidłowości wykonania iniekcji.

Przy badaniu w czasie odbioru robót należy wykorzystywać wyniki badań dokonanych przed przystąpieniem do robót i w trakcie ich wykonywania oraz zapisy w dzienniku budowy.

Przed przystąpieniem do badań przy odbiorze należy sprawdzić na podstawie dokumentów:

- spełnienie przez materiały wymagań podanych w pktcie 2, na podstawie dostarczonych wyników badań,
- prawidłowość wykonania prac iniekcyjnych na zgodność z dokumentacją projektową i ST.

##### 6.4.1. Opis badań

Jeżeli zakres badań odbiorczych nie jest szczegółowo określony w ST, można kierować się poniższymi zasadami.

##### 6.4.1.1. Badanie właściwości końcowych w stanie utwardzonym wg PN-EN 1504-10 [33]

Sposób i częstotliwość badania właściwości końcowych w stanie utwardzonym podaje tablica 11.

Tablica 11. Badanie właściwości końcowych w stanie utwardzonym

Przenikalność wody przez wypełnioną rysę	Metoda Karstena	B	PN-EN 12390-8 [24]	Jednokrotnie aby określić skuteczność naprawy	+
	Pomiar wnikania na rdzeniu	B	ISO 7031 [25]		
Stopień wypełnienia rysy	Wizualnie na rdzeniu	O	PN-EN 12504-1 [26]		+
	Metoda ultradźwiękowa	B	PN-EN 12504-4 [28] ISO 8047 [27]		
Przyczepność materiału wypełniającego rysę do podłoża	Wizualnie na rdzeniu	O	PN-EN 12504-1 [26]		S
	Próba ściskania rdzenia	B			

S - wymagane dla zastosowań specjalnych

- badanie wymagane przez PN-EN 1504-10 [33], tylko, gdy jest to niezbędne ze względu na warunki stosowania

O - obserwacja

B - badanie

**a) Przenikalność wody przez wypełnioną rysę**

Zasadą testu Karstena jest pomiar objętości lub zważonej wody wnikałej w beton w jednostce czasu z zastosowaniem skalibrowanej szklanej rurki, umocowanej z zachowaniem wodoszczelności dla badanej powierzchni. Średnica rurki, zależnie od zastosowanej normy, może wynosić 20 mm, 30 mm, 100 mm. Wysokość słupa wody, zależnie od stosowanej normy, może wynosić 20 mm, 30 mm, 100 mm.

Uzyskane wyniki to:

- ilość wody wnikałej w beton w czasie badania,
- temperatura badania,
- zawartość wilgoci w badanym obszarze.

W przypadku wątpliwości można pobrać rdzenie i zbadać ich przepuszczalność, zgodnie z PN-EN 12390-8 [24] i ISO 7031 [25].

Otrzymane wyniki należy porównać z wymaganiami ST, dokumentacji projektowej lub producenta systemu.

**b) Stopień wypełnienia rysy**

Aby ocenić stopień wypełnienia rysy należy pobrać próbki rdzeniowe wg PN-EN 12504-1 [26]. Rysy powinny być wypełnione całkowicie. Za całkowite wypełnienie rysy uznaje się stan, kiedy rysy widoczne na powierzchni rdzenia są wypełnione co najmniej w 80% objętości. Miejsce pobrania próbek powinno być wskazane w projekcie technologicznym naprawy. Zwykle próbki rdzeniowe o małych średnicach (50 mm lub mniejsze) są pobierane z miejsc reprezentatywnych dla wykonywanych wypełnień.

Stopień wypełnienia rysy można też badać metodą ultradźwiękową wg PN-EN 12504-4 [28] lub ISO 8047 [27].

**c) Przyczepność materiału wypełniającego rysę do podłoża**

Przyczepność materiału wypełniającego rysę do podłoża można określić przez pobranie próbek rdzeniowych i przeprowadzenie ich badania, aż do zniszczenia, wg PN-EN 12504-1 [26]. Przyczepność nie może być większa niż powierzchniowa wytrzymałość na rozciąganie podłoża. Wymagane wartości przyczepności podano w tabelicy 1.

**6.4.1.2. Inne badania odbiorcze**

Dokumentacja projektowa, ST lub projekt technologiczny naprawy mogą wymagać przeprowadzenia innych badań odbiorczych, np.:

- kontroli napełnienia pęknięć – przez oględziny – rysy powinny być całkowicie wypełnione żywicą,
- kontroli utwardzenia, spienienia lub spęcznienia (w zależności od zastosowanego środka) pod dotykiem palca żywica nie powinna się lepić,
- metod niszczących – w uzasadnionych przypadkach.

Badania takie powinny być przeprowadzone w ramach przyjętego Programu Zapewnienia Jakości.

**7. OBMIAR ROBÓT****7.1. Ogólne zasady obmiaru robót**

Ogólne zasady obmiaru robót podano w ST D-M-00.00.00. „Wymagania ogólne” pkt 7.

**7.2. Jednostka obmiarowa**

Jednostką obmiarową jest m (metr) zainiektowanej rysy.

**8. ODBIÓR ROBÓT****8.1. Ogólne zasady odbioru robót**

Ogólne zasady odbioru robót podano w ST D-M-00.00.00. „Wymagania ogólne”, pkt 8.

Roboty uznaje się za wykonane zgodnie z dokumentacją projektową, ST i wymaganiami Inżyniera, jeżeli wszystkie pomiary i badania z zachowaniem tolerancji wg punktu 6 dały wyniki pozytywne.

## 8.2. Odbiór robót zanikających i ulegających zakryciu

Odbiorowi robót zanikających i ulegających zakryciu podlegają:

- przygotowanie podłoża do wykonania iniekcji,
- przygotowanie rysy do wykonania iniekcji,
- wykonanie iniekcji.

Odbiór tych robót powinien być zgodny z wymaganiami ST D-M-00.00.00. „Wymagania ogólne” oraz niżej wymienionej ST.

Wszystkie ustalenia związane z dokonaniem odbioru robót ulegających zakryciu oraz materiałów należy zapisać w dzienniku budowy lub protokole podpisanym przez Inżyniera i Wykonawcę.

## 8.3. Odbiór częściowy

Odbiór częściowy polega na ocenie jakości i ilości części robót. Celem odbioru częściowego jest wczesne wykrycie ewentualnych usterek i ich usunięcie przed wykonaniem kolejnego etapu robót lub odbiorem końcowym. Odbiór częściowy robót jest dokonywany przez Inżyniera w obecności kierownika budowy. Odbioru częściowego dokonuje się wg zasad, jak przy odbiorze końcowym.

## 8.4. Odbiór końcowy

Odbiór końcowy stanowi ostateczną ocenę rzeczywistego wykonania robót w odniesieniu do ich zakresu, jakości i zgodności z dokumentacją projektową oraz ST. Odbiór końcowy przeprowadza komisja powołana przez Inżyniera na podstawie przedłożonych dokumentów, wyników badań oraz dokonanej oceny wizualnej.

### 8.4.1. Dokumenty do odbioru końcowego

Wykonawca obowiązany jest przedłożyć komisji następujące dokumenty:

- dokumentację techniczną z naniesionymi zmianami wykonanymi w toku wykonywania robót,
- informację o ewentualnych zmianach w stosunku do ST wprowadzonych w trakcie wykonywania robót,
- dziennik budowy i książki obmiarów z zapisami dokonywanymi w toku prowadzonych robót oraz protokoły kontroli spisane w trakcie wykonywania prac,
- dokumenty świadczące o dopuszczeniu do obrotu i powszechnego zastosowania użytych wyrobów budowlanych,
- protokoły odbioru robót ulegających zakryciu,
- protokoły robót częściowych,
- instrukcje producentów dotyczące zastosowanych materiałów,
- wyniki badań laboratoryjnych i ekspertyz.

Komisja powinna zapoznać się z przedłożonymi dokumentami, przeprowadzić badania wg pktu 6, porównać je z wymaganiami podanymi w dokumentacji technicznej i w pktcie 5 oraz dokonać oceny wizualnej.

Roboty uznaje się za wykonane zgodnie z dokumentacją projektową, ST i wymaganiami Inżyniera, jeżeli wszystkie pomiary i badania z zachowaniem tolerancji wg punktu 6 są spełnione, a dostarczone przez Wykonawcę dokumenty są kompletne i prawidłowe pod względem merytorycznym.

Jeżeli chociażby jeden wynik badań był negatywny prace nie powinny być odebrane.

W takim przypadku należy przyjąć jedno z następujących rozwiązań:

- jeżeli jest to możliwe ustalić zakres prac korygujących, usunąć niezgodności robót z wymaganiami określonymi w dokumentacji technicznej i przedstawić prace naprawcze do ponownego odbioru,
- jeżeli odchylenia od wymagań nie zagrażają bezpieczeństwu użytkownika oraz nie ograniczają trwałości i skuteczności robót, Inżynier może wyrazić zgodę na dokonanie odbioru końcowego, z jednoczesnym obniżeniem wartości wynagrodzenia w stosunku do ustaleń umownych,
- w przypadku gdy nie są możliwe podane wyżej rozwiązania, Wykonawca zobowiązany jest wykonać prace naprawcze i powtórnie zgłosić je do odbioru. Zakres i sposób wykonania ewentualnych prac naprawczych powinien być opracowany indywidualnie dla każdego przypadku.

W przypadku niekompletności dokumentów odbiór może być dokonany po ich uzupełnieniu.

Z czynności odbioru należy sporządzić protokół podpisany przez Inżyniera i Wykonawcę. Protokół powinien zawierać:

- ustalenia podjęte w trakcie prac komisji,
- ocenę wyników badań,
- wykaz wad i usterek ze wskazaniem sposobu ich usunięcia,
- stwierdzenie zgodności lub niezgodności wykonania robót z dokumentacją techniczną i ST.

Protokół odbioru końcowego jest podstawą do dokonania rozliczenia końcowego pomiędzy Zamawiającym i Wykonawcą

## 9. PODSTAWA PŁATNOŚCI

### 9.1. Ogólne ustalenia dotyczące podstawy płatności

Ogólne ustalenia dotyczące podstawy płatności podano w ST D-M-00.00.00. „Wymagania ogólne”, pkt 9.

Cena wykonania robót obejmuje:

- roboty przygotowawcze i pomiarowe,
- wykonanie diagnostyki konstrukcji (inwentaryzacji rys),
- wykonanie projektu technologicznego iniekcji,
- zakup, dostawę i magazynowanie materiałów i pozostałych środków produkcji potrzebnych do wykonania robót,
- wykonanie projektu konstrukcji pomocniczych do wykonania robót,
- wykonanie i rozbiórkę konstrukcji pomocniczych do wykonania robót,
- przygotowanie podłoża betonowego do wykonania iniekcji,
- przygotowanie poszczególnych rys do iniektowania (w tym usunięcie słabego betonu wokół rysy, przedmuchiwanie rysy sprężonym powietrzem, naklejenie tarcz iniekcyjnych lub wywiercenie otworów pod wentyle iniekcyjne i osadzenie wentyli, uszczelnienie rysy, sprawdzenie drożności rurek, odpowietrzających tarczy iniekcyjnych lub układu wentyli) ,
- przygotowanie sprzętu i materiałów do wykonania iniekcji,
- wykonanie iniekcji,
- usunięcie sprzętu iniekcyjnego oraz masy uszczelniającej rysę, wypełnienie otworów po wentylach iniekcyjnych,
- zapewnienie bezpieczeństwa robót i ochrony środowiska,
- wykonanie badań i prowadzenie dokumentacji prac iniekcyjnych,
- umycie i konserwację sprzętu iniekcyjnego,
- utylizację opakowań i resztek materiałów zgodnie ze wskazaniem producentów,
- uporządkowanie miejsca robót.

## 10. PRZEPISY ZWIĄZANE

### 10.1. Ogólne specyfikacje techniczne (OST)

- |    |               |                                                      |
|----|---------------|------------------------------------------------------|
| 1. | D-M-00.00.00. | Wymagania ogólne                                     |
| 2. | M-20.20.15a   | Naprawa powierzchniowa betonowych zaprawami typu PCC |

### 10.2. Normy

- |    |               |                                                                                                                                                                                                                                                                                 |
|----|---------------|---------------------------------------------------------------------------------------------------------------------------------------------------------------------------------------------------------------------------------------------------------------------------------|
| 3. | PN-EN 12618-2 | Wyroby i systemy do ochrony i napraw konstrukcji betonowych - Metody badań - Część 2: Oznaczanie przyczepności, z uwzględnieniem cyklu termicznego lub bez cyklu termicznego, wyrobów iniekcyjnych - Przyczepność oznaczana za pomocą oceny wytrzymałości spoiny na rozciąganie |
| 4. | PN-EN 12190   | Wyroby i systemy do ochrony i napraw konstrukcji betonowych -- Metody badań -- Oznaczanie wytrzymałości na ściskanie zaprawy naprawczej                                                                                                                                         |
| 5. | PN-EN 12618-3 | Wyroby i systemy do ochrony i napraw konstrukcji betonowych -- Metody badań -- Część 3: Oznaczanie przyczepności, z uwzględnieniem cyklu termicznego lub bez cyklu termicznego, wyrobów iniekcyjnych -- Metoda oznaczania                                                       |



		ścinania skośnego
6.	PN-EN 445	Zaczyn iniekcyjny do kanałów kablowych - Metody badań
7.	PN-EN 12614	Wyroby i systemy do ochrony i napraw konstrukcji betonowych - Metody badań - Oznaczanie temperatury zeszklenia polimerów
8.	PN-EN 196-2	Metody badania cementu -- Część 2: Analiza chemiczna cementu
9.	PN-EN 1771	Wyroby i systemy do ochrony i napraw konstrukcji betonowych - Metody badań - Oznaczanie iniekcyjności z zastosowaniem warstwy piasku
10.	PN-EN ISO 3219	Tworzywa sztuczne - Polimery/żywice w stanie ciekłym lub jako emulsje albo dyspersje - Oznaczanie lepkości za pomocą wiskozymetru rotacyjnego przy określonej szybkości ścinania
11.	PN-EN 14117	Wyroby i systemy do ochrony i napraw konstrukcji betonowych - Metody badań - Oznaczanie czasu wyciekania cementowych wyrobów iniekcyjnych
12.	PN-EN ISO 9514	Farby i lakiery - Oznaczanie przydatności do stosowania wieloskładnikowych systemów powłokowych - Przygotowanie i kondycjonowanie próbek oraz wytyczne do badań
13.	PN-EN 1543	Wyroby i systemy do ochrony i napraw konstrukcji betonowych - Metody badań - Oznaczanie narastania wytrzymałości na rozciąganie polimerów
14.	PN-EN 196-3 +A1:2011P	Metody badania cementu - Część 3: Oznaczanie czasów wiązania i stałości objętości
15.	PN-EN 12618-1	Wyroby i systemy do ochrony i napraw konstrukcji betonowych - Metody badań - Część 1: Przyczepność i wydłużalność stosowanych do iniekcji wyrobów o ograniczonej plastyczności
16.	PN-EN 14068	Wyroby i systemy do ochrony i napraw konstrukcji betonowych - Metody badań - Oznaczanie wodoszczelności spękań, wypełnionych iniekcyjnie, bez zmian w betonie
17.	PN-EN 12614	Wyroby i systemy do ochrony i napraw konstrukcji betonowych - Metody badań - Oznaczanie temperatury zeszklenia polimerów
18.	PN-EN 12637-1	Wyroby i systemy do ochrony i napraw konstrukcji betonowych - Metody badań - Kompatybilność wyrobów iniekcyjnych - Część 1: Kompatybilność z betonem
19.	PN-EN 14498	Wyroby i systemy do ochrony i napraw konstrukcji betonowych - Metody badań - Zmiany objętości i masy wyrobów iniekcyjnych po cyklach suszenia w powietrzu i przechowywania w wodzie
20.	PN-EN 12637-3	Wyroby i systemy do ochrony i napraw konstrukcji betonowych - Metody badań - Kompatybilność materiałów iniekcyjnych - Część 3: Oddziaływanie materiałów iniekcyjnych na elastomery
21.	PN-EN ISO 11357-3	Tworzywa sztuczne - Różnicowa kalorymetria skaningowa (DSC) - Część 3: Oznaczanie temperatury oraz entalpii topnienia i krystalizacji
22.	PN-EN 197-1	Cement - Część 1: Skład, wymagania i kryteria zgodności dotyczące cementów powszechnego użytku
23.	PN-EN 1504-1	Wyroby i systemy do ochrony i napraw konstrukcji betonowych - Definicje, wymagania, sterowanie jakością i ocena zgodności - Część 1: Definicje
24.	PN-EN 12390-8	Badania betonu - Część 8: Głębokość penetracji wody pod ciśnieniem
25.	ISO 7031	Concrete hardened. Determination of permeability (projekt normy)
26.	PN-EN 12504-1	Badania betonu w konstrukcjach - Część 1: Próbkę rdzeniowe - Pobieranie, ocena i badanie wytrzymałości na ściskanie

- 
- |     |                   |                                                                                                                                                                                                                   |
|-----|-------------------|-------------------------------------------------------------------------------------------------------------------------------------------------------------------------------------------------------------------|
| 27. | ISO 8047          | Hardened concrete. Determination of ultrasonic pulse velocity (projekt normy)                                                                                                                                     |
| 28. | PN-EN 12504-4     | Badania betonu - Część 4: Oznaczanie prędkości fali ultradźwiękowej                                                                                                                                               |
| 29. | PN-EN 1504-5      | Wyroby i systemy ochrony i napraw konstrukcji betonowych – Definicje, wymagania, sterowanie jakością i ocena zgodności- Część 5: Iniekcja betonu.                                                                 |
| 30. | PN-EN 14406       | Wyroby i systemy do ochrony i napraw konstrukcji betonowych - Metody badań - Oznaczenie współczynnika rozszerzalności i ocena rozszerzalności                                                                     |
| 31. | PN-EN 13687-3     | Wyroby i systemy do ochrony i napraw konstrukcji betonowych - Metody badań - Oznaczanie kompatybilności termicznej - Część 3: Cykle termiczne bez soli odładowanej                                                |
| 32. | PN-EN 1008: 2004P | Woda zarobowa do betonu - Specyfikacja pobierania próbek, badanie i ocena przydatności wody zarobowej do betonu, w tym wody odzyskanej z procesów produkcji betonu                                                |
| 33. | PN-EN 1504-10     | Wyroby i systemy do ochrony i napraw konstrukcji betonowych - Definicje, wymagania, sterowanie jakością i ocena zgodności - Część 10: Stosowanie wyrobów i systemów na placu budowy oraz sterowanie jakością prac |
| 34. | ISO 4677-1        | Atmospheres for conditioning and testing - Determination of relative humidity - Part 1: Aspirated psychrometer method                                                                                             |
| 35. | ISO 4677-2        | Atmospheres for conditioning and testing - Determination of relative humidity - Part 2: Whirling psychrometer method                                                                                              |
| 36. | PN-EN ISO 3251    | Farby, lakiery i tworzywa sztuczne -- Oznaczanie zawartości substancji nietlonych                                                                                                                                 |

### 10.3. Inne dokumenty

37. Ustawa z dnia 16 kwietnia 2004. r. o wyrobach budowlanych (j.t. Dz. U. 2021 r. poz. 1213)
38. Ustawa z dnia 25 lutego 2011 r. o substancjach chemicznych i ich mieszaninach (j.t. Dz.U. z 2011 r. nr 63, poz. 322)
39. Ustawa z dnia 9 stycznia 2009 r. o zmianie ustawy o substancjach i preparatach chemicznych oraz niektórych innych ustaw (Dz. U. 2009 nr 20 poz. 106)
40. Rozporządzenie Ministra Zdrowia z dnia 20 kwietnia 2012 r. w sprawie oznakowania opakowań substancji niebezpiecznych i mieszanin niebezpiecznych oraz niektórych mieszanin (j.t. Dz. U. 2015, poz. 450)
41. Naprawa konstrukcji betonowych i żelbetowych. Iniekcja. Specyfikacja techniczna, 2010, OWEOB Promocja Sp. z o.o., Warszawa
42. Madaj A., Wołowicki W., 2014, Budowa i utrzymanie Mostów. Wymagania techniczne, badania, naprawy, WKiŁ, Warszawa

**11. ZAŁĄCZNIKI****WZORY PROTOKOŁÓW DLA ROBÓT DOTYCZĄCYCH NAPRAWY POWIERZCHNIOWEJ  
BETONU****ZAŁĄCZNIK 1**

Kontrakt nr .....

Umowa nr.....

**PROTOKÓŁ WYKONANIA  
NAPRAWY POWIERZCHNIOWEJ BETONU –  
– USTALENIA TECHNOLOGICZNE**

Obiekt: .....

Zleceniodawca: .....

Projektant: .....

Wykonawca: .....

Laboratorium: .....

Osoby odpowiedzialne:

IMIĘ I NAZWISKO	FUNKCJA	NUMER UPRAWNIENÍ
	Inżynier	
	Kierownik budowy	

*USTALENIA:*

RODZAJ ROBÓT	ZAKRES ROBÓT	PROJEKTOWANA TECHNOLOGIA
Przygotowanie podłoża betonowego		odkucia ręczne odkucia mechaniczne oczyszczenie podłoża: – piaskowanie – hydropiaskowanie – śrutowanie – frezowanie – inne: .....
Iniekcja		– niskociśnieniowa – średnociśnieniowa – wysokociśnieniowa – .....
Inne roboty: ..... ..... ..... ..... .....		

## WYKAZ ZAAKCEPTOWANYCH MATERIAŁÓW:

RODZAJ TECH- NOLOGII	PRODUCENT MATERIAŁU	NAZWA MATERIAŁU	NUMER APROBATY	ZUŻYCIE JED- NOSTKOWE

## WYKAZ WYMAGANYCH BADAŃ KONTROLNYCH:

RODZAJ WYKONA- NEJ ROBOTY	RODZAJ BADAŃ	CZĘSTOTLIWOŚĆ	WYMAGANIA

WYKAZ MINIMALNEGO WYPOSAŻENIA LABORATORYJNEGO  
NIEZBĘDNEGO PRZY PROWADZONYCH PRACACH

RODZAJ SPRZĘTU	ILOŚĆ SZTUK
Termometr do pomiaru temperatury powietrza	
Termometr do pomiaru temperatury podłoża	
Termometr do pomiaru temperatury materiałów	
Higrometr	
Aparat „pull-off”	
Inne:	

---

*WYKAZ ZAAKCEPTOWANEGO SPRZĘTU I NARZĘDZI:*

RODZAJ SPRZĘTU	ILOŚĆ SZTUK

---

*INNE USTALENIA TECHNOLOGICZNE:*

Wykonawca

Inżynier

Data:

**ZAŁĄCZNIK 2**

Kontrakt nr .....

Nazwa kontraktu .....

Umowa nr.....

**PROTOKÓŁ WYKONANIA ROBÓT nr ..... DZIAŁKA nr .....**  
**PROTOKÓŁ KONTROLI JAKOŚCI**  
**MATERIAŁÓW DO WYKONANIA INIEKCJI<sup>1)</sup>**

Obiekt: .....

Element: .....

Zakres robót: .....[m<sup>2</sup>] rysunek załącznik nr: .....

Termin wykonania prac: .....

Nazwa materiału (rodzaj)	
Producent	
Numer partii	
Ilość materiałów z partii (ilość i pojemność opakowań)	
Numer dostawy	
Data przydatności do użycia (dz./m-c/r)	
Nr Polskiej Normy lub aprobaty technicznej	
Certyfikat lub deklaracja zgodności z PN lub AT (nr, z dnia, wielkość dostawy objętej danym certyfikatem lub deklaracją)	/
Liczba składników / stosunek mieszania	
Stan opakowania <sup>2)</sup> :	
– uszkodzone (szt.)	[ ]
– nieuszkodzone (szt.)	[ ]
Obecność kożucha <sup>2)</sup>	
Osad <sup>2)</sup> :	
– łatwy do rozmieszania	[ ]
– trudny do rozmieszania	[ ]
– niemożliwy do rozmieszania	[ ]
Konsystencja	
Rozdział faz <sup>2)</sup>	[ ] tak [ ] nie
Wtrącenia <sup>2)</sup>	[ ] tak [ ] nie
Kolor <sup>2)</sup>	[ ] zgodny z dokumentacją [ ] niezgodny z dokumentacją
Inne	
Uwagi	

<sup>1)</sup> – należy wypełniać dla każdej partii materiałów<sup>2)</sup> – właściwą odpowiedź należy zaznaczyć krzyżykiem [ × ]

Miejscowość i data

Wykonawca

Inżynier

.....

.....

.....

**ZAŁĄCZNIK 3**

Kontrakt nr .....

Nazwa kontraktu .....

Umowa nr.....

**PROTOKÓŁ WYKONANIA ROBÓT nr ..... DZIAŁKA nr .....  
DOKUMENTACJA ROBÓT INIEKCYJNYCH**

1. Obiekt: .....
2. Element: .....
3. Zakres robót: .....[m<sup>2</sup>] rysunek załącznik nr: .....
4. Termin wykonania prac: .....
5. Temperatura otoczenia podczas prowadzenia prac iniekcyjnych: .....
6. Obserwacja ruchu na obiekcie:

Ruch na obiekcie	Podczas iniekcji	24 h po iniekcji
Zamknięty		
Mały		
Normalny		
Wzmożony		
Ponadnormatywny		

## 7. Obserwacje stanu pogody

Stan pogody	Podczas iniekcji	24 h po iniekcji
Zachmurzenie		
Nasłonecznienie		
Spadek lub wzrost temperatury		
Rosa		
Deszcz		

## 8. Część szczegółowa

Rysa nr

Nr wentyli	Poziom cieczy w naczyniu pomiarowym (początek)	Poziom cieczy w naczyniu pomiarowym (koniec)	Ciśnienie początkowe	Ciśnienie końcowe	Objętość wtłoczonego iniektu	Uwagi*)
1.						
2.						
3.						

Podpis osoby odpowiedzialnej  
za przeprowadzoną iniekcję

.....  
\*) Uwagi dotyczą: nieprzewidzianego zużycia kompozycji, spadku ciśnienia, przerw w pracy i innych obserwacji, które mogą mieć znaczenie dla oceny procesu wtłaczania i jakości prac iniekcyjnych.





## **M-20.20.15h INIEKCJA KURTYNOWA**

### **1. WSTĘP**

#### **1.1. Przedmiot ST**

Przedmiotem niniejszej specyfikacji technicznej (ST) są wymagania dotyczące wykonania i odbiór robót związanych z wykonaniem izolacji kurtynowej przy przebudowie mostu drogowego przez rzekę Tinę koło miejscowości Różany.

#### **1.2. Zakres stosowania ST**

Specyfikacja Techniczna (ST) jest stosowana jako dokument przetargowy i kontraktowy przy zlecaniu i realizacji Robót wymienionych w punkcie 1.1.

#### **1.3. Zakres robót objętych ST**

Ustalenia zawarte w niniejszej ST dotyczą zasad prowadzenia robót związanych z wykonaniem hydroizolacji metodą bezwykopową konstrukcji obiektów inżynierskich w drodze iniekcji ciśnieniowej w grunt zwanej w opracowaniu iniekcją kurtynową,

#### **1.4. Określenia podstawowe**

- Iniekcje kurtynowe- izolacje iniekcyjne umożliwiające wykonanie wtórnej izolacji zewnętrznej elementów konstrukcyjnych obiektów inżynierskich bez konieczności ich odkopywania. Iniekcja polega na wywierceniu na wylot w przegrodach siatki otworów i wprowadzeniu pod ciśnieniem (nieprzekraczającym 10 barów) w otaczający grunt preparatu, który utworzy powierzchniową powłokę uszczelniającą na styku przegroda – grunt.
- Iniekcja ciśnieniowa - metoda iniekcji polegająca na ciśnieniowym wprowadzeniu rzadkich roztworów, emulsji, zawiesin lub roztworów chemicznych w strukturę naprawianych obiektów.
- Iniekcja bezciśnieniowa - metoda iniekcji polegająca na bezciśnieniowym (grawitacyjnym) wprowadzeniu rzadkich roztworów, emulsji, zawiesin lub roztworów chemicznych w strukturę naprawianych obiektów.
- Pakery - zawory zwrotne do wtłaczania środka do iniekcji w konstrukcję, osadzone przed jej wykonaniem w specjalnie wykonanych otworach i usuwane po zakończeniu prac i związaniu środka iniekcyjnego.

### **2. MATERIAŁY**

#### **2.1. Ogólne wymagania dotyczące materiałów**

Ogólne wymagania dotyczące materiałów, ich pozyskiwania i składowania podano w ST D-M-00.00.00. „Wymagania ogólne”, pkt 1.5. „Wymagania ogólne.”

#### **2.2. Materiały do wykonania robót**

Należy stosować kompletne rozwiązania materiałowe, należące do jednego systemu. Zastosowany materiał musi posiadać aprobatę techniczną IBDM lub inny certyfikat, potwierdzający jego przydatność do wykonania robót. Do iniekcji mogą być stosowane wyroby zawierające spoiwo polimerowe (epoksydowe, poliuretanowe lub akrylowe) lub hydrauliczne. Należy stosować rozwiązania systemowe; niedopuszczalne jest mieszanie systemów. Materiał do iniekcji podlega akceptacji Inżyniera.

#### **2.3. Materiały iniekcyjne**

Do iniekcji kurtynowej stosowane są hydrożele (poliakryloamidów). Stosuje się także rozprężne żywice na bazie poliuretanów dostarczane w postaci koncentratów, których katalizatorem jest woda. Żywice na bazie poliuretanów wymagają co najmniej dwustopniowej iniekcji. W pierwszym etapie stosuje się żywice o dużym stopniu rozprężania, a w drugim doszczelnia się je żywicami nierozprężnymi.

Kolejną grupą materiałów stosowanych do wykonywania iniekcji kurtynowych są materiały na bazie bentonitów których głównym składnikiem czynnym jest bentonit sodowy.

Należy stosować odpowiednie kompozycje iniekcyjne dostosowane do powłok uszczelniających za konstrukcją o możliwości aplikacji od +5 do +25 °C. Podczas aplikacji kompozycja iniekcyjna powinna mieć lepkość gwarantującą odpowiednią penetrację w gruncie. Materiał iniekcyjny po związaniu powinien być niewrażliwy na działanie wody, węglowodorów, kwasów i alkaliów.

### 3. SPRZĘT

Ogólne wymagania dotyczące sprzętu podano w ST D-M-00.00.00. „Wymagania ogólne”, pkt 3.

Wybór sprzętu należy do Wykonawcy. Roboty można wykonać przy użyciu dowolnego typu sprzętu odpowiedniego do danej kategorii robót, zaakceptowanego przez Inżyniera. Do robót iniekcyjnych stosuje się między innymi:

- piaskarki lub hydropiaskarki do przygotowania powierzchni betonu,
- pompy do iniekcji,
- wiertarki do wykonania otworów iniekcyjnych i osadzenia pakerów,
- inny sprzęt pomocniczy zależny od przyjętej metody iniekcji.

### 4. TRANSPORT

#### 4.1. Ogólne wymagania dotyczące sprzętu

Ogólne wymagania dotyczące transportu podano w ST D-M-00.00.00. „Wymagania ogólne”, pkt 3.

Wybór środków transportowych należy do Wykonawcy. Materiały i sprzęt mogą być przewożone dowolnymi, dopuszczonymi do ruchu środkami transportu.

### 5. WYKONANIE ROBÓT

#### 5.1. Ogólne zasady wykonywania robót

Ogólne zasady wykonywania robót podano w ST D-M-00.00.00. „Wymagania ogólne”, pkt 5.

#### 5.2. Wykonanie iniekcji kurtynowych

Prace iniekcyjne prowadzi się przy temperaturze otoczenia w granicach +5°C do +30°C. Wykonanie prac iniekcyjnych przebiega następująco:

- wykonanie rusztowań w obszarze prac i oczyszczenie powierzchni,
- wykonanie naprzemiennych nawierć przez zarysowanie pod kątem od 0° do 45° w rozstawie co około 50 cm, gabaryty otworów uzależnione grubość elementu i materiału z którego jest wykonany,
- oczyszczenie rys i nawierconych otworów sprężonym powietrzem lub wodą pod ciśnieniem,
- zamknięcie powierzchniowe (uszczelnienie) rys i ubytków w elemencie za pomocą szpachlówki,
- montaż pakerów (wentyli) iniekcyjnych bez zaworów zwrotnych, dla odpowietrzenia i kontroli wypełnienia kompozycją iniekcyjną,
- iniekcja pompą iniekcyjną,
- iniekcja w kolejności od pakera skrajnego z jednoczesną obserwacją ilości iniektu lub spodziewanego wycieku przez sąsiednie otwory,
- iniekcja prowadzona przez kolejne pakery przy jednoczesnym zamykaniu zaworów zwrotnych w pakerach wykorzystanych,
- iniekcja uzupełniająca przed upływem czasu wiązania preparatu,
- demontaż pakerów i zamknięcie otworów materiałem uszczelniającym.

Podobnie jak podczas innych prac renowacyjnych, należy ocenić stan obiektu ze szczególnym uwzględnieniem stanu uszczelnianych przegród (ich konstrukcji, grubości, występowania dylatacji, obecności rys, pusty itp.), określić rodzaj obciążenia wilgocią, stopień zawilgocenia, zasolenia itp. Na tej podstawie wyznacza się średnicę i rozstaw otworów iniekcyjnych. Typowym rozstawem otworów do przepon kurtynowych jest siatka o powierzchni 50×50 cm z jednym otworem dodatkowym w środku każdego kwadratu. Przy doborze średnicy otworów iniekcyjnych należy stosować większe średnice i zmniejszać rozstawy otworów wraz ze wzrostem grubości elementu. Zużycie iniektu wzrasta wraz z grubością muru i zmienia się wraz

w zależności od rodzaju gruntu zasypki obiektu. Grunty spoiste pozwalają na penetrację iniektu tylko na płaszczyźnie styku ściana – otaczający grunt. Obecność gruntów niespoistych powoduje, że część materiału jest wiązana przez grunt, w związku z czym wzrasta jego zużycie. Zwiększone zużycie materiału może być również spowodowane miejscowymi pustkami i ubytkami występującymi przy powierzchni muru. Iniekcję w grunt rozpoczyna się zatem od najniższego rzędu otworów i prowadzi się ją aż do momentu wycieku preparatu przez sąsiednie otwory lub uzyskania zużycia adekwatnego do wcześniejszych prób iniekcji. Po zakończeniu iniekcji należy usunąć końcówki iniekcyjne, a otwory zasklepić zaprawą systemową. Wskazane jest dokumentowanie wielkości i parametrów, takich jak: obciążenie wilgocią/wodą, odstępy między końcówkami iniekcyjnymi, temperatura iniektu oraz otaczającego gruntu, rodzaj stosowanego iniektu, czas jego utwardzania, ciśnienie iniekcji, zużycie iniektu (na 1 otwór oraz na 1 m<sup>2</sup> uszczelnienia).

Iniekcja może być jednostopniowa (wówczas czas iniekcji musi być krótszy niż czas reakcji iniektu) lub wielostopniowa. Podczas iniekcji wielostopniowej w pierwszym etapie wtłacza się część iniektu i pozwala mu związać, a następnie wykonuje się iniekcję uzupełniającą. W praktyce najczęściej iniekt tłoczony jest przez każdą końcówkę przynajmniej dwukrotnie. W pierwszym etapie wiąże otaczający grunt i tworzy barierę pozwalającą na późniejsze wykonanie właściwej kurtyny, stanowiącej powłokę hydroizolacyjną (jest to drugi etap). Iniekcja wielostopniowa wymaga pompy, która umożliwi przemycie końcówki iniekcyjnej wodą lub stosownym rozpuszczalnikiem.

Zalecane jest wykonanie iniekcji próbnej w celu oszacowania, czy w danym przypadku, przy określonym rozstawie siatki otworów i ciśnienia, na całej powierzchni utworzy się powłoka uszczelniająca. Istotne jest także określenie zużycia materiału iniekcyjnego, ponieważ zaniżenie zużycia może doprowadzić do powstania przerw w ciągłości powłoki uszczelniającej.

Dopuszcza się prowadzenie robót podczas opadów atmosferycznych pod warunkiem, że będą one wykonywane pod namiotami foliowymi zabezpieczającymi front robót oraz urządzenia wiertnicze i instalację elektryczną przed zawilgoceniem. Wymaga to jednak akceptacji i zgody Inżyniera.

### 5.3. Wykonanie izolacji poziomej / pionowej

Prace wykonuje się wytwarzając w ścianie poziomą / pionową barierę wodoszczelną (lub połączenie tych dwóch) metodą iniekcji ciśnieniowej.

Wykonanie bariery poziomej polega na wprowadzeniu, poprzez wywiercone otwory, preparatu iniekcyjnego na bazie żelu poliakrylanowego lub poliakrylamidowego. Otwory wierci się w poziomym rzędzie co ok. 15 cm tuż nad poziomem gruntu lub fundamentu od wewnątrz obiektu. Otwór wykonuje się ukośnie w dół pod kątem około 30° na głębokość taką, aby jego koniec wypadł około 10 cm przed licem z drugiej strony muru. W otwory wkręca się zawory stopowe (tzw. pakery), przez które tłoczy się płynny preparat pod ciśnieniem 50-70 bar (atmosfer). Stosowane materiały są to związki dwu lub trzy komponentowe. W trakcie iniekcji są one płynem o lepkości zbliżonej do lepkości wody, zatem bardzo dobrze penetrują w kapilary, szczeliny, kawerny itp. zarówno cegły czy kamienia, jak i łączącej je zaprawy lub betonu. Następnie w czasie około 5÷15 minut, preparat zaczyna wiązać tworząc nierozpuszczalny w wodzie żel. Reakcji żelowania towarzyszy chemiczne wiązanie wody z otoczenia, co powoduje wzrost objętości żelu o dalsze kilka procent. Poprawia to dodatkowo wypełnienie materiału muru. Bariera wodoszczelna jest gotowa już około 15 minut po iniekcji, a na reakcję wiązania nie ma wpływu tak stopień zawilgocenia, jak i zasolenia muru. Jest to znaczna przewaga żeli w stosunku do innych grup materiałów stosowanych w tego typu pracach. Po iniekcji zawory stopowe wykręca się a otwory zasklepia specjalną zaprawą szybkowiążącą.

W przypadku braku lub utrudnienia dostępu od strony zewnętrznej pionowe izolacje można wykonać od wnętrza budynku lub obiektu. Znakomite efekty daje zastosowanie opisanej wyżej metody iniekcji ciśnieniowej do wytworzenia tzw. pionowej tarczy wodoszczelnej. Otwory wierci się na przemian w rzędach na całej powierzchni izolowanej ściany - od 25 do 35 otworów na 1 m<sup>2</sup> ściany.

### 5.4. Zasady wykonywania robót

Podstawowe czynności przy wykonywaniu robót obejmują:

- przygotowanie (oczyszczenie) rysy,
- obsadzenie pakerów,
- przeprowadzenie iniekcji,
- usunięcie końcówek,
- naprawienie powierzchni.

## 5.5. Roboty przygotowawcze

Przed przystąpieniem do robót należy, na podstawie dokumentacji projektowej, ST lub wskazań Inżyniera:

- określić dobór środka iniekcyjnego,
- określić rodzaj, sposób osadzenia i rozmieszczenia końcówek iniekcyjnych (pakerów) (końcówki naklejane, wbijane, osadzone w wywierconych otworach),
- dobrać metodę i parametry iniekcji (czas, ciśnienie).

Do Wykonawcy należy również wykonanie, zabezpieczenie, utrzymanie oraz rozbiórka rusztowań, pomostów roboczych i innych urządzeń pomocniczych niezbędnych do prowadzenia robót.

## 6. KONTROLA JAKOŚCI ROBÓT

### 6.1. Ogólne zasady kontroli jakości robót

Ogólne zasady kontroli jakości robót podano w ST D-M-00.00.00. „Wymagania ogólne”, pkt 6.

### 6.2. Kontrola jakości robót

Kontrola jakości robót iniekcyjnych obejmuje:

- kontrolę przeprowadzenia prób szczelności,
- kontrolę wykonania robót w zakresie:
  - a) zgodności wiercenia otworów z dokumentacją techniczną,
  - b) staranności oczyszczenia otworów,
  - c) staranności zamontowania wentyli iniekcyjnych,
  - d) kontrolę przydatności materiałów,
  - e) przygotowania kompozytu (zgodność z recepturą),
  - f) tłoczenia i zużycia kompozytu,
  - g) prawidłowego prowadzenia dokumentacji iniekcyjnej.

## 7. OBMIAR ROBÓT

### 7.1. Ogólne zasady obmiaru robót

Ogólne zasady obmiaru robót podano w ST D-M-00.00.00. „Wymagania ogólne” pkt 7.

### 7.2. Jednostka obmiarowa

Jednostką obmiarową jest 1 m<sup>2</sup> powierzchni ściany w przypadku wykonania izolacji pionowych / poziomych ścian i kurtynowych.

## 8. ODBIÓR ROBÓT

Ogólne zasady odbioru robót podano w ST D-M-00.00.00. „Wymagania ogólne”, pkt 8.

Roboty uznaje się za wykonane zgodnie z dokumentacją projektową, ST i wymaganiami Inżyniera, jeżeli wszystkie pomiary i badania z zachowaniem tolerancji wg punktu 6 dały wyniki pozytywne.

## 9. PODSTAWA PŁATNOŚCI

### 9.1. Ogólne ustalenia dotyczące podstawy płatności

Ogólne ustalenia dotyczące podstawy płatności podano w ST D-M-00.00.00. „Wymagania ogólne”, pkt 9.

Cena jednostkowa wykonania robót obejmuje:

- zapewnienie niezbędnych czynników produkcji,
- wykonanie rusztowań i pomostów roboczych,
- wykonanie prac rozbiórkowych (skucie otuliny), przygotowanie (oczyszczenie) powierzchni,

- prace pomiarowe, ustalenie przebiegu i szerokości rys do zamknięcia,
- wywiercenie otworów iniekcyjnych i osadzenie pakerów,
- wykonanie iniekcji,
- demontaż pakerów i zamknięcie otworów materiałem uszczelniającym,
- wykonanie pomiarów i badań,
- oczyszczenie i uprzątnięcie miejsca robót,

a także wszystkie inne roboty nie wymienione, które są niezbędne do kompletnego wykonania robót objętych niniejszą ST i przewidzianych w dokumentacji projektowej.

## **10. PRZEPISY ZWIĄZANE**

### **10.1. Ogólne specyfikacje techniczne (OST)**

1. D-M-00.00.00. Wymagania ogólne

### **10.2. Normy**

1. PN-C-89085-02:1989 Żywice epoksydowe. Metody badań. Pobieranie próbek.
2. PN-EN 1504-5:2013-09 Wyroby i systemy do ochrony i napraw konstrukcji betonowych. 3. Definicje, wymagania, sterowanie jakością i ocena zgodności. Część 5. Iniekcja betonu.

### **10.3. Inne dokumenty**

- Rozporządzenie Ministra Infrastruktury z dnia 6 lutego 2003 w sprawie bezpieczeństwa i higieny pracy podczas wykonywania robót budowlanych (Dz. U. nr 47, poz. 401).
- Karty techniczne produktów wydane przez producenta oraz odpowiadające im aprobaty techniczne IBDM.



## **M-20.20.21. WIERCENIE OTWORÓW I OSADZENIE KOTEW (PRĘTÓW ZBROJENIOWYCH)**

### **1. WSTĘP**

#### **1.1. Przedmiot ST**

Przedmiotem niniejszej specyfikacji technicznej (ST) są przepisy dotyczące wykonania i odbioru wiercenia otworów i osadzenia kotew. Wymienione roboty będą prowadzone przy przebudowie mostu drogowego przez rzekę Tinę koło miejscowości Różany.

#### **1.2. Zakres stosowania ST**

Specyfikacja Techniczna jest stosowana jako dokument przetargowy i kontraktowy przy zleceniu i realizacji robót wymienionych w punkcie 1.1.

#### **1.3. Zakres robót objętych ST**

Wymagania techniczne zawarte w specyfikacji dotyczą robót związanych z wierceniem otworów do zamocowania kotew z prętów zbrojeniowych w elementach konstrukcji betonowych.

#### **1.4. Określenia podstawowe**

- Otwór konstrukcyjny – otwór, którego wykonanie wynika z projektu technicznego remontu konstrukcji i stanowi element robot zasadniczych.
- Otwór cylindryczny – otwór o przekroju kołowym.
- Kotwa gwintowana – gwintowany pręt ze stali nierdzewnej służący do wklejania w otwory jako konstrukcyjny element kotwiący (w niniejszej ST zamiast kotew zastosowano pręty zbrojeniowe ze stali żelaznej)

#### **1.5. Ogólne wymagania dotyczące robót**

Ogólne wymagania dotyczące robót podano w ST D-M-00.00.00 „Wymagania ogólne” p. 1.5.

### **2. MATERIAŁY**

Do osadzenia kotew należy używać materiału na bazie żywic epoksydowych, aby uzyskać efekt zespolenia. Należy stosować kotwy z prętów zbrojeniowych o średnicy 12 mm wg ST M-12.01.02.

### **3. SPRZĘT**

Do wykonywania otworów zaleca się wiertarki z wiertłami koronkowymi. Nie należy stosować wiertarek udarowych. Użyty przez wykonawcę sprzęt wiertniczy jak też stosowane wiertła spiralne lub koronkowe powinny zapewniać ciągłość prowadzonych prac i uzyskanie właściwej jakości robót. Zastosowanie przez Wykonawcę do wykonania cylindrycznego otworu konstrukcyjnego wiertła o średnicy większej lub mniejszej od nominalnej średnicy otworu podanej w projekcie technicznym wymaga zgody Inżyniera.

### **4. TRANSPORT**

Nie dotyczy.

### **5. WYKONANIE ROBÓT**

#### **5.1. Wymagania ogólne**

Otwory konstrukcyjne w betonie konstrukcyjnym mogą być wykonywane wyłącznie przy użyciu wiertel spiralnych lub koronkowych. Niedopuszczalne jest wykonywanie otworów metodą dławienia betonu przy

użyciu młotka wyburzeniowego. Otwory konstrukcyjne w betonie zbrojonym należy wykonywać przy użyciu diamentowego wiertła koronkowego. Nieprzelotowe otwory konstrukcyjne wykonawca obowiązany jest oczyścić strumieniem sprężonego powietrza o ciśnieniu nie mniejszym niż 0,6 MPa lub odkurzaczem przemysłowym i zabezpieczyć je przed zanieczyszczeniem.

Przy osadzaniu kotwy „na materiał pochodzenia żywicznego” należy stosować średnicę wierconego otworu równą  $1,2d$ , gdzie  $d$  – jest średnicą mocowanej kotwy.

Wykonanie, zabezpieczenie, utrzymanie oraz rozbiórka rusztowań, pomostów roboczych i innych urządzeń pomocniczych niezbędnych do prowadzenia robót, należy do wykonawcy.

## 5.2. Bezpieczeństwo robót i ochrona środowiska

Zabezpieczenie robót prowadzonych przy odbywającym się ruchu pieszych na obiekcie lub pod obiektem oraz ochrona użytkowników obiektu przed zakurzeniem lub zamoczeniem wodą użytą do chłodzenia wiertła, należy do obowiązku wykonawcy.

## 6. KONTROLA JAKOŚCI ROBÓT

Kontrola będzie polegała na sprawdzeniu średnicy i głębokości otworów.

Kontrola jakości wykonania otworu konstrukcyjnego obejmuje:

- porównanie usytuowania osi otworu w elemencie konstrukcji z projektem technicznym; odchyłka wymiaru liniowego nie powinna przekraczać  $\pm 5\text{mm}$ ,
- sprawdzenie głębokości otworu nieprzelotowego i porównanie jej z wielkością projektowaną; dopuszczalna odchyłka  $\pm 5\text{mm}$ ,
- sprawdzenia średnicy wiertła użytego przez wykonawcę do wykonania otworu cylindrycznego z projektowaną średnicą otworu.

## 7. OBMIAR

Obmiar wykonanych prac obejmuje:

- ilość otworów cylindrycznych o określonej średnicy w sztukach
- ilość osadzonych kotew

Jako średnicę otworu cylindrycznego przyjmować należy średnicę nominalną wiertła, którym otwór ten został wykonany. Pomiar rozstawu oraz głębokości otworów należy przeprowadzać z dokładnością do 1 cm.

## 8. ODBIÓR OSTATECZNY

Odbiorowi podlegają roboty objęte umową po ich całkowitym zakończeniu.

Podstawą odbioru ostatecznego jest pisemne stwierdzenie przez Inżyniera dokonane w dzienniku budowy o zakończeniu wszystkich robót związanych z wierceniem otworów konstrukcyjnych w betonie i spełnieniu wymagań określonych w projekcie technicznym, ST oraz innych warunków dotyczących tych robót zawartych w umowie.

## 9. PŁATNOŚĆ

Cena jednostkowa obejmuje:

- wykonanie i rozbiórkę rusztowań, pomostów roboczych i innych urządzeń pomocniczych, niezbędnych do wykonania lub zabezpieczenia robót prowadzonych przy odbywającym się ruchu drogowym na obiekcie,
- wykonanie robót podstawowych oraz wszystkich robót towarzyszących, wynikających z warunków realizacyjnych.

Cena jednostkowa uwzględnia także dostarczenie i pracę sprzętu, koszt materiału służącego do osadzenia kotew, ich zamocowanie oraz oczyszczenie miejsca pracy i wywóz urobku.

## 10. PRZEPISY ZWIĄZANE

Instrukcje producenta sprzętu oraz producenta zaprawy do mocowania kotew.